

ОРГАН ПО СЕРТИФИКАЦИИ
Межотраслевой фонд "Сертификация автотранспорта САТР" ("САТР-ФОНД")
№ РОСС RU.0001.11MT02 от 06.06.2006 г.
125480, г. Москва, ул. Героев Панфиловцев, 24 (тел. 454-42-27)

РОСС DE.MT02.E05792

26 марта -----
2011

Марка транспортного средства	VOLKSWAGEN
Тип транспортного средства	5N
Модификации	-
Коммерческое наименование	Tiguan
Категория транспортного средства	M₁, M_{1G}
Код ТН ВЭД	8703 22
Код VIN	WVGZZZ5NZ?W..., WVWZZZ5NZ?W...
Экологический класс	4
Заявитель, представитель изготовителя и его адрес	ООО "ФОЛЬКСВАГЕН Груп Рус", 248009, г. Калуга, ул. Заводская, д. 57, Российская Федерация
Изготовитель и его адрес	Volkswagen AG, D-38436, Wolfsburg, Germany
Сборочные заводы и их адреса	Volkswagen AG, D-38436, Wolfsburg, Germany Auto 5000 GmbH, Brieffach 1324, D-38438, Wolfsburg, Germany

ОБЩИЕ ХАРАКТЕРИСТИКИ ТРАНСПОРТНОГО СРЕДСТВА

Колесная формула / ведущие колеса	4 x 4 / все
Схема компоновки транспортного средства	полноприводная расположение двигателя - переднее поперечное
Тип кузова / количество дверей	цельнометаллический, несущий, универсал / 5
Количество мест спереди / сзади	2 / 3
Габаритные размеры, мм	
- длина	4457 (4550 – с установленным сцепным устройством) для кат. M _{1G} 4427 (4520 – с установленным сцепным устройством) для кат. M ₁
- ширина	1809
- высота	1665...1706
База, мм	2605
Колея передних / задних колес, мм	1549...1569 / 1551...1571

РОСС DE.MT02.E05792

Масса снаряженного транспортного средства, кг (по ГОСТ Р 52051-2003)	1621...1808
Полная масса транспортного средства, кг	2170
Максимально допустимая масса, приходящаяся	
– на переднюю ось, кг	1120
– на заднюю ось, кг	1100
Допустимая полная масса прицепа, кг	
– прицеп без тормозов	750
– прицеп с тормозами	2000
<hr/>	
Двигатель (марка, тип)	Volkswagen, BWK, четырехтактный, бензиновый
– обозначение на блоке двигателя	BWK
– количество и расположение цилиндров	4, рядное
– рабочий объем, см ³	1390
– степень сжатия	10.0
Максимальная мощность, кВт (мин ⁻¹)	110 (5800)
Максимальный крутящий момент, Нм (мин ⁻¹)	240 (1750...4000)
Топливо	бензин с октановым числом не менее 95
Система питания	непосредственный впрыск топлива
Система впрыска (марка, тип)	Bosch, MED 17
Блок управления впрыском топлива (марка, тип)	03C 906 032xx
Турбокомпрессор (марка, тип)	Eaton, KKK, KK3, 3K-Warner
Воздушные фильтры (марка, тип)	1K0 183B, с бумажным элементом
Система зажигания	Volkswagen/Audi, TCI, микропроцессорная
Катушки зажигания (марка, тип)	VW, S3 или другие типы, одобренные VW
Свечи зажигания (марка, тип)	VW, R0, R1, R5, R6, Rx или другие типы, одобренные VW
Система выпуска и нейтрализации отработавших газов	два глушителя, система нейтрализации отработавших газов
Передний глушитель (марка, тип)	5N0 119A
Задний глушитель (марка, тип)	5N0 120
Нейтрализатор (марка, тип)	1K0 178N

РОСС DE.MT02.E05792

<u>Трансмиссия</u>	механическая
Сцепление (марка, тип)	сухое, однодисковое
Коробка передач (марка, тип)	АМ6А6004, с ручным управлением
– число передач	вперед – 6, назад – 1
– передаточные числа	
I -	3.923
II -	2.158
III -	1.895
IV -	1.379
V -	1.091
VI -	0.917
З.Х. -	4.946
Главная передача (марка, тип)	цилиндрическая, косозубая (передняя) + гипоидная (задняя)
– передаточное число	4.786 / 3.526 / 3.941*

* - при включении I – IV передач / V – VI передач / передачи заднего хода

Подвеска

- передняя независимая, пружинная, рычажная, с гидравлическими амортизаторами, со стабилизатором поперечной устойчивости
- задняя независимая, пружинная, рычажная, с гидравлическими амортизаторами, со стабилизатором поперечной устойчивости

Рулевое управление (марка, тип) VW / Audi, рулевой механизм “шестерня - рейка”, рулевой привод с электрическим усилителем

Тормозные системы

- рабочая (марка, тип) гидравлический двухконтурный привод с диагональным разделением на контуры, с АБС, с усилителем для экстренного торможения (НВА), с электронным распределением тормозного усилия (EBV); тормозные механизмы всех колес – дисковые
- запасная (марка, тип) каждый контур рабочей тормозной системы
- стояночная (марка, тип) механический (тросовый) привод тормозных механизмов задних колес

РОСС DE.MT02.E05792

<u>Шины</u>	Марка	Размер	Индекс несущей способности	Категория скорости
	—	215/65 R16	98	H
	—	235/50 R18	97	H
	—	235/55 R17	99	H

Оборудование транспортного средства

кондиционер (хладагент R134A), холодильник, противобуксочная система (ASR), электронная система обеспечения курсовой устойчивости (ESP), акустическая система для парковки (APS), подготовка под установку телефона, навигационная система, бортовой компьютер, стереосистема, CD-чейнджер в багажном отделении, DVD-проигрыватель с откидным экраном, ТВ, электронный компас, подъемно-сдвижной люк в крыше с электрическим приводом со встроенной солнечной батареей, противоугонное устройство, система помощи при спуске с горы (HDC), подогрев сидений, датчик дождя, компрессор, багажник для перевозки велосипедов, система дистанционного управления гаражными воротами, задние сиденья со встроенными детскими сиденьями, система крепления детского сиденья „ISOFIX“, подушки безопасности

VOLKSWAGEN 5N

Описание маркировки транспортного средства приведено в приложении № 2.
Общие виды транспортных средств на одном листе приведены в приложении № 3.

Б.В. Кисуленко

С.В. Пугачев

Действует с " 26 " марта 2008 г.

РОСС DE.MT02.E05792

Приложение № 2 к "одобрению типа транспортного средства"

ОПИСАНИЕ МАРКИРОВКИ ТРАНСПОРТНОГО СРЕДСТВА

1. Место расположения и форма знака соответствия:

На табличке изготовителя или рядом с ней или в багажном отсеке в нише запасного колеса.

Знак соответствия выполнен по ГОСТ Р 50460-92 с указанием номера данного "одобрения типа транспортного средства".

2. Место расположения таблички изготовителя:

На задней стойке проема двери водителя.

3. Место расположения идентификационного номера (VIN):

3.1. На табличке изготовителя.

3.2. В подкапотном пространстве, в правой части моторного отсека.

3.3. Дополнительно VIN может наноситься под ветровым стеклом, в левом нижнем углу.

4. Структура и содержание идентификационного номера (номеров) транспортных средств:

1	2	3	4	5	6	7	8	9	10	11	12	13	14	15	16	17
W	V	?	Z	Z	Z	5	N	Z	?	W	?	?	?	?	?	?

поз. 1 - 3: Международный код изготовителя (WMI): "WVW", "WVG" - Volkswagen AG, Германия.

поз. 4 - 6: Постоянная часть идентификационного номера: "ZZZ".

поз. 7 - 8: Обозначение типа транспортного средства: "5N".

поз. 9: Постоянная часть идентификационного номера: "Z".

поз. 10: Обозначение модельного года согласно ISO 3779-83.

поз. 11: Код сборочного завода: "W" – Wolfsburg, Germany.

поз. 12 - 17: Производственный номер транспортного средства.

VOLKSWAGEN 5N (Tiguan)

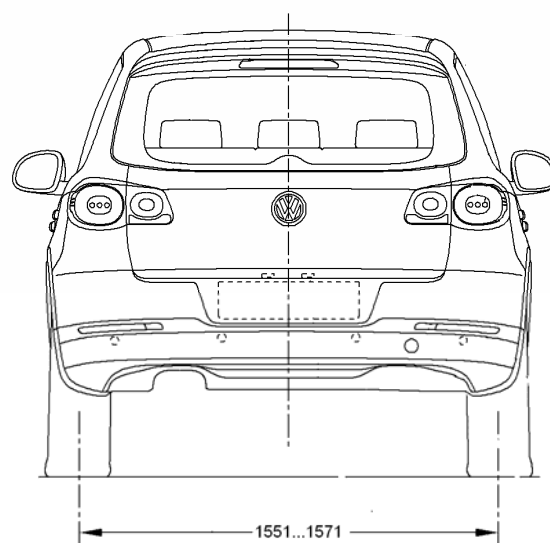
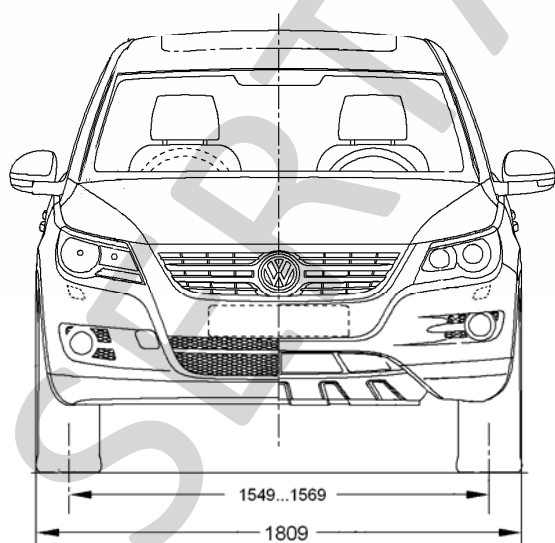
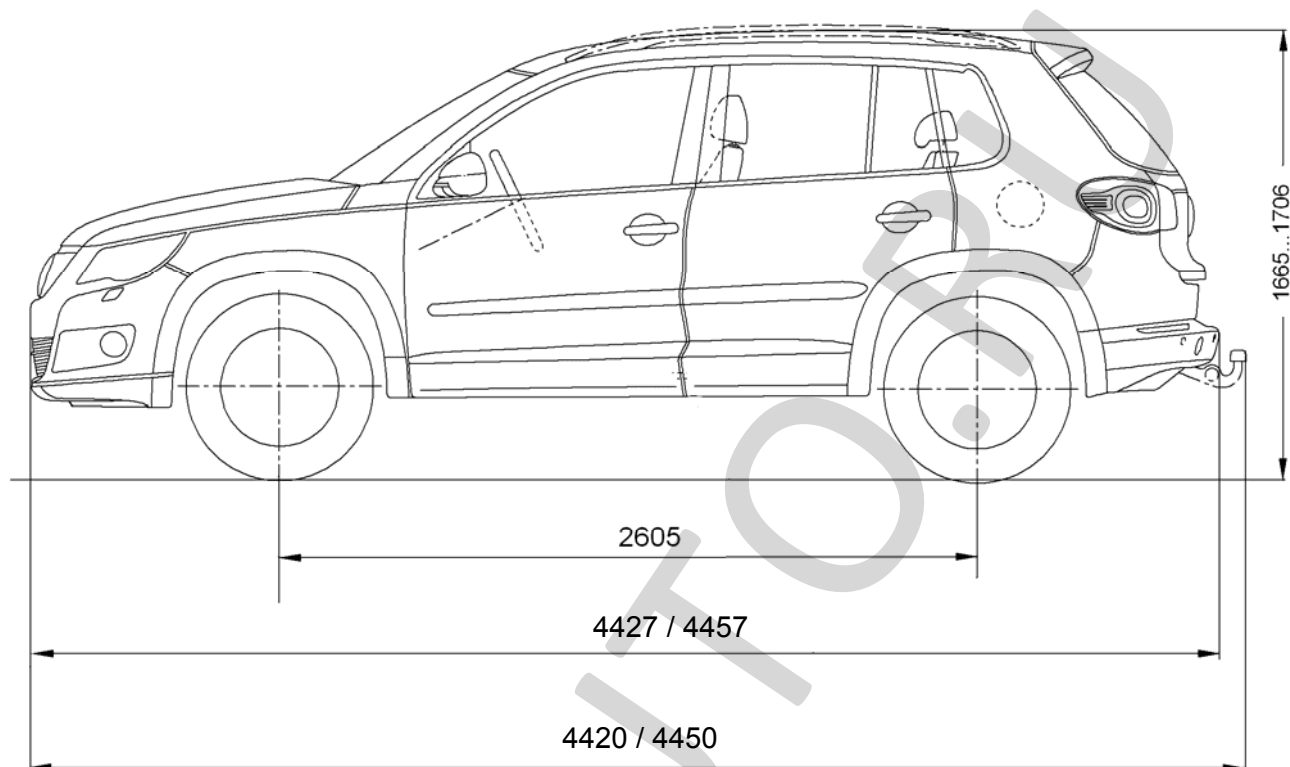

SERTAUTO.RU

Приложение № 3 к "одобрению типа транспортного средства" № РОСС DE.MT02.E05792
Страница для заполнения полей данных:

ОТТС № **РОСС DE.MT02.E05792**
Бланк № 0034556

SERTAUTO.RU