

ОРГАН ПО СЕРТИФИКАЦИИ
Межотраслевой фонд "Сертификация автотранспорта САТР" ("САТР-ФОНД")
№ РОСС RU.0001.11MT02 от 06.06.2006 г.
125480, г. Москва, ул. Героев Панфиловцев, 24 (тел. 454-42-27)

РОСС JP.MT02.E05679P1

10 марта 2011

Марка транспортного средства	MAZDA
Тип транспортного средства	DE, DE1
<u>Модификации</u>	DE14K2, DE14J2, DE1452, <u>DE13K2, DE13J2, DE1352</u> (DE), DE1455 (DE1)
<u>Коммерческое наименование</u>	Mazda 2
Категория транспортного средства	M₁
Код ТН ВЭД	8703 22
Код VIN	JMZDE1???...
Экологический класс	4
Заявитель, изготовитель и его адрес	Mazda Motor Corporation, 3-1 shinchi, Fuchu-cho, Aki-gun, Hiroshima, 730-8670, Japan
Представитель изготовителя и его адрес	ООО "Мазда Мотор Рус", 125445, г. Москва, ул. Смольная, д. 24Д, Российская Федерация
Сборочные заводы	Mazda Motor Corporation, Hiroshima plant, 3-1 shinchi, Fuchu-cho, Aki-gun, Hiroshima, 730-8670, Japan; Mazda Motor Corporation, Hofu plant, 888-1 Nishinoura Hofu-shi, Yamaguchi, Japan

ОБЩИЕ ХАРАКТЕРИСТИКИ ТРАНСПОРТНОГО СРЕДСТВА

Колесная формула / ведущие колеса	4 x 2 / передние
Схема компоновки транспортного средства	переднеприводная; расположение двигателя - переднее поперечное
Тип кузова / количество дверей	несущий, хэтчбек / 5 (для мод. DE14??) <u>или 3 (для мод. DE13??)</u>
Количество мест спереди / сзади	2 / 3

РОСС JP.MT02.E05679P1

Габаритные размеры, мм	
– длина	3885...3905
– ширина	1695
– высота	1475
База, мм	2490
Колея передних / задних колес, мм	1465...1475 / 1455...1465

Для модификаций:	DE14K2, DE14J2	DE1452	DE13K2, DE13J2	DE1352	DE1455
Масса снаряженного транспортного средства, кг (по ГОСТ Р 52051-2003)	1030	1035	1025	1030	1055
Полная масса транспортного средства, кг	1485	1490	1455	1460	1495
Полная масса, приходящаяся					
– на переднюю ось, кг	770	775	755	760	785
– на заднюю ось, кг	715	715	700	700	710
Допустимая полная масса прицепа, кг					
– прицеп без тормозов					буксировка
– прицеп с тормозами					прицепа не предусмотрена

Для модификаций:	DE1?K2	DE1?J2	DE1?52	DE1455
Двигатель (марка, тип)	ZJ		ZY	
– количество и расположение цилиндров	Mazda, четырехтактный, бензиновый 4, рядное			
– рабочий объем, см ³	1349		1498	
– степень сжатия	10.0		10.0	
Максимальная мощность, кВт (мин ⁻¹)	55 (6000)	63 (6000)	76 (6000)	
Максимальный крутящий момент, Нм (мин ⁻¹)	121 (3500)	122 (3500)	137 (4000)	
Топливо	бензин с октановым числом не менее 95			
Система питания	распределенный впрыск топлива с электронным управлением			
Блок управления впрыском (марка, тип)	ZJ47	ZJ46	ZY66	ZY84
Воздушный фильтр (марка, тип)	Denso, J01, с бумажным элементом			
Система зажигания	электронная, бесконтактная			
Блок управления зажиганием (марка, тип)	совмещен с блоком управления впрыском топлива			
Катушка зажигания (марка, тип)	Denso, ZY60 или Hanshin Electric, ZJ20			
Свечи зажигания (марка, тип)	Denso, FK 16PR11, SK 16PR-E13			

РОСС JP.MT02.E05679P1

Для модификаций:	DE1?K2, DE1?J2	DE1?52	DE1?55
Система выпуска и нейтрализации отработавших газов	Yumex, один или два глушителя; один нейтрализатор отработавших газов		
Передний глушитель (марка, тип)	—	M Z617	
Задний глушитель (марка, тип)	M ZJ23		
Нейтрализатор (марка, тип)	ZJ23	ZJ21	
Трансмиссия	механическая		гидромеханическая
Сцепление (марка, тип)	сухое, однодисковое		—
Коробка передач (марка, тип)	Mazda, с ручным управлением		Mazda, автоматическая
– число передач вперед	5		4
– число передач назад	1		1
– передаточные числа			
I -	3.416		2.816
II -	1.842		1.553
III -	1.290		1.000
IV -	0.972		0.695
V -	0.775		—
3.X. -	3.214		2.279
Главная передача (марка, тип)	Mazda, цилиндрическая, косозубая		
– передаточное число	3.850	4.105	4.147

Подвеска

- передняя независимая, пружинная, типа Макферсон, со стабилизатором поперечной устойчивости
- задняя полузависимая, пружинная, рычажная, с гидравлическими телескопическими амортизаторами, со стабилизатором поперечной устойчивости

Рулевое управление (марка, тип)

Mazda, рулевой механизм типа “шестерня - рейка”,
рулевой привод с электроусилителем

Тормозные системы

- рабочая (марка, тип) гидравлический двухконтурный привод с диагональным разделением на контуры, с вакуумным усилителем, с АБС; тормозные механизмы передних колес - дисковые, задних - барабанные
- запасная (марка, тип) каждый контур рабочей тормозной системы
- стояночная (марка, тип) механический привод к тормозным механизмам задних колес

РОСС JP.MT02.E05679P1

Шины

модификации	марка	размер	индекс несущей способности	категория скорости
DE1?K2	Yokohama	175/65 R14	82	H, S
	Toyo	185/55 R15	82	S, V
	Toyo	195/45 R16	80	W, S
DE1?J2	Yokohama	175/65 R14	82	H, T
	Toyo	185/55 R15	82	V, T
	Toyo	195/45 R16	80	W, T
DE1?52, DE1455	Yokohama	175/65 R14	82	H
	Toyo	185/55 R15	82	V, H
	Toyo	195/45 R16	80	W, T
DE1?K2, DE1?J2, DE1?52, DE1455	Yokohama	175/65 R14 M+S	82	
	Toyo	185/55 R15 M+S	82	Q
	Toyo	195/45 R16 M+S	80	

Оборудование транспортного средства

кондиционер (хладагент R-134a), обогрев заднего стекла, тревожная сигнализация

MAZDA DE, DE1

Описание маркировки транспортного средства приведено в приложении № 2.
Общие виды транспортных средств на двух листах приведены в приложении № 3.

Б.В. Кисуленко

С.В. Пугачев

Действует с "27" ноября 2008 г.

РОСС JP.MT02.E05679P1

Приложение № 2 к "одобрению типа транспортного средства"

ОПИСАНИЕ МАРКИРОВКИ ТРАНСПОРТНОГО СРЕДСТВА

1. Место расположения и форма знака соответствия:
На наклейке, расположенной рядом с табличкой изготовителя.
Знак соответствия выполнен по ГОСТ Р 50460-92 с указанием номера данного "одобрения типа транспортного средства".
2. Место расположения таблички изготовителя:
На правой средней стойке кузова, в проеме передней двери.
3. Место расположения идентификационного номера (VIN):
 - 3.1. На табличке изготовителя.
 - 3.2. На полу кузова, около правого переднего пассажирского сиденья.
4. Структура и содержание идентификационного номера (номеров) транспортных средств:

1	2	3	4	5	6	7	8	9	10	11	12	13	14	15	16	17
J	M	Z	D	E	1	?	?	?	?	?	?	?	?	?	?	?

поз. 1 - 3: **JMZ** - WMI (международный код изготовителя) - Mazda Motor Corporation.

поз. 4 - 5: **DE** - код типа транспортного средства - Mazda 2.

поз. 6: **1** - ведущие колеса - передние.

поз. 7: **Обозначение типа кузова:**
~~3 - трехдверный хэтчбек;~~
4 - пятидверный хэтчбек.

поз. 8: Код типа двигателя:
5 - ZY;
J - ZJ (63 кВт);
K - ZJ (55 кВт).

поз. 9: Обозначение типа трансмиссии:
2 - механическая, пятиступенчатая;
5 - гидромеханическая, четырехступенчатая.

поз. 10: Свободный символ.

поз. 11: Код сборочного завода.
0 - Hiroshima;
1 - Hofu.

поз. 12 - 17: Производственный номер транспортного средства.

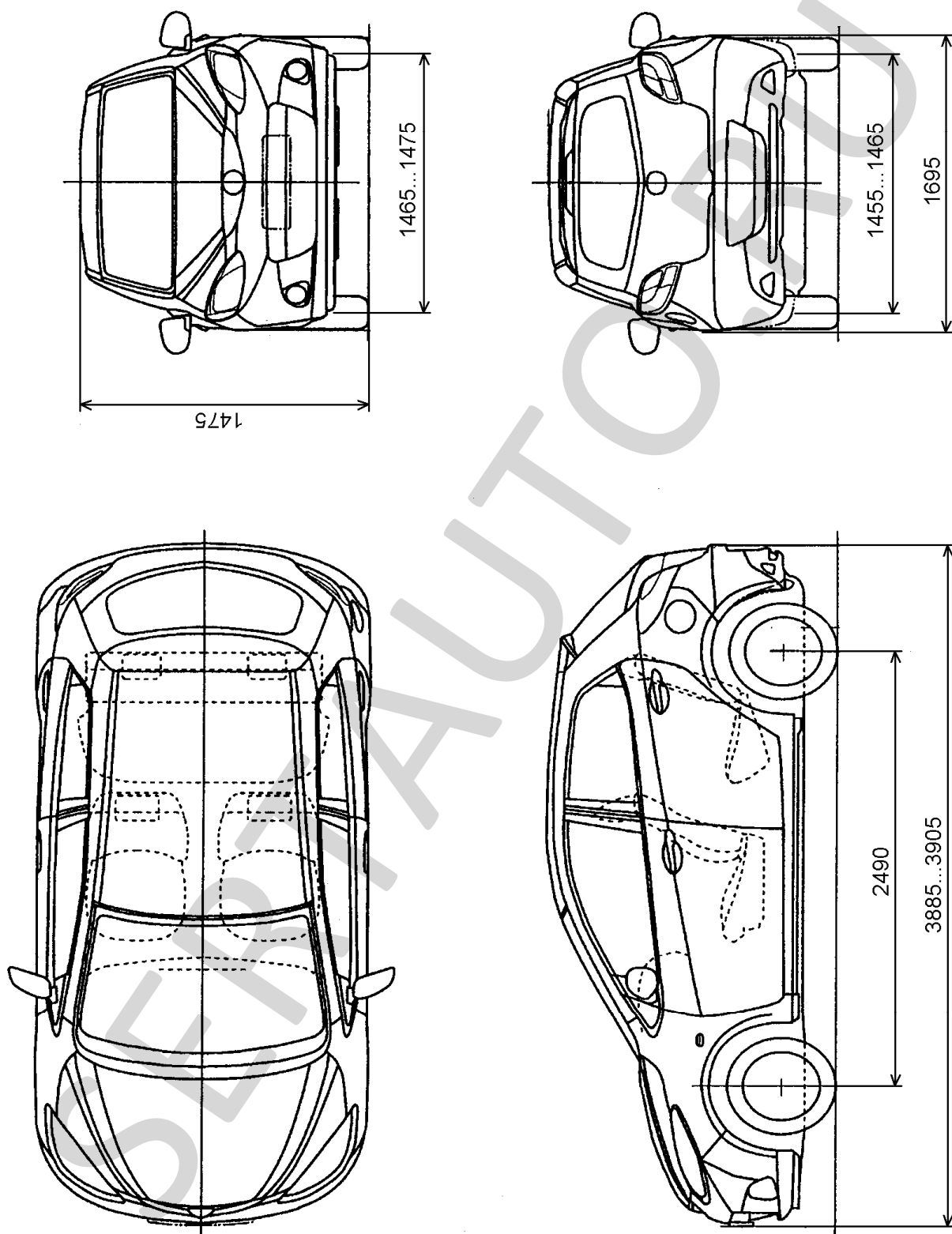

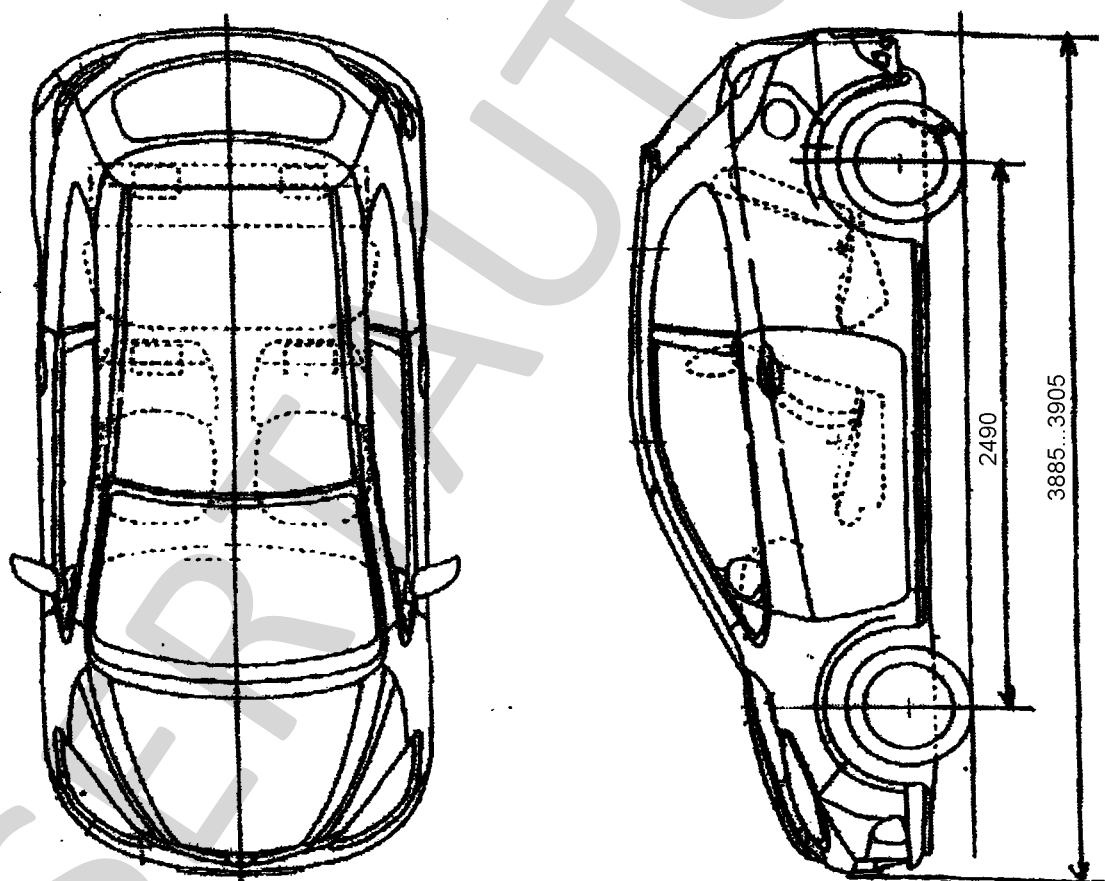
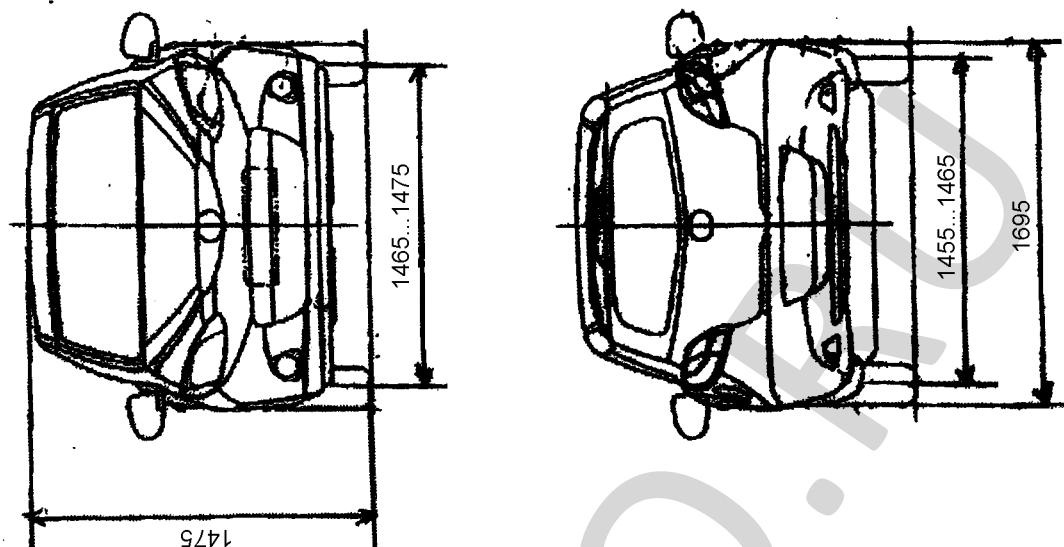

Общий вид автомобиля Mazda 2 (3-дверный хэтчбек)

Страница для заполнения полей данных:

ОТТС № **РОСС JP.MT02.E05679P1**
Бланк № 0038424

SERTAUTO.RU