

ОРГАН ПО СЕРТИФИКАЦИИ
продукции машиностроения ВНИИНМАШ (ОС «ПРОММАШ»)
№ РОСС RU.0001.11АЯ04 от 20.03.2008 г.
123007, г. Москва, ул. Шеногина, д. 4, тел.: (499) 259-74-85, (499) 256-14-77

РОСС TW.АЯ04.Е01702

21 **декабря** —
2010

Марка транспортного средства	GAMAX
Тип транспортного средства	АХ-30
Модификации	A30A, A30B
Коммерческое наименование	АХ430, АХ600
Категория транспортного средства	L ₇
Код ТН ВЭД	8703 21
Код VIN	RGRA30?00?S???...
Заявитель, представитель изготовителя и его адрес	ОАО "Русская механика" 152914, Ярославская область, г. Рыбинск, ул. Толбухина, 16, Российская Федерация
Изготовитель и его адрес	Gamax Moto Corporation No. 52, Sec. 1, Jhongshan Rd., Sinjhuang City, Taipei County 242, Taiwan

ОБЩИЕ ХАРАКТЕРИСТИКИ ТРАНСПОРТНОГО СРЕДСТВА

Количество и расположение колес	4, симметрично продольной оси
Колесная формула / ведущие колеса	4 x 4
Схема компоновки транспортного средства	двигатель в пределах базы
Количество мест спереди / сзади	1/1
Рама	трубчатая, сварная

РОСС TW.AЯ04.E01702

для мод.:	A30A (AX430)	A30B (AX600)
Габаритные размеры, мм		
– длина	2170	
– ширина	1200	
– высота	1180	
База, мм	1294	
Колея передних/задних колес, мм	965/914	
Масса снаряженного транспортного средства без водителя, кг (ГОСТ Р 52051-2003)	315	
Максимальная допустимая масса транспортного средства, кг	505	
Распределение максимальной допустимой массы:		
- на переднюю ось, кг	218	
- на заднюю ось, кг	287	
Двигатель (марка, тип)	TGB, TBE	SYM, UD
	четырёхтактный, одноцилиндровый, жидкостного охлаждения	
	1, вертикальное	
- количество и расположение цилиндров		
- рабочий объем, см ³	403.1	565.0
- степень сжатия	9.2	10.2
Максимальная мощность, кВт (мин ⁻¹)	14.6 (6500)	15 (6000)
Максимальный крутящий момент, Нм (мин ⁻¹)	26.4 (3500)	35.3 (2750)
Топливо	бензин с октановым числом не менее 92	
Система питания	карбюраторная	
Карбюратор (марка, тип)	MIKUNI BSR 33	KEIHIN AM4
Воздушный фильтр (марка, тип)	GAMAX TBE e13	SYM REA e13
	с сухим фильтрующим элементом	
Система зажигания	электронная, бесконтактная, CDI	
Катушка зажигания (марка, тип)	T260	607
Свечи зажигания (марка, тип)	NGK-R CR7E	
Система выпуска и нейтрализации отработавших газов	один глушитель со встроенным нейтрализатором	
Глушитель (марка, тип)	GAMAX SYM REA e13	

РОСС TW.AЯ04.E01702

для мод.:	A30A (AX430)	A30B (AX600)
Трансмиссия	механическая	
Сцепление (марка, тип)	автоматическое, центробежное	
Коробка передач (марка, тип)	автоматическая (клиноременный вариатор), с двухступенчатым делителем	
передаточные числа:	два диапазона - вперед, один диапазон - назад	
- минимальное передаточное число вариатора	0.80	0.72
- максимальное передаточное число вариатора	2.80	2.34
Передаточные числа промежуточного редуктора:		
- минимальное	3.25	2.83
- максимальное	6.83	4.82
- З.Х.	5.46	2.34
Главная передача (марка, тип)	коническая	
Передаточное число главной передачи	3.60	4.02
Подвеска		
- передняя	рычажная, с двумя пружинно-гидравлическими амортизаторами	
- задняя	рычажная, маятникового типа с двумя пружинно-гидравлическими амортизаторами	
Рулевое управление (марка, тип)	мотоциклетного типа	
Тормозные системы (марка, тип)		
- рабочая (марка, тип)	передние: GAMAX GA FB дисковый с ножным и дополнительным ручным гидравлическим приводом; задние: GAMAX GA RB, однодисковый с ножным и дополнительным ручным гидравлическим приводом	
- стояночная (марка, тип)	механический (тросовый) привод к тормозному механизму задних колес	

РОСС TW.АЯ04.Е01702

Шины	передние	задние
– размерность	АТ25×8-12	АТ25×10-12
– индекс несущей способности	31	41
– категория скорости	F	
Оборудование транспортного средства	зеркала заднего вида	

GAMAX AX-30

Описание маркировки транспортного средства приведено в приложении 2.
 Общий вид транспортного средства на 1 листе приведен в приложении 3.

Зам.

А.В. Куликов

С.В. Пугачев

Действует с "21" декабря 2009 г.

РОСС TW.AЯ04.E01702

Приложение № 2 к "Одобрению типа транспортного средства"

ОПИСАНИЕ МАРКИРОВКИ ТРАНСПОРТНОГО СРЕДСТВА

1. Место расположения и форма знака соответствия:

На наклейке, расположенной рядом с табличкой изготовителя. Знак соответствия выполнен по ГОСТ Р 50460-92 с указанием номера данного "одобрения типа транспортного средства".

2. Место расположения таблички изготовителя:

В задней части рамы.

3. Место расположения идентификационного номера (код VIN):

3.1. В задней части рамы с правой стороны.

3.2. На табличке изготовителя.

4. Структура и содержание идентификационного номера (номеров) транспортных средств:

1	2	3	4	5	6	7	8	9	10	11	12	13	14	15	16	17
R	G	R	A	3	0	?	0	0	?	S	?	?	?	?	?	?

поз. 1 - 3: международный код изготовителя (WMI): RGR - Gamax Moto Corp., Taiwan

поз. 4 - 6: обозначение типа транспортного средства: «A30» - для AX-30

поз. 7: обозначение модификации: «A» - для мод. A30A, «B» - для мод. A30B

поз. 8 - 9: "0"-постоянный символ

поз. 10: код модельного года по ISO 3779-83

поз. 11: код завода изготовителя: «S» - Gamax Moto Corp.

поз. 12 - 17: производственный номер транспортного средства.

№ РОСС ТW.АЯ04.Е01702

Приложение № 3 к “одобрению
типа транспортного средства”

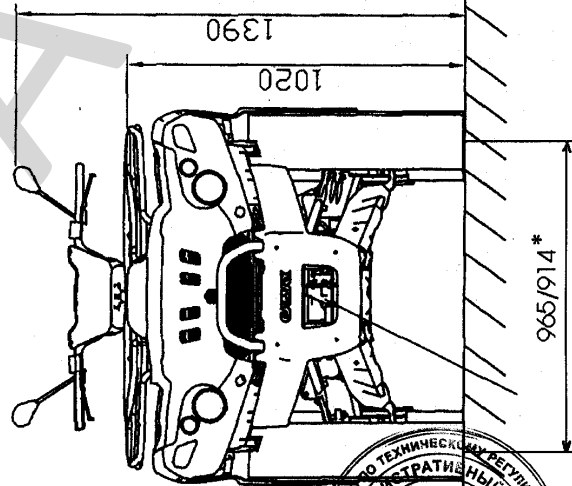
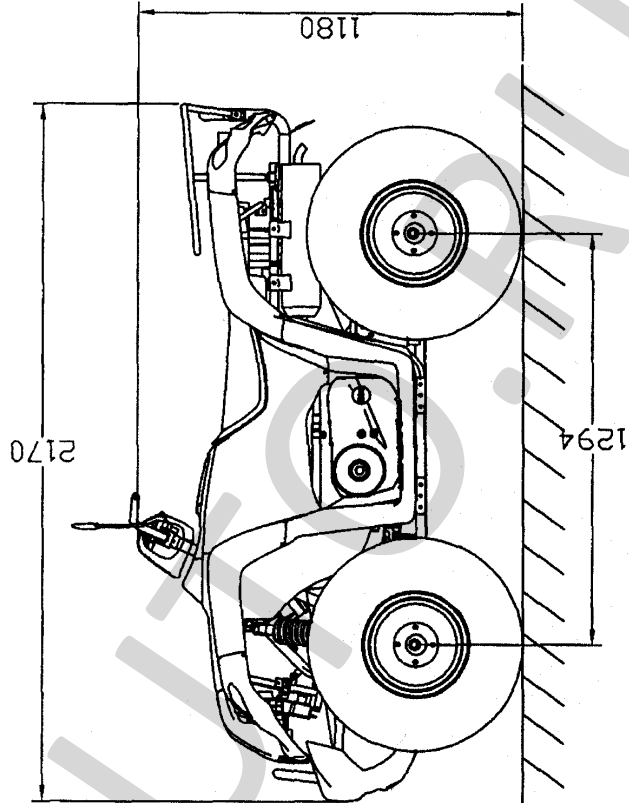
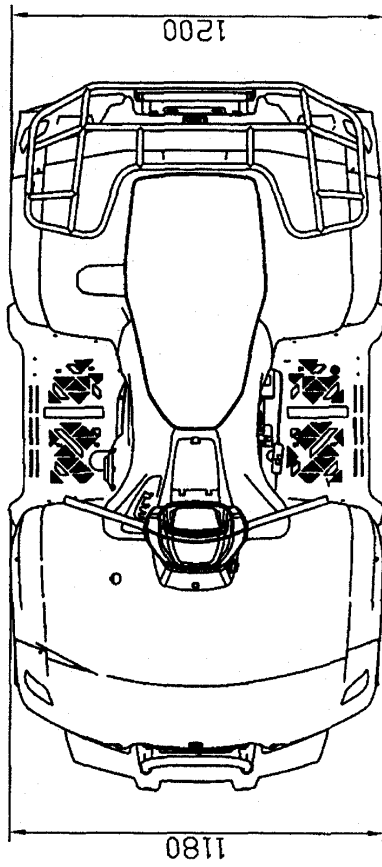

* - колея передних/задних колес

GAMAX AX-30

