

ОРГАН ПО СЕРТИФИКАЦИИ
продукции машиностроения ВНИИНМАШ (ОС «ПРОММАШ»)
№ РОСС RU.0001.11АЯ04 от 20.03.2008 г.
123007, г. Москва, ул. Шеногина, д. 4, тел. (499) 256-14-77, (499) 259-74-85

РОСС CN.АЯ04.Е01736

26 **января** —
2011

Марка транспортного средства	YIYING, BENZHOU, ELITTE, AIYUMO, SALCANO, KENTOYA, VEEROAD, SAMPRA, GOWINN
Тип транспортного средства	YY50QT-6, YY50QT
Модификации	YY50QT-00, YY50QT-01, YY50QT-02 (для мод. YY50QT)
Коммерческое наименование	Patron Stilet 50, Patron Joker 50 (YY50QT-6) Patron Traffic 50 (YY50QT)
Категория транспортного средства	L ₁
Код ТН ВЭД	8711 10
Код VIN	LD5???...
Заявитель, представитель изготовителя и его адрес	ООО «Уральская мотоциклетная компания», 426076, г. Ижевск, ул. Свободы, 139, Российская Федерация
Изготовитель и его адрес	Benzhou Vehicle Industry Croup Co., Ltd., Xinqian Industry Area, Huangyan District, 318020, Taizhou, Zhejiang Province, P.R. China

ОБЩИЕ ХАРАКТЕРИСТИКИ ТРАНСПОРТНОГО СРЕДСТВА

Количество и расположение колес	2, в ряд
Колесная формула / ведущие колеса	2 x 1 / заднее
Схема компоновки транспортного средства	двигатель в пределах базы
Рама	трубчатая, сварная
Число мест спереди/сзади	1/1

РОСС СN.АЯ04.Е01736

для мод.:	YY50QT-6	YY50QT	
для модиф.:	—	YY50QT-00, YY50QT-02	YY50QT-01
Габаритные размеры, мм			
- длина	1845	1705/1715	1745
- ширина	680	658	650
- высота	1152 (для Patron Stilet 50), 1160 (для Patron Joker 50)	1085/1095	1130
База, мм	1265	1200	1270
Масса снаряженного транспортного средства, кг (ГОСТ Р 52051-2003)	90	85	
Допустимая максимальная масса транспортного средства, кг	240	235	
Максимальная допустимая масса, приходящаяся:			
- на переднее колесо, кг	76	75	
- на заднее колесо, кг	164	160	
Двигатель (марка, тип)	BENZHOУ, BZ139QMB		
	четырёхтактный, с принудительным зажиганием, воздушного охлаждения		
	1, горизонтальное		
- количество и расположение цилиндров			
- рабочий объём, см ³	49.0	49.6	
- степень сжатия	10.3		
Максимальная мощность, кВт (мин ⁻¹)	2.2 (7500)	2.2 (6500)	
Максимальный крутящий момент, Нм (мин ⁻¹)	3.4 (5500)		
Топливо	бензин с октановым числом не менее 92		
Система питания	карбюраторная		
Карбюратор (марка, тип)	JINHONG, PD18J		
Воздушный фильтр (марка, тип)	e4 GY6-50, с бумажным фильтрующим элементом		
Система зажигания	CDI, электронная, бесконтактная		
Коммутатор (марка, тип)	LIN HAN, LH-1, с электронным опережением зажигания	LIN HAN, GY6-50, с электронным опережением зажигания	
Катушка зажигания (марка, тип)	LIN HAN	LIN HAN, LH-50, индуктивного типа	
Свечи зажигания (марка, тип)	Languang, A7RTC	NGK, CR7HSA	
Система выпуска и нейтрализации отработавших газов	один глушитель со встроенным нерегулируемым каталитическим нейтрализатором		
Глушитель (марка, тип)	e4 YY50QT		

РОСС СN.АЯ04.Е01736

для мод.:	YY50QT-6		YY50QT	
для модиф.:	—	YY50QT-00	YY50QT-01	YY50QT-02
Трансмиссия	механическая			
Сцепление (марка, тип)	автоматическое, центробежное, сухое			
Коробка передач (марка, тип)	автоматическая, клиноременный вариатор			
- передаточные числа вариатора:				
- минимальное	0.86	1.3	1.18	2.35
- максимальное	2.64			
- передаточное число от двигателя к вариатору	1.0			
главная передача (марка, тип)	двойная, шестеренчатая, цилиндрическая			
- передаточное число передачи главной передачи	11.05			
Подвеска				
- передняя	телескопическая вилка с двумя пружинно-гидравлическими амортизаторами			
- задняя	маятникового типа, с пружинно-гидравлическим амортизатором			
Рулевое управление (марка, тип)	рулевая вилка мотоциклетного типа			
Тормозные системы:				
- рабочая	<p>передние - Ruiian Tangxia Qingrun Motorcycle Components Company, CL125, однодисковый тормоз, с ручным гидравлическим приводом</p> <p>задние - Taizhou Wangfend Vehicle Components Co., Ltd., MD102, барабанный тормоз с ручным механическим тросовым приводом</p> <p>задние - Putian Pujiang Farging Co., Ltd., PJ130 (YY50QT-00, YY50QT-02) PJ110 (YY50QT-01) барабанный тормоз с ручным механическим тросовым приводом</p>			

РОСС СN.АЯ04.Е01736

для мод.:	YY50QT-6	YY50QT	
для модиф.:	—	YY50QT-00, YY50QT-02	YY50QT-01
Шины			
- размерность (пер.÷задн.)	120/70-12÷120/70-12 или 130/70-12	3.50-10÷3.50-10	120/70- 12÷120/70-12
- индекс несущей способности (пер.÷задн.)	56÷56 или 58	51÷51	58÷58
- категория скорости	J		
Оборудование транспортного средства	электронная противоугонная сигнализация		

YIYING, BENZHOU, ELITTE, AIYUMO, SALCANO, KENTOYA, VEEROAD,
SAMPRA, GOWINN YY50QT-6, YY50QT

Описание маркировки транспортного средства приведено в приложении 2.
Общие виды транспортного средства на 6 листах приведены в приложении 3.

Зам.

А.В. Куликов

С.В. Пугачев

Действует с «26» января 2010 г.

2010

19

января

—

РОСС СN.АЯ04.Е01736

Приложение № 2 к "одобрению типа транспортного средства"

ОПИСАНИЕ МАРКИРОВКИ ТРАНСПОРТНОГО СРЕДСТВА

1. Место расположения и форма знака соответствия:
Рядом с табличкой изготовителя.
Знак соответствия выполняется по ГОСТ Р 50460-92 и включает номер «одобрения типа транспортного средства»
2. Место расположения таблички изготовителя:
С правой стороны в зоне боковой подножки.
3. Место расположения идентификационного номера (код VIN):
 - 3.1. На табличке изготовителя.
 - 3.2. В передней части рамы в зоне крепления к трубе оси вилки руля.
4. Структура и содержание идентификационного номера (номеров) транспортных средств:

1	2	3	4	5	6	7	8	9	10	11	12	13	14	15	16	17
L	D	5	?	?	?	?	?	?	?	?	?	?	?	?	?	?

- поз. 1 - 3: Международный код изготовителя (WMI): «LD5» - Benzhou Vehicle Industry Group Co., Ltd., P.R. China
- поз. 4 - 7: обозначение типа транспортного средства: "B008" – для YY50QT-6, "TCBP" - для YY50QT
- поз. 8 - 9: обозначение типа двигателя: "CB" или "A?" - двигатель BZ139QMB
- поз. 10 - 17: производственный номер транспортного средства

№ РОСС СN.АЯ04.Е01736

Приложение № 3 к “одобрению
типа транспортного средства”

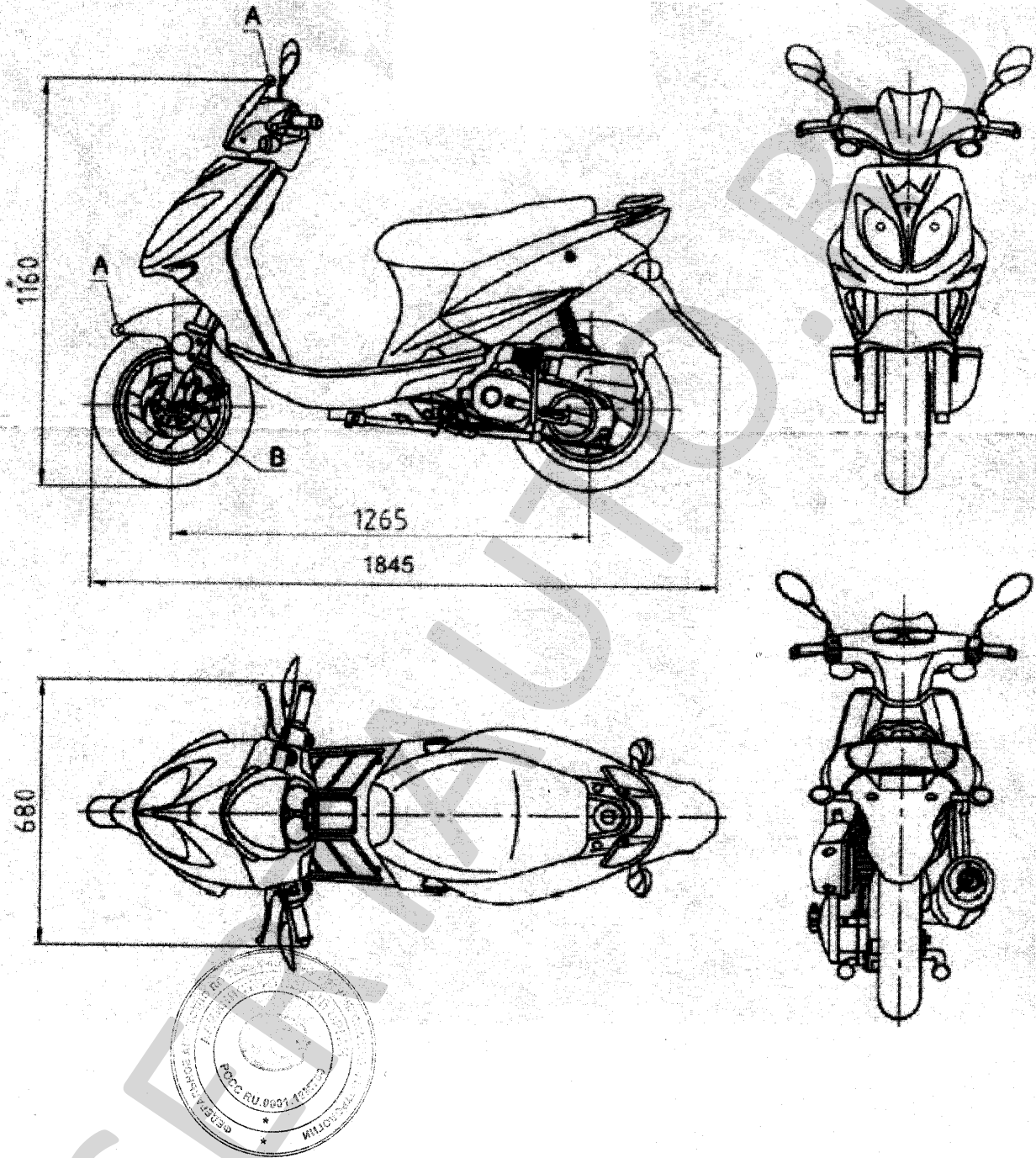

YIYING, BENZHOU, ELITTE, AIYUMO, SALCANO, KENTOYA, VEEROAD,
SAMPRA, GOWINN YY50QT-6 (Patron Joker 50)

№ РОСС СN.АЯ04.Е01736

Приложение № 3 к “одобрению
типа транспортного средства”

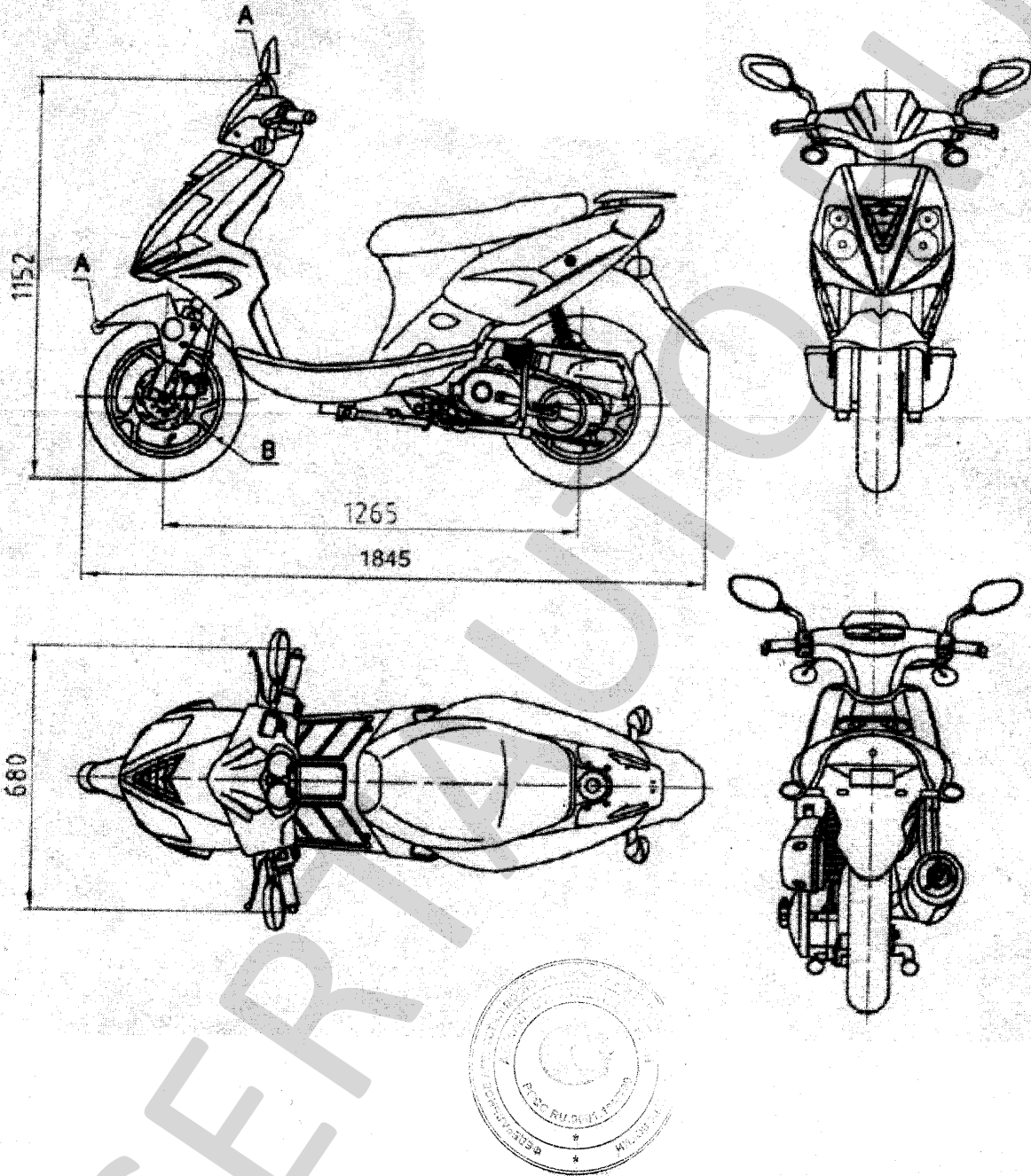

YIYING, BENZHOU, ELITTE, AIYUMO, SALCANO, KENTOYA, VEEROAD,
SAMPRA, GOWINN YY50QT-6 (Patron Stilet 50)

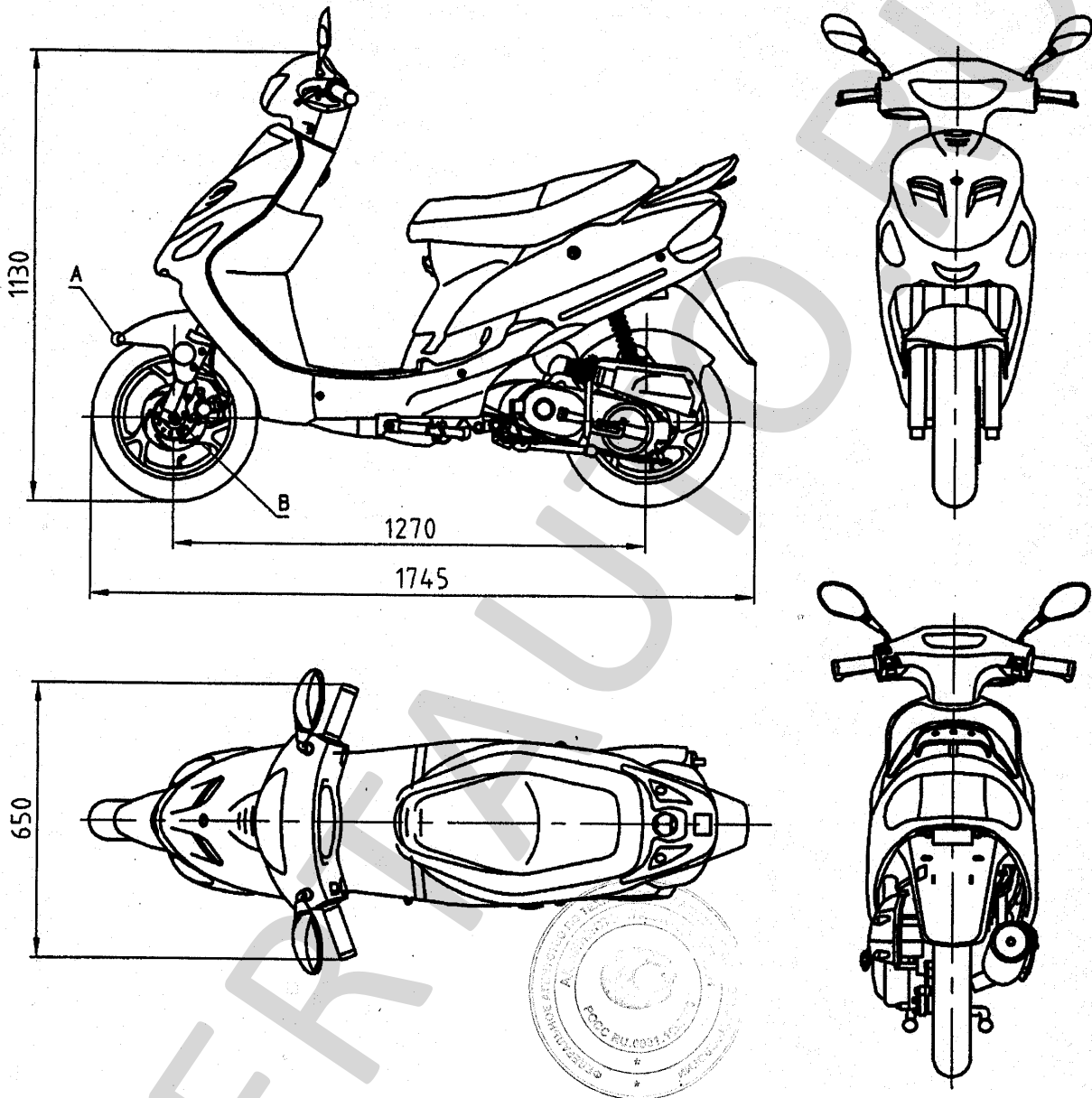

YIYING, BENZHOU, ELITTE, AIYUMO, SALCANO, KENTOYA, VEEROAD, SAMPRA,
GOWINN YY50QT (YY50QT-01)

№ РОСС СN.АЯ04.Е01736

Приложение № 3 к “одобрению
типа транспортного средства”

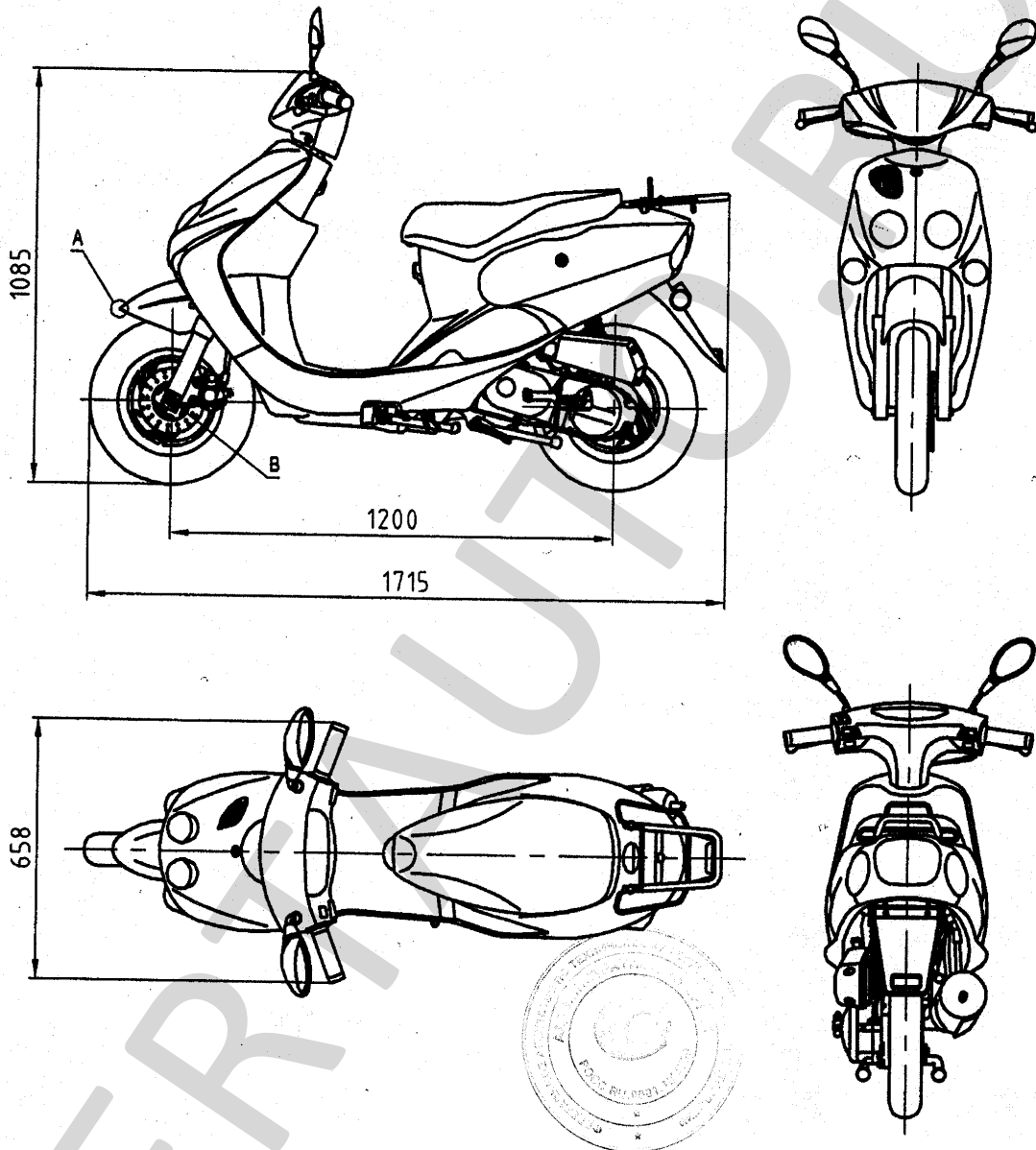

YIYING, BENZHOU, ELITTE, AIYUMO, SALCANO, KENTOYA, VEEROAD, SAMPRA,
GOWINN YY50QT

№ РОСС СN.АЯ04.Е01736

Приложение № 3 к “одобрению
типа транспортного средства”

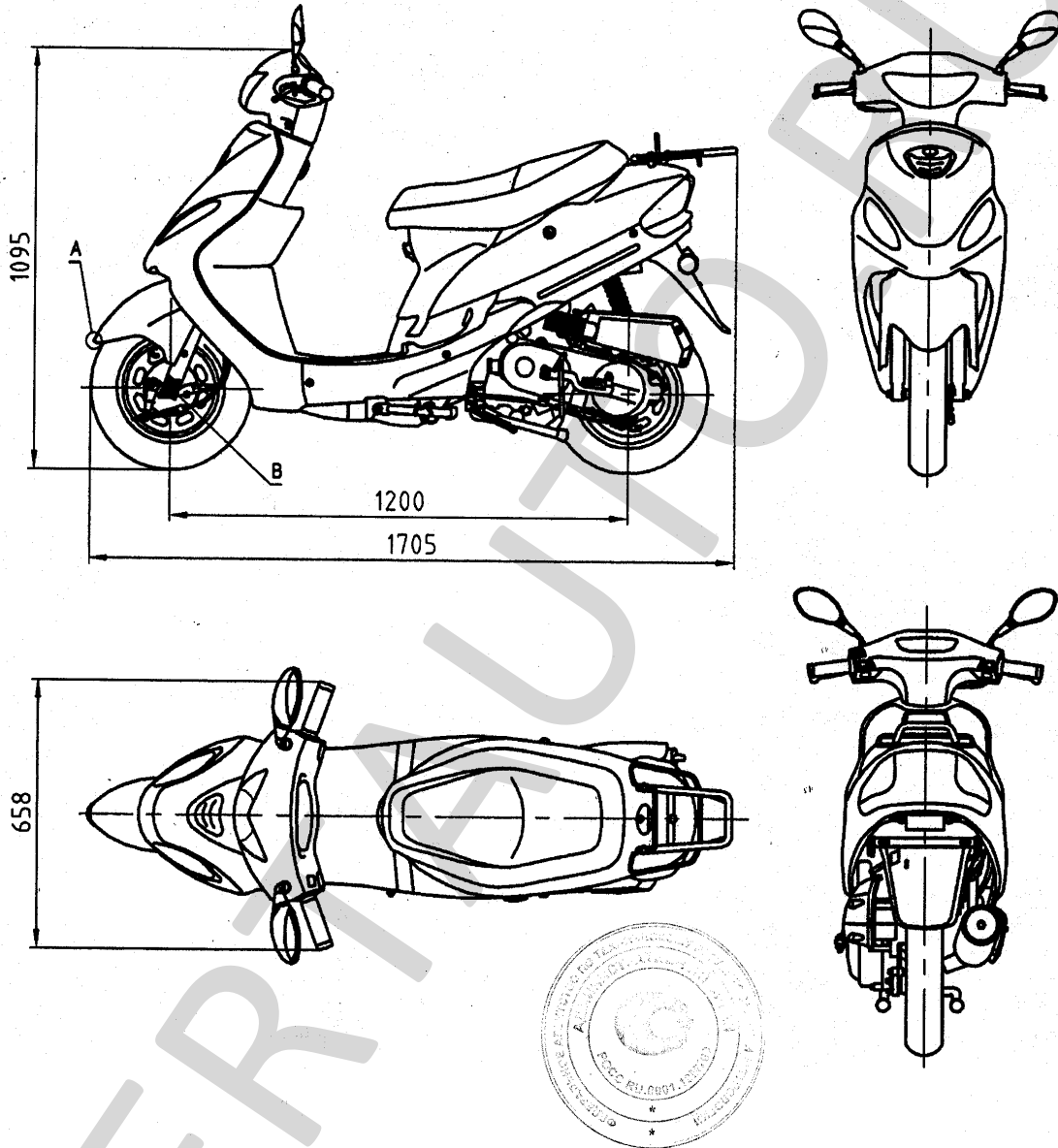

YIYING, BENZHOU, ELITTE, AIYUMO, SALCANO, KENTOYA, VEEROAD, SAMPRA,
GOWINN YY50QT

№ РОСС СN.АЯ04.Е01736

Приложение № 3 к "одобрению
типа транспортного средства"

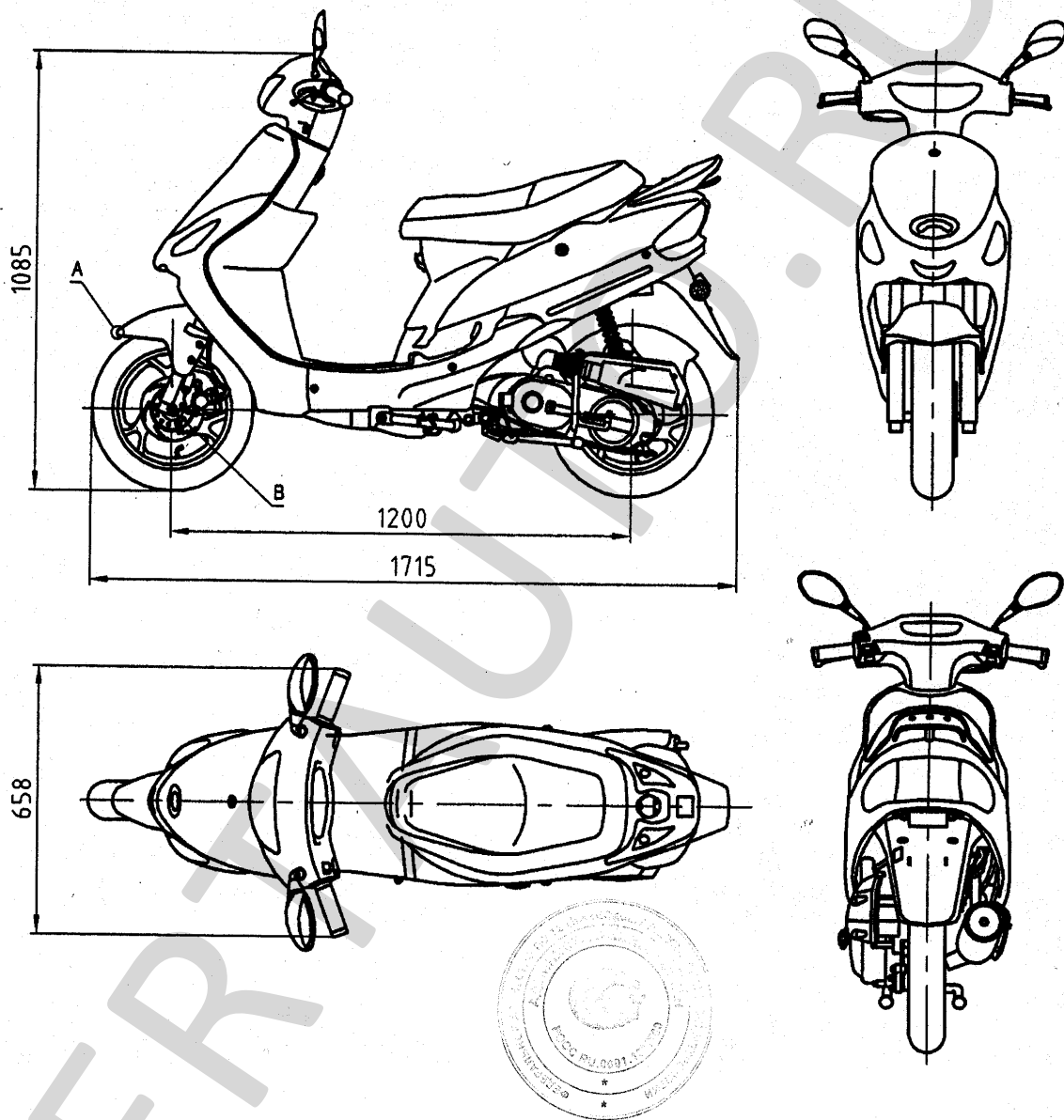

YIYING, BENZHOU, ELITTE, AIYUMO, SALCANO, KENTOYA, VEEROAD, SAMPRA,
GOWINN YY50QT