

ОРГАН ПО СЕРТИФИКАЦИИ
продукции машиностроения ВНИИНМАШ (ОС «ПРОММАШ»)
№ РОСС RU.0001.11АЯ04 от 20.03.2008 г.
123007, г. Москва, ул. Шеногина, д. 4, тел. (499) 256-14-77, (499) 259-74-85

РОСС CN.АЯ04.Е01745

17 февраля _____
2011

Марка транспортного средства	XINLING
Тип транспортного средства	ТС
Модификации	BP/BX
Коммерческое наименование	XL50QT-B, OMAKS, WIND
Категория транспортного средства	L ₁
Код ТН ВЭД	8711 10
Код VIN	LLJTCBPBX??...
Заявитель, представитель изготовителя и его адрес	ООО «Абро» 344090, г.Ростов-на-Дону, ул. Доватора, 153, Российская Федерация
Изготовитель и его адрес	Jiangsu Xinling Motorcycle Co., Ltd., Zhaqiao Town, Xishan District, Wuxi City Jiangsu Province, P.R. China

ОБЩИЕ ХАРАКТЕРИСТИКИ ТРАНСПОРТНОГО СРЕДСТВА

Количество и расположение колес	2, в ряд
Колесная формула / ведущие колеса	2 x 1 / заднее
Схема компоновки транспортного средства	двигатель расположен поперечно в пределах базы
Число мест спереди/сзади	1/1
Рама	сварная, трубчатая

РОСС CN.АЯ04.Е01745

Габаритные размеры, мм	
- длина	1680
- ширина	640
- высота	1040
База, мм	1210
Масса снаряженного транспортного средства, кг (ГОСТ Р 52051-2003)	78.5
Допустимая максимальная масса транспортного средства, кг	
Допустимая максимальная масса транспортного средства, приходящаяся:	232.5
- на переднее колесо, кг	87.5
- на заднее колесо, кг	146
Двигатель (марка, тип)	XINLING, XL139QMB
	двухтактный, бензиновый, воздушного охлаждения, с принудительным зажиганием
- количество и расположение цилиндров	1, наклонное
- рабочий объем, см ³	49.5
- степень сжатия	10.5
Максимальная мощность, кВт (мин ⁻¹)	1.17 (7000)
Максимальный крутящий момент, Нм (мин ⁻¹)	1.77 (5200)
Топливо	бензин с октановым числом не менее 92
Система питания	карбюраторная
Карбюратор (марка, тип)	SHJL, 3001
Воздушный фильтр (марка, тип)	XINLING, XLAF01, сухой бумажный элемент
Система зажигания	электронная бесконтактная (CDI)
Блок управления (марка, тип)	XG SHJL, 30014
Катушка зажигания (марка, тип)	XG SHJL, 30014MP08
Свечи зажигания (марка, тип)	NGK, R CR7HSA
Система выпуска и нейтрализации отработавших газов	один глушитель, со встроенным нерегулируемым нейтрализатором
Глушитель (марка, тип)	XINLING, XLEX01

РОСС СN.АЯ04.Е01745

Трансмиссия	механическая
Сцепление	многодисковое, в масляной ванне, автоматическое, центробежного типа
Коробка передач (марка, тип)	автоматическая, бесступенчатая (клиноременный вариатор)
- передаточные числа:	
- минимальное передаточное число вариатора	1.05
- минимальное передаточное число вариатора	2.5
Главная передача (марка, тип)	двойная, цилиндрическая, шестеренчатая
передаточное число передачи к ведущему колесу	11.11
Подвеска	
- передняя	телескопическая вилка с двумя пружинно-гидравлическими амортизаторами
- задняя	пружинная, маятникового, типа с одним телескопическим амортизатором
Рулевое управление (марка, тип)	мотоциклетного типа
Тормозные системы	
- рабочая	передние – XINLING, CDF008, однодисковый, с ручным гидравлическим приводом; задние – XINLING, XL, барабанный, с ножным механическим приводом
Шины	
размерность (передние ÷ задние)	3.00-10
индекс несущей способности (передние ÷ задние)	42
категория скорости	J
Оборудование транспортного средства	бокс-багажник

XINLING, TC

Описание маркировки транспортного средства приведено в приложении 2.
Общий вид транспортного средства на 1 странице приведен в приложении 3.

Зам.

А.В. Куликов

С.В. Пугачев

Действует с " 17 " февраля 2010 г.

РОСС CN.АЯ04.E01745

Приложение № 2 к "одобрению типа транспортного средства"

ОПИСАНИЕ МАРКИРОВКИ ТРАНСПОРТНОГО СРЕДСТВА

1. Место расположения и форма знака соответствия:
Рядом с табличкой изготовителя.
Знак соответствия выполняется по ГОСТ Р 50460-92 и включает номер «одобрения типа транспортного средства»
2. Место расположения таблички изготовителя:
В передней части рамы, под трубой оси вилки руля.
3. Место расположения идентификационного номера (код VIN):
 - 3.1. На табличке изготовителя.
 - 3.2. В передней части рамы, под трубой оси вилки руля.
4. Структура и содержание идентификационного номера (номеров) транспортных средств:

1	2	3	4	5	6	7	8	9	10	11	12	13	14	15	16	17
L	L	J	T	C	B	P	B	X	?	?	?	?	?	?	?	?

- поз. 1 - 3: международный код предприятия-изготовителя (WMI):
LLJ – Jiangsu Xinling Motorcycle Co., Ltd., P.R. China
- поз. 4 - 5: обозначение тип транспортного средства: «ТС»- ТС
- поз. 6 - 9: обозначение модификации транспортного средства: «BPBX» – BP/BX
- поз. 10- 17: производственный номер транспортного средства

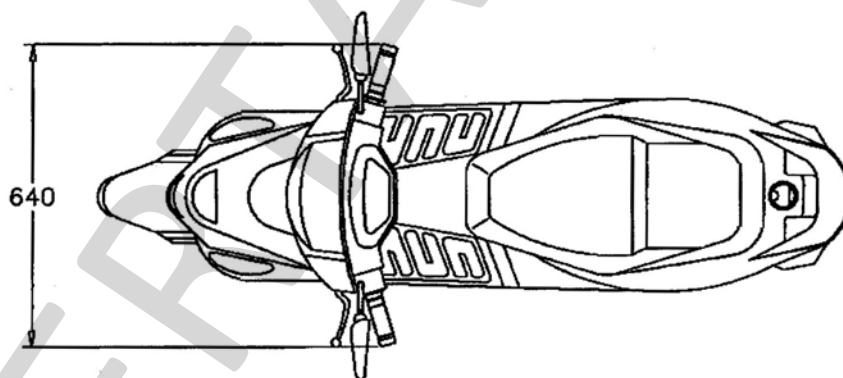
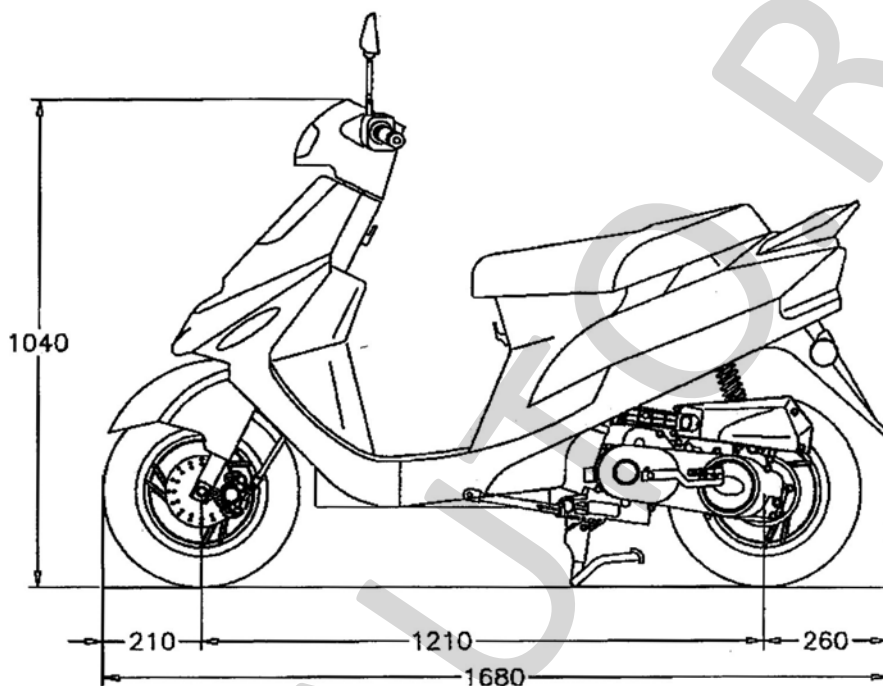

XINLING, TC