

ОРГАН ПО СЕРТИФИКАЦИИ
продукции машиностроения ВНИИНАШ (ОС «ПРОММАШ»)
№ РОСС RU.0001.11АЯ04 от 20.03.2008 г.
123007, г. Москва, ул. Шеногина, д. 4, тел. (499) 256-14-77, (499) 259-74-85

РОСС CN.АЯ04.Е01777

04 **марта** —
2011

Марка транспортного средства	SONIK
Тип транспортного средства	MS
Модификации	—
Коммерческое наименование	RACER YH50-MS
Категория транспортного средства	L ₁
Код ТН ВЭД	8711 10
Код VIN	LYXMS?????0??...
Заявитель, представитель изготовителя и его адрес	ИП Казаков Анатолий Анатольевич 692516, Приморский край, г. Уссурийск, ул. Дарвина, д. 6, кв. 39, Российская Федерация
Изготовитель и его адрес	JIANGSU SINSKI SONIK MOTOR TECHNOLOGY CO., LTD, 513, East Jincheng Road, Meicun New Industry Zone, Wuxi, 214112, Jiangsu, P.R. China

ОБЩИЕ ХАРАКТЕРИСТИКИ ТРАНСПОРТНОГО СРЕДСТВА

Количество и расположение колес	2, в ряд
Колесная формула / ведущие колеса	2 x 1 / заднее
Схема компоновки транспортного средства	расположение двигателя - в пределах базы
Рама	стальная, трубчатая
Количество мест спереди / сзади	1/1

РОСС СN.AЯ04.E01777

Габаритные размеры, мм	
– длина	1925
– ширина	700
– высота	1080
База, мм	1220
Масса снаряженного транспортного средства без водителя, кг (ГОСТ Р 52051)	91
Максимальная допустимая масса, кг	251
Максимальная допустимая масса, приходящаяся:	
– на переднюю ось, кг	71
– на заднюю ось, кг	180
Двигатель (марка, тип)	SONIK 1P39FMB
	с принудительным зажиганием, 4-х тактный, воздушного охлаждения
– количество и расположение цилиндров	1, горизонтальное
– рабочий объем, см ³	48
– степень сжатия	8.8
Максимальная мощность, кВт (мин ⁻¹)	3.6 (8000)
Максимальный крутящий момент, Нм (мин ⁻¹)	5.5 (5500)
Топливо	бензин с октановым числом не менее 92
Система питания	карбюраторная
Карбюратор (марка, тип)	DENI, PZ19
Воздушный фильтр (марка, тип)	e9 SONIK, MS
	с сухим фильтрующим элементом
Система зажигания	CDI, электронная, бесконтактная
Модуль зажигания (марка, тип)	XINGGUANG, PM50-1
Свечи зажигания (марка, тип)	TORCH, A7RTC
Система выпуска и нейтрализации отработавших газов	один глушитель, со встроенным нерегулируемым каталитическим нейтрализатором
Глушитель (марка, тип)	e9 SONIK, MS
Нейтрализатор (марка, тип)	GR7B10

РОСС СN.АЯ04.Е01777

Трансмиссия	механическая
Сцепление (марка, тип)	многодисковое, в масляной ванне
Коробка передач (марка, тип)	механическая, четырехступенчатая, с ножным переключением
- число передач	4-вперед
- передаточное число моторной передачи	3.722
- передаточные числа:	
I -	3.273
II -	1.938
III -	1.350
IV -	1.043
Главная передача (марка, тип)	цепная
- передаточное число главной передачи	2.643
Подвеска	
- передняя	телескопическая вилка с двумя пружинно-телескопическими гидравлическими амортизаторами
- задняя	маятникового типа с двумя пружинно-телескопическими гидравлическими амортизаторами
Рулевое управление (марка, тип)	SONIK, рулевая вилка мотоциклетного типа
Тормозные системы	
рабочая (марка, тип)	передние - Zhejiang kailing vehicle part Co., Ltd., барабанного типа, с гидравлическим приводом задние - Chongqing huali brake Co., Ltd., барабанного типа, с ручным тросовым приводом

РОСС СN.AЯ04.E01777

Шины	
– размерность (передние÷задние)	2,50-17÷2,75-17
– индекс несущей способности (передние÷задние)	42÷49
– категория скорости	P
Оборудование транспортного средства	зеркало заднего вида, звуковой сигнал

SONIK, MS

Описание маркировки транспортного средства приведено в приложении 2.
 Общий вид транспортного средства на 1 листе приведен в приложении 3.

Зам.

А.В. Куликов

С.В. Пугачев

Действует с "04" марта 2010 г.

РОСС СN.AЯ04.E01777

Приложение № 2 к "одобрению типа транспортного средства"

ОПИСАНИЕ МАРКИРОВКИ ТРАНСПОРТНОГО СРЕДСТВА

1. Место расположения и форма знака соответствия:
Рядом с табличкой изготовителя.
Знак соответствия выполнен по ГОСТ Р 50460-92 с указанием номера данного "одобрения типа транспортного средства".
2. Место расположения таблички изготовителя:
В задней части рамы.
3. Место расположения идентификационного номера (код VIN):
 - 3.1. На табличке изготовителя
 - 3.2. В средней части рамы
4. Структура и содержание идентификационного номера (номеров) транспортных средств:

1	2	3	4	5	6	7	8	9	10	11	12	13	14	15	16	17
L	Y	X	M	S	?	?	?	?	?	0	?	?	?	?	?	?

- поз. 1- 3: LYX - WMI (международный код изготовителя) – JIANGSU SINIKI SONIK MOTOR TECHNOLOGY CO., LTD, P.R. China
- поз. 4 - 5: обозначение типа транспортного средства: "MS"
- поз. 6 - 8: обозначение вариантов и версий транспортного средства
- поз. 9: контрольный символ: от «0» до «9» или «X»
- поз. 10: код года выпуска в соответствии с ИСО 3779-83
- поз. 11: «0» - постоянный символ
- поз. 12 - 17: производственный номер транспортного средства

№ РОСС СN.АЯ04.Е01777

Приложение № 3 к "одобрению
типа транспортного средства"

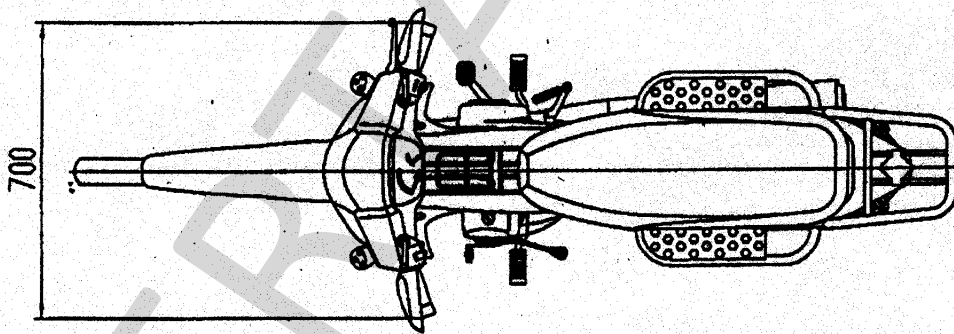
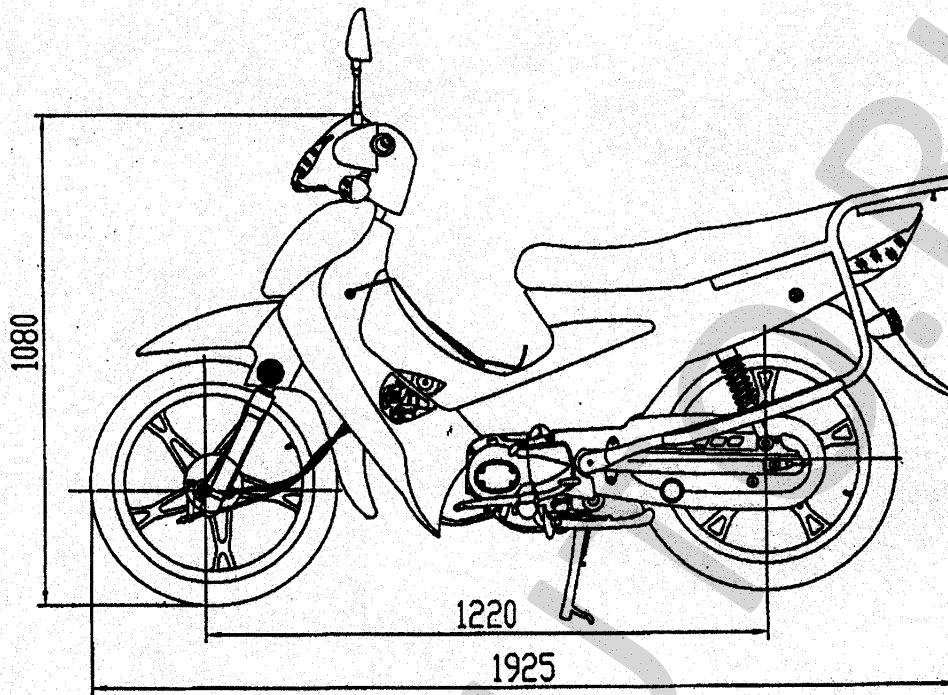

SONIK MS

