

**ОРГАН ПО СЕРТИФИКАЦИИ**  
**продукции машиностроения ВНИИНМАШ (ОС «ПРОММАШ»)**  
№ РОСС RU.0001.11АЯ04 от 20.03.2008 г.  
123007, г. Москва, ул. Шеногина, д. 4, тел. (499) 256-14-77, (499) 259-74-85

**РОСС CN.АЯ04.Е01805**

03      марта      —  
2011

Марка транспортного средства	XinTian, Kinroad, HERK
Тип транспортного средства	<b>XT50QT-6</b>
Модификации	XT50QT-6 (А, В, С, Е, Н, J)
Коммерческое наименование	Sport wind, Run wind
Категория транспортного средства	L <sub>1</sub>
Код ТН ВЭД	8711 10
Код VIN	LBXTCB3E???...
Заявитель, представитель изготовителя и его адрес	ООО «ИНТЕРМОТОР», 191119, г. Санкт-Петербург, ул. Константина Заслонова, д.10, лит. Б, Российская Федерация
Изготовитель и его адрес	Jiangsu Kinroad Xintian Motorcycle Co., Ltd., Outang Town, Wuxi City, 214153, Jiangsu Province, P.R. China

**ОБЩИЕ ХАРАКТЕРИСТИКИ ТРАНСПОРТНОГО СРЕДСТВА**

Количество и расположение колес	2, в ряд
Колесная формула / ведущие колеса	2 x 1/ заднее
Схема компоновки транспортного средства	двигатель в пределах базы
Количество мест спереди / сзади	1/1
Рама	трубчатая, сварная со штампованными элементами

## РОСС СN.АЯ04.Е01805

для мод.:	XT50QT-6 (А, В)	XT50QT-6 (С, Е, Н, J)
<b>Габаритные размеры, мм</b>		
– длина	1730	1880
– ширина	685	
– высота	1180	
База, мм	1265	1300
Масса снаряженного транспортного средства без водителя, кг (ГОСТ Р 52051-2003)	90	
Максимальная допустимая масса транспортного средства, кг	240	
Распределение максимальной допустимой массы:		
- на переднюю ось, кг	78	
- на заднюю ось, кг	162	
<b>Двигатель (марка, тип)</b>	XinTian, Kinroad, HERK, 139QMB	
	четырёхтактный, воздушного охлаждения, с принудительным зажиганием	
– количество и расположение цилиндров	1, горизонтальное	
– рабочий объем, см <sup>3</sup>	49	
– степень сжатия	7.5	
Максимальная мощность, кВт (мин <sup>-1</sup> )	2.0 (7000)	
Максимальный крутящий момент, Нм (мин <sup>-1</sup> )	3.0 (4500)	
Топливо	бензин с октановым числом не менее 92	
<b>Система питания</b>	карбюраторная	
Карбюратор (марка, тип)	DENI, PD19J	
Воздушный фильтр (марка, тип)	e4 HB139	
	с сухим фильтрующим элементом	
<b>Система зажигания</b>	электронная, бесконтактная, CDI	
Катушка зажигания (марка, тип)	SANHUANG, 50222	
Свечи зажигания (марка, тип)	LG 7ARTC	
<b>Система выпуска и нейтрализации отработавших газов</b>	один глушитель со встроенным нейтрализатором отработавших газов	
Глушитель (марка, тип)	e4 50T6	

## РОСС CN.AЯ04.E01805

для мод.:	XT50QT-6 (A, B)	XT50QT-6 (C, E, H, J)
<b>Трансмиссия</b>	механическая	
Сцепление (марка, тип)	сухое, центробежного типа	
Коробка передач (марка, тип)	автоматическая, клиноременный вариатор	
- минимальное передаточное число вариатора	0.8	
- максимальное передаточное число вариатора	2.4	
Главная передача (марка, тип)	шестеренчатая, цилиндрическая, двойная	
Передаточное число от двигателя к вариатору	1.0	
Передаточное число главной передачи	11.05	
<b>Подвеска</b>		
- передняя	телескопическая вилка, с двумя гидравлическими амортизаторами	
- задняя	маятникового типа с одним пружинно-гидравлическим амортизатором	
<b>Рулевое управление</b> (марка, тип)	мотоциклетного типа	
<b>Тормозные системы</b> (марка, тип)		
- рабочая (марка, тип)	передний тормоз: Wuxi Jinlei vehicle part Co.,Ltd, JLB08, однодисковый тормозной механизм, с ручным гидравлическим приводом, задний тормоз: Ruian qingrun brake Co., Ltd., GY50, барабанный тормозной механизм, с ручным механическим (тросовым) приводом	

РОСС СN.АЯ04.Е01805

для мод.:	ХТ50QT-6 (А, В)	ХТ50QT-6 (С, Е, Н, J)
<b>Шины</b>		
- размерность (пер.÷задн.)	120/70-12÷120/70-12	
- индекс несущей способности (пер.÷задн.)	56÷56	
- категория скорости (пер.÷задн.)	J ÷ J	

XinTian, Kinroad, HERK ХТ50QT-6

Описание маркировки транспортного средства приведено в приложении 2.  
 Общий вид транспортного средства на 6 листах приведен в приложении 3.

Зам.

А.В. Куликов

С.В. Пугачев

Действует с 03 марта 2010 г.

РОСС СN.АЯ04.Е01805

Приложение № 2 к "Одобрению типа транспортного средства"

**ОПИСАНИЕ МАРКИРОВКИ ТРАНСПОРТНОГО СРЕДСТВА**

## 1. Место расположения и форма знака соответствия:

На наклейке, расположенной рядом с табличкой изготовителя. Знак соответствия выполнен по ГОСТ Р 50460-92 с указанием номера данного "одобрения типа транспортного средства".

## 2. Место расположения таблички изготовителя:

В нижней части рамы справа в зоне центральной подставки.

## 3. Место расположения идентификационного номера (код VIN):

3.1. На передней трубе рамы в средней части.

3.2. На табличке предприятия-изготовителя.

## 4. Структура и содержание идентификационного номера (номеров) транспортных средств:

1	2	3	4	5	6	7	8	9	10	11	12	13	14	15	16	17
L	B	X	T	C	B	3	E	?	?	?	?	?	?	?	?	?

поз. 1 - 3: международный код предприятия-изготовителя (WMI):

LBX - Jiangsu Kinroad Xintian Motorcycle Co., Ltd, P.R. China

поз. 4 - 8: обозначение типа транспортного средства: TCB3E – XT50QT-6

поз. 9: контрольная цифра от 0 до 9 или буква X

поз. 10: код года выпуска по ISO 3779-2009

поз. 11 - 17: производственный номер транспортного средства.

РОСС CN.AЯ04.E01805

Приложение № 3 к «одобрению  
типа транспортного средства»

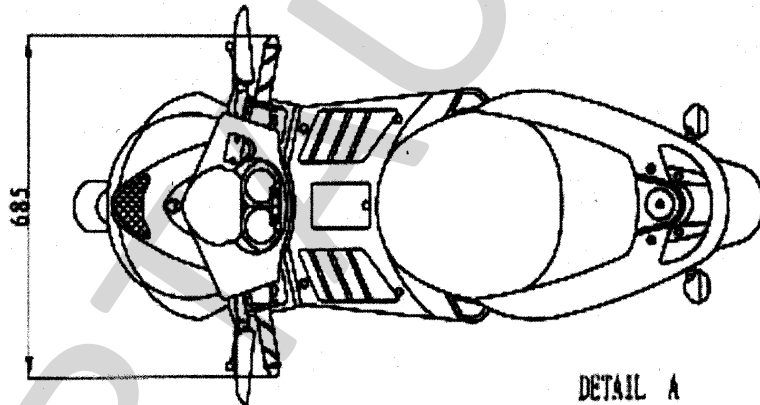
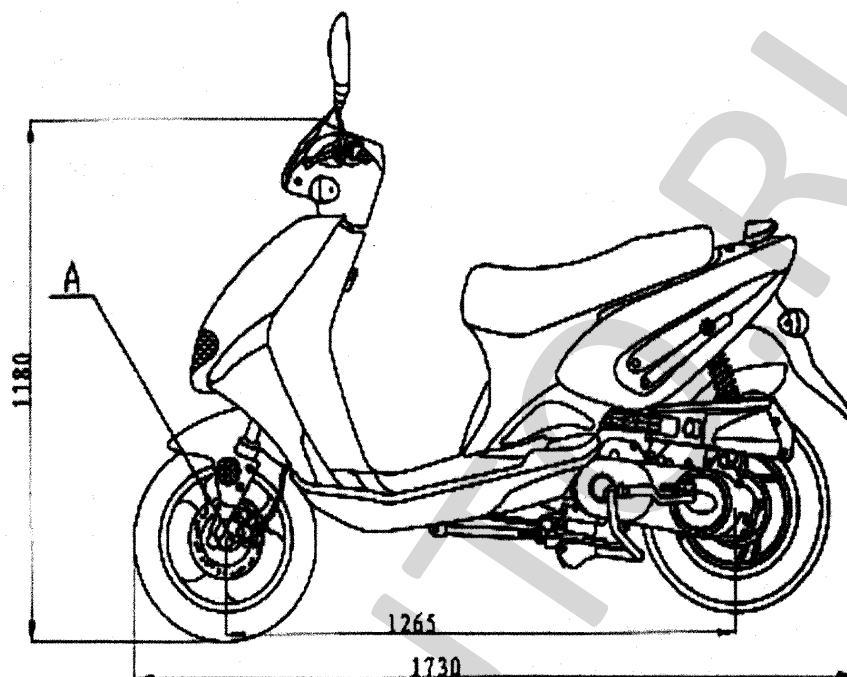

DETAIL A

2. 1

XinTian; Kinroad; HERK XT50QT-6 (мод. А)



РОСС СN.АЯ04.Е01805

Приложение № 3 к “одобрению  
типа транспортного средства”

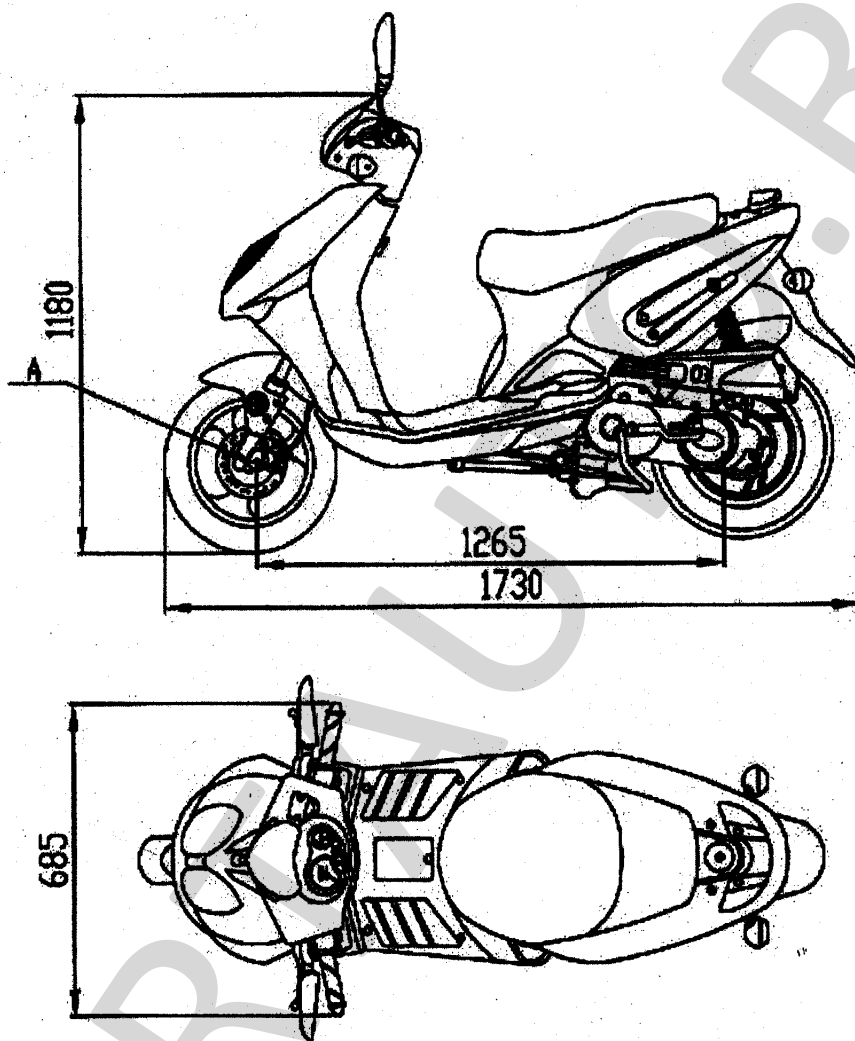

XinTian; Kinroad; HERK XT50QT-6 (мод. В)



РОСС СN.АЯ04.Е01805

Приложение № 3 к «одобрению  
типа транспортного средства»

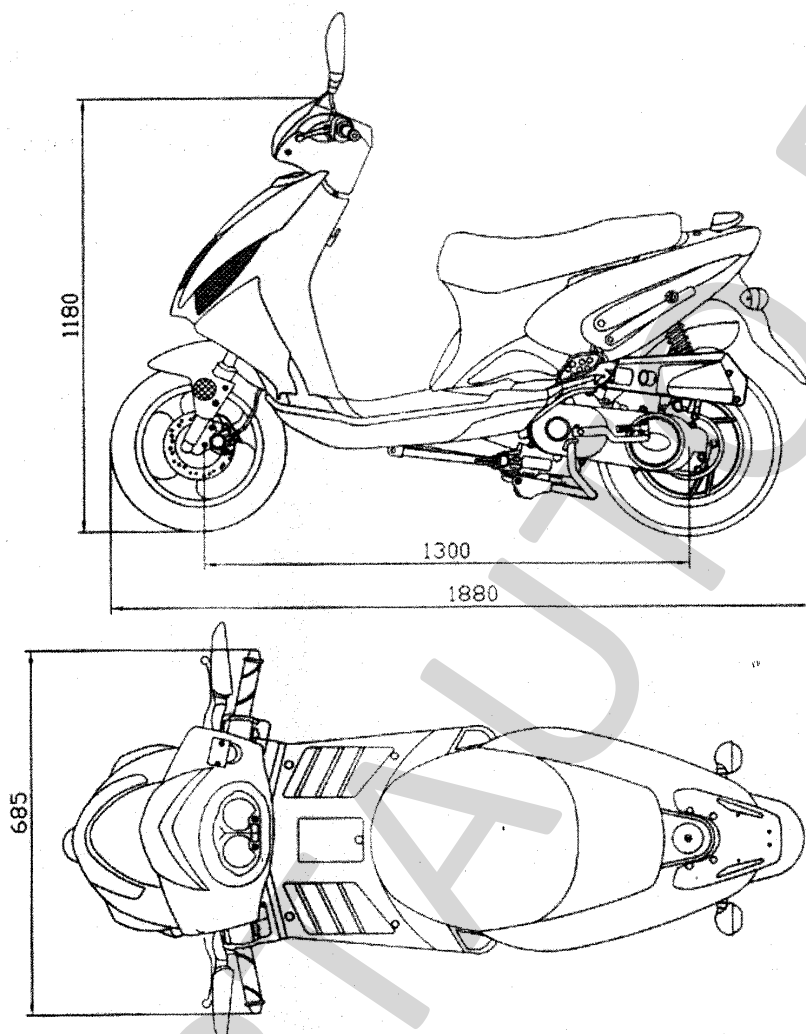

XinTian; Kinroad; HERK XT50QT-6 (мод. С)





РОСС СN.АЯ04.Е01805

Приложение № 3 к «одобрению  
типа транспортного средства»

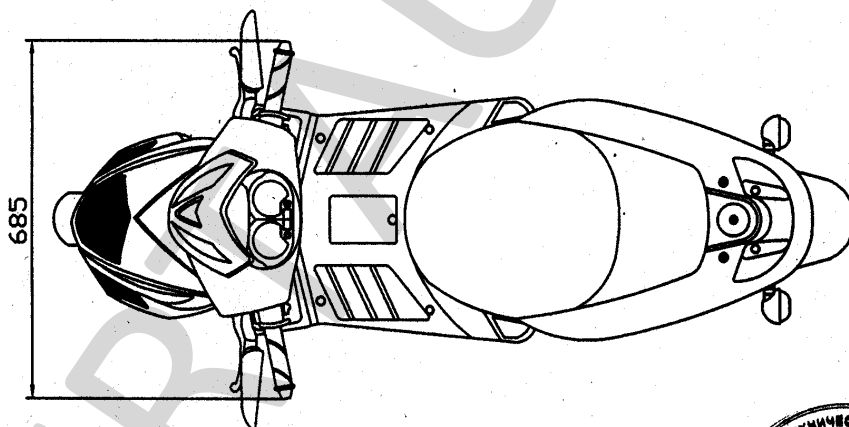
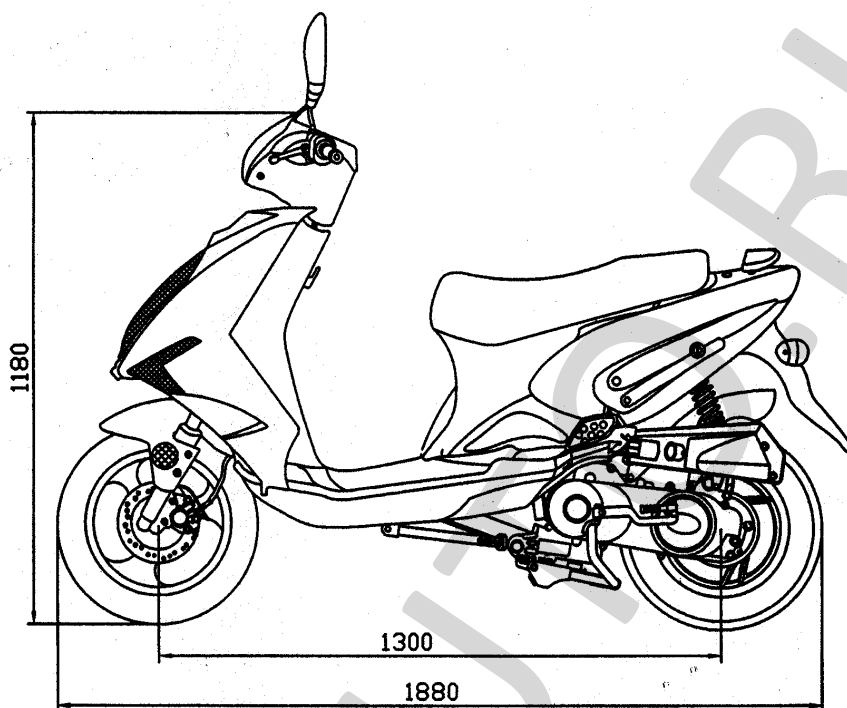

XinTian; Kinroad; HERK XT50QT-6 (мод. E)



РОСС СN.АЯ04.Е01805

Приложение № 3 к «одобрению  
типа транспортного средства»

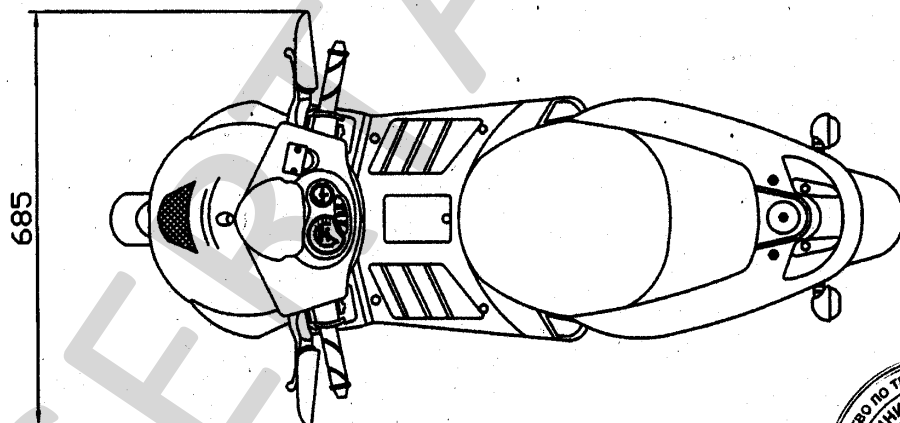
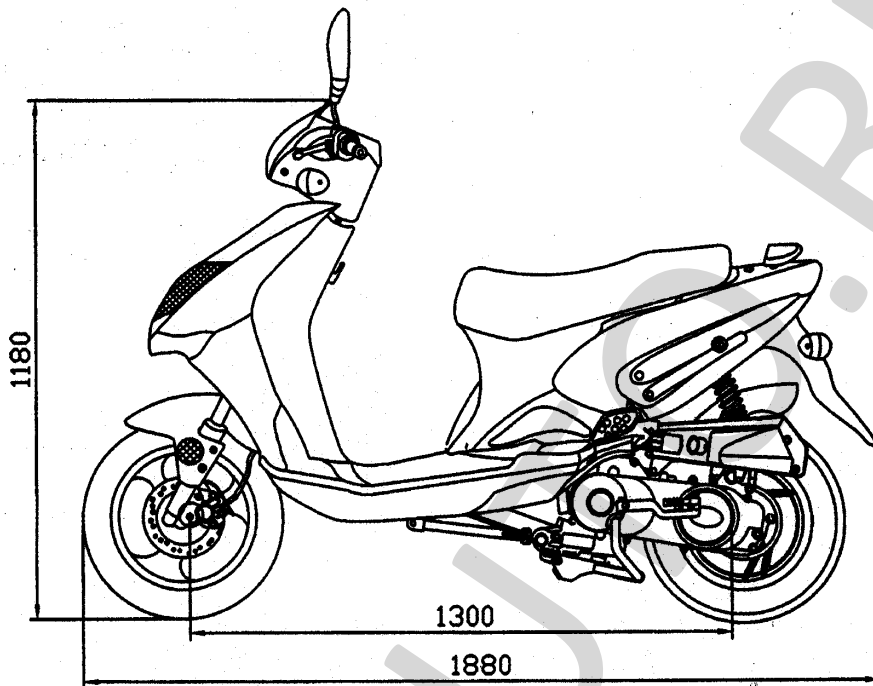

XinTian; Kinroad; HERK XT50QT-6 (мод. H)



РОСС СN.АЯ04.Е01805

Приложение № 3 к «одобрению  
типа транспортного средства»

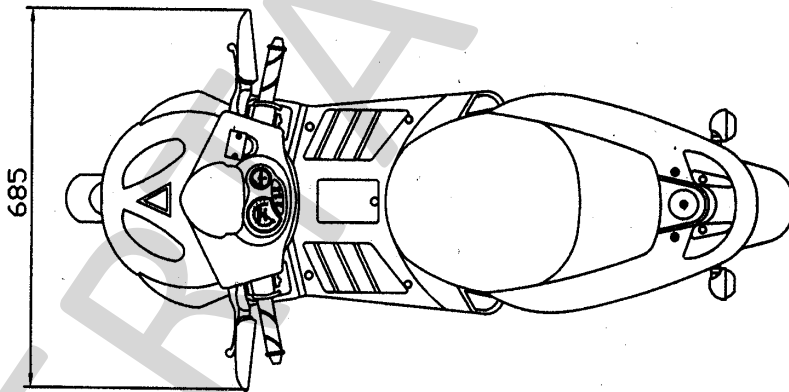
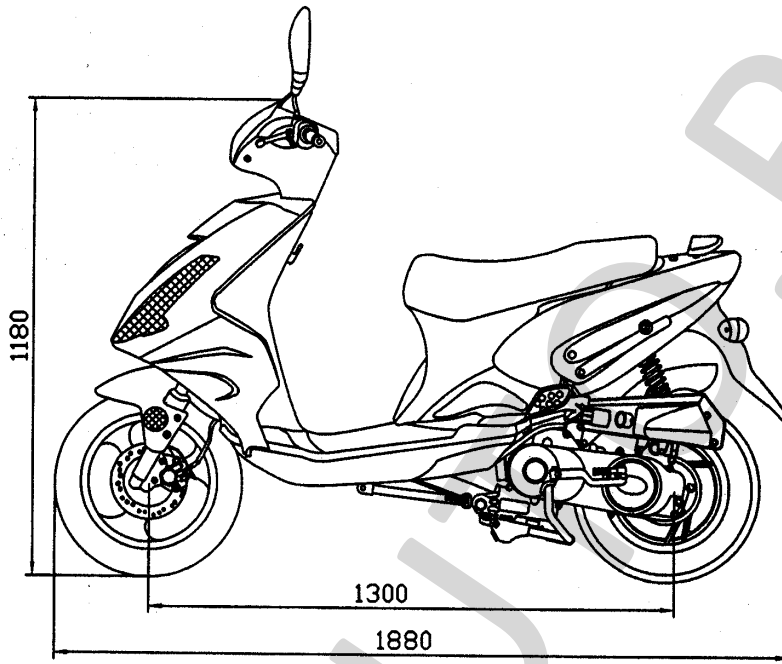

XinTian; Kinroad; HERK XT50QT-6 (мод. J)

