

ОРГАН ПО СЕРТИФИКАЦИИ
продукции машиностроения ВНИИНАМШ (ОС «ПРОММАШ»)
№ РОСС RU.0001.11АЯ04 от 20.03.2008 г.
123007, г. Москва, ул. Шеногина, 4, тел: (499) 256-14-77, (499) 259-74-85

РОСС RU.АЯ04.Е01604

12

апреля

2010 г.

Марка транспортного средства	Škoda
Тип транспортного средства	5L
Модификации	—
Коммерческое наименование	Yeti
Категория транспортного средства	M ₁
Код ОКП	45 1481
Код VIN	XW8J??5L???...(для 4x2) XW8L??5L???...(для 4x4)
Экологический класс	4
Заявитель, изготовитель и его адрес	ООО «ФОЛЬКСВАГЕН Груп Рус», 248009, г. Калуга, ул. Заводская, д. 57, Российская Федерация
Поставщик комплектов для сборки и его адрес	Škoda Auto a.s., Vaclava Klementa 869, CZ-293 60, Mladá Boleslav, Czech Republic

ОБЩИЕ ХАРАКТЕРИСТИКИ ТРАНСПОРТНОГО СРЕДСТВА

Колесная формула / ведущие колеса	4 x 2 / передние 4 x 4 / все
Схема компоновки транспортного средства	расположение двигателя - переднее поперечное
Тип кузова / количество дверей	универсал, несущий, цельнометаллический / 5
Количество мест спереди / сзади	2 / 3

РОСС RU.АЯ04.Е01604

Габаритные размеры, мм	
- длина	4223 (4360)*
- ширина	1793
- высота	1691
База, мм	2576
Колея передних/задних колес, мм	1541 / 1537

* - длина со сцепным устройством.

тип двигателя	масса снаряженного транспортного средства (по ГОСТ Р 52051-2003), кг	полная масса, кг	максимальная допустимая масса транспортного средства, приходящаяся		допустимая полная масса прицепа, кг	
			на переднюю ось, кг	на заднюю ось, кг	прицеп без тормозов	прицеп с тормозами
CBZB	1360...1355	1885...1930	1100	1160	600	1200
CDAА	1520...1690	2045...2050	1200	1250	650	1600
CDAB	1520...1690	2045...2050	1200	1250	650	1600

Двигатель (марка, тип)	Audi AG		Volkswagen AG
	CDAА	CDAB	CBZB
- обозначение на блоке двигателя	четырёхтактный, с принудительным зажиганием, с турбонаддувом		
- количество и расположение цилиндров	4, рядное		
- рабочий объем, см ³	1798		1197
- степень сжатия	9.8		10
- максимальная мощность, кВт (мин ⁻¹)	118 (4500-6200)	112(4300-6200)	77 (5000)
- максимальный крутящий момент, Нм (мин ⁻¹)	250 (1500-4500)	250(1500-4500)	175 (1500-3500)
Топливо	бензин с октановым числом не менее 95		

Система питания	непосредственный впрыск топлива		
	Система впрыска (марка, тип)	Bosch, MED 17	Bosch, MED 17
Блок управления (марка, тип)	Motronic	5L0 907 115XX	03F 906 070 XX
Турбокомпрессор (марка, тип)	3K – Warner, KK3, KKK, BWTS K03		ИИ, Т3М3771P8.3NR5C8R39 74
Воздушный фильтр (марка, тип)	VW AG, с сухим бумажным элементом		
	1K0183 B		1K0183

РОСС RU.АЯ04.Е01604

для двигателей:	CBZB	CDAА	CDAB			
Система зажигания	ТСI, транзисторная, с электронным управлением, с регулированием по многопараметровым характеристикам, со статическим распределением тока через отдельные для каждого цилиндра катушки зажигания					
Катушка зажигания (марка, тип)	VWRU4 или другие одобренные VW AG					
Свечи (марка, тип)	VW R0, R1, R5, R6, или другие типы, одобренные VW AG					
Система выпуска и нейтрализации отработавших газов	VW AG					
	два глушителя, один нейтрализатор отработавших газов	два глушителя, два нейтрализатора отработавших газов				
Передний глушитель (марка, тип)	1K0 119C					
Задний глушитель (марка, тип)	1K0 120S					
Нейтрализатор (марка, тип)	1K0 178QA	1K0 166DC+ 1K0 178HD	1K0 166D? + 1K0 178 H?			
для колесной формулы:	4x4		4x2			
Трансмиссия	механическая					
Сцепление (марка, тип)	фрикционное, сухое, однодисковое, с центральной диафрагменной пружиной					
Коробка передач (марка, тип)	AM62Q018	AM62Q030	AM062Q31	AM062Q32	FM6AJ007	FM5A4047
	механическая, с ручным управлением					
- число передач и передаточные числа коробки передач	6 - вперед, 1 - назад				5 - вперед, 1 - назад	
I-	3.769	3.769	3.769	3.769	3.615	3.778
II-	2.087	2.087	1.958	1.958	1.955	2.118
III-	1.324	1.469	1.257	1.257	1.281	1.269
IV-	0.919	1.098	0.870	0.870	0.973	0.865
V-	0.902	1.108	0.857	0.857	0.778	0.660
VI-	0.757	0.927	0.717	0.717	0.646	-
3.X.-	4.549	4.549	4.549	4.549	3.182	3.600
Главная передача (марка, тип)	VW AG, цилиндрическая косозубая (передняя) + гипоидная (задняя)			VW AG, цилиндрическая косозубая		
- передаточное число главной передачи при включенных передачах:						
- I, II, III и IV	3.875	3.944	3.875	4.235	4.353	3.647
- V, VI и заднего хода	3.100	3.087	3.100	3.273		

РОСС RU.АЯ04.Е01604

для колесной формулы:	4x2	4x4
Трансмиссия	механическая	
Сцепление (марка, тип)	две многодисковые муфты, работающие в масле	
Коробка передач (марка, тип)	автоматическая	
	FD7AM019	AD62E083
- число передач и передаточные числа коробки передач	7-вперед, 1-назад	6-вперед, 1-назад
I -	3.765	3.462
II -	2.367	2.050
III -	1.575	1.300
IV -	1.111	0.902
V -	1.143	0.914
VI -	0.944	0.756
VII -	0.780	—
3.X -	4.281	3.989
Главная передача (марка, тип)	VW AG, цилиндрическая, косозубая	
- передаточное число при включенных передачах:		
- I, II, III, и IV	4.389	4.118
- V, VI, VII	3.292	3.043
- заднего хода	4.158	3.043
Подвеска	VW AG	
- передняя	независимая, типа Макферсон, с треугольными нижними рычагами, со стабилизатором поперечной устойчивости	
- задняя	независимая, многорычажная, пружинная, со стабилизатором поперечной устойчивости	
Рулевое управление (марка, тип)	VW AG /Audi, рулевой механизм типа «шестерня-рейка» с электромеханическим усилителем	
Тормозные системы	VW AG / Audi	
- рабочая (марка, тип)	гидравлическая, с вакуумным усилителем, двухконтурная, с диагональным разделением на контуры, АБС с электронным распределением тормозного усилия (EBV), с усилителем для экстренного торможения (HBA), система курсовой устойчивости (ESP), тормозные механизмы всех колес – дисковые	
- запасная (марка, тип)	каждый из контуров рабочей тормозной системы	
- стояночная (марка, тип)	механический (тросовый) привод к тормозным механизмам задних колес	

РОСС RU.АЯ04.Е01604

Шины	размер	индекс несущей способности	категория скорости
	205/55 R16 M+S	94	H
	205/55 R16 M+S	94	V
	215/60 R16	95	H
	205/50 R17 M+S	93	H
	225/50 R17	94	W

Оборудование транспортного средства	подушки безопасности, передние противотуманные фары, регулируемые по высоте сиденья водителя и переднего пассажира, центральный замок с дистанционным управлением, электростеклоподъемники передних дверей или всех дверей, электрообогрев передних сидений, кондиционер (хладагент R134A), холодильник, наружные зеркала с электроприводом и электрообогревом, подготовка под установку мобильного телефона, бортовой компьютер, аудиоподготовка, стереосистема, CD-проигрыватель, люк с электроприводом, система помощи при парковке, кожаная обивка, противоугонное устройство, система крепления детских сидений на заднем сиденье (ISOFIX), электронная система обеспечения курсовой устойчивости (ESP) противобуксочная система (ASR), система дистанционного открывания гаражных ворот
--	---

Соответствие автомобиля экологическому классу определяется по коду производителя - Pr. Code, который указывается на наклейке в сервисной книжке автомобиля, копия наклейки расположена в багажном отсеке автомобиля в нише запасного колеса.

Экологический класс	Код производителя (Pr. Code)
4	7MG

Škoda 5L

описание маркировки транспортного средства приведено в приложении 2.
общий вид транспортного средства на 1 листе приведен в приложении 3.

Зам.

А.В. Куликов

С.В. Пугачев

Действует с «12» октября 2009 г.

РОСС RU.АЯ04.Е01604

Приложение № 2 к «одобрению типа транспортного средства»

ОПИСАНИЕ МАРКИРОВКИ ТРАНСПОРТНОГО СРЕДСТВА

1. Место расположения и форма знака соответствия:
На голографической наклейке, расположенной на левой средней стойке кузова, рядом с табличкой изготовителя или на табличке изготовителя.
Наклейка содержит знак соответствия по ГОСТ Р 50460-92 с указанием номера данного «одобрения типа транспортного средства».
2. Место расположения таблички изготовителя:
На задней стойке передней правой двери.
3. Место расположения идентификационного номера (код VIN):
 - 3.1 На табличке изготовителя.
 - 3.2 В моторном отсеке, на чашке передней правой стойки.
 - 3.3 Под ветровым стеклом, в левом нижнем углу.
 - 3.4 В багажнике автомобиля под ковриком, на полу возле запасного колеса - на табличке данных.

4. Структура и содержание идентификационного номера (номеров) транспортных средств:

1	2	3	4	5	6	7	8	9	10	11	12	13	14	15	16	17
X	W	8	?	?	?	5	L	?	?	?	?	?	?	?	?	?

- поз. 1 - 3: международный идентификационный код изготовителя (WMI): XW8 -ООО «ФОЛЬКС-ВАГЕН Груп Рус», Российская Федерация
- поз. 4: код обозначения типа кузова и колесной формулы:
«J» -универсал, 4x2;
«L» -универсал, 4x4
- поз. 5: обозначение типа двигателя:
«B» - CDAA, CDAB; «F»- CBZB
- поз. 6: код обозначения оснащенности системами безопасности
- поз. 7 – 8: обозначение типа транспортного средства: «5L»
- поз. 9: контрольная цифра от 0 до 9 или буква X
- поз. 10: код модельного года в соответствии с ГОСТ Р 51980-2002
- поз. 11: «K» или «E»– код завода-изготовителя
- поз. 12- 17: производственный номер транспортного средства

№ РОСС RU.АЯ04.Е01604
Приложение № 3 к "одобрению типа
транспортного средства"

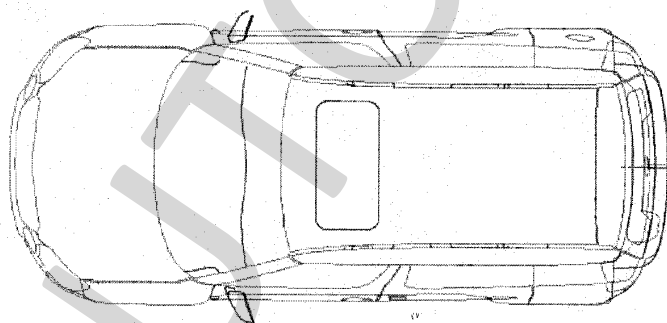
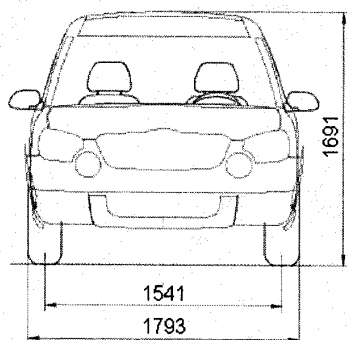
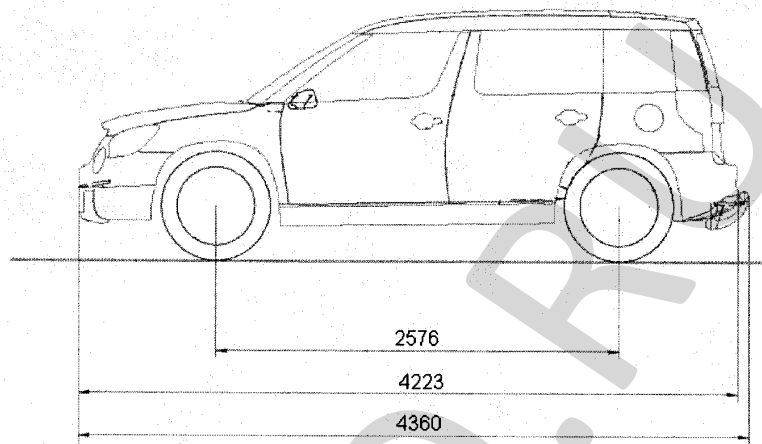
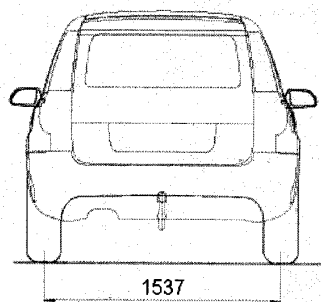

SKODA (SL) Yeti



SERT