

**ОРГАН ПО СЕРТИФИКАЦИИ**  
**продукции машиностроения ВНИИНМАШ (ОС "ПРОММАШ")**  
№ РОСС RU.0001.11АЯ04 от 20.03.2008 г.  
123007, г. Москва, ул. Шеногина, д. 4, тел. (499) 256-14-77, (499) 259-74-85

**РОСС RU.АЯ04.E01632P1**

**02**    **мая**    \_\_\_\_\_  
**2010**

Марка транспортного средства	AUDI
Тип транспортного средства	<b>B8</b>
Модификации	_____
Коммерческое наименование	A4
Категория транспортного средства	M <sub>1</sub>
Код ОКП	45 1481
Код VIN	XW8???8K???...
Экологический класс	4
Заявитель, изготовитель и его адрес	ООО "ФОЛЬКСВАГЕН Груп Рус", 248926, г. Калуга, ул. Автомобильная, д. 1, Российская Федерация
Поставщик комплектов для сборки и его адрес	AUDI AG, D-85045, Ingolstadt, Germany AUDI AG, D-74148, Neckarsulm, Germany

**ОБЩИЕ ХАРАКТЕРИСТИКИ ТРАНСПОРТНОГО СРЕДСТВА**

Колесная формула / ведущие колеса	4 x 2 / передние (код привода F) или 4 x 4 / все (код привода Q)
Схема компоновки транспортного средства	переднеприводная или полноприводная; расположение двигателя - переднее продольное
Тип кузова / количество дверей	цельнометаллический, несущий, седан / 4
Количество мест спереди / сзади	2 / 3

РОСС RU.AЯ04.E01632P1

<b>Габаритные размеры, мм</b>	
- длина	4703 (4851 - с буксирным устройством)
- ширина	1826
- высота	1417...1437
База, мм	2817
Колея передних / задних колес, мм	1552...1568 / 1542...1558

Двигатель	код привода	Масса снаряженного транспортного средства, кг (по ГОСТ Р 52051-2003)	Полная масса транспортного средства, кг	Максимальная допустимая масса, приходящаяся		Допустимая полная масса прицепа	
				на переднюю ось, кг	на заднюю ось, кг	прицеп без тормозов, кг	прицеп с тормозами, кг
CAGA	F	1460...1735	2010...2045	1075...1100	1065...1070	750	1700
CAGA	Q	1555...1780	2105...2110	1090	1130	750	1600
CDHA	F	1410...1690	1960...2005	1035...1060	1050...1060	740...750	1300
CDHB	F	1410...1690	1960...2000	1035...1060	1050...1060	740...750	1300
CDHB	Q	1500...1735	2050	1050	1115	750	1500
CDNB	F	1430...1710	1980...2015	1045...1075	1055...1060	750	1500
CDNC	F	1435...1720	1985...2025	1050...1075	1055...1065	750	1500
CDNC	Q	1520...1755	2070...2115	1065...1105	1120...1125	750	1700

<b>Двигатель</b> (марка, тип)	AUDI AG	
	CDHA	CDHB
	четырёхтактный, с принудительным зажиганием, с турбонаддувом	
- обозначение на блоке двигателя	CDH	CDH
- количество и расположение цилиндров	4, рядное	
- рабочий объем, см <sup>3</sup>	1798	
- степень сжатия	9.8	
Максимальная мощность, кВт (мин <sup>-1</sup> )	88 (3650...6200)	118 (4500...6200)
Максимальный крутящий момент, Нм (мин <sup>-1</sup> )	230 (1500...3650)	250 (1500...4500)
Топливо	бензин с октановым числом не менее 95	
<b>Система питания</b>	непосредственный впрыск топлива	
Система впрыска (марка, тип)	Bosch, MED 17.5	Bosch, MED 17.5
Блок управления (марка, тип)	8K1 907 115xx	
Турбокомпрессор (марка, тип)	3K-Warner, KK3, KKK, BWTS, K03	
Воздушный фильтр (марка, тип)	Audi, с сухим бумажным элементом	
	8K0 183 A	
<b>Система зажигания</b>	Audi, TSZ, электронная	
Катушки зажигания (марка, тип)	S3 x 4	
Свечи зажигания (марка, тип)	Audi, R0, R1, R5 или аналогичные, производства Bosch, NGK, Champion, Beru	

РОСС RU.АЯ04.Е01632Р1

для автомобилей с двигателями:	CDHA	CDHB
<b>Система выпуска и нейтрализации отработавших газов</b>	два глушителя, один нейтрализатор отработавших газов	
Средний глушитель (марка, тип)	8K0 119 F	
Задний глушитель (марка, тип)	8K0 120 F	
Нейтрализатор (марка, тип)	8K0 178 F?	
<b>Двигатель</b> (марка, тип)	AUDI AG	
	CDNB	CDNC
	четырёхтактный, с принудительным зажиганием, с турбонаддувом	
	CDN	CDN
	4, рядное	
– обозначение на блоке двигателя	1984	
– количество и расположение цилиндров	9.8	
– рабочий объем, см <sup>3</sup>	132 (4000...6000)	155 (4300...6000)
– степень сжатия	320 (1500...3900)	350 (1500...4200)
Максимальная мощность, кВт (мин <sup>-1</sup> )	бензин с октановым числом не менее 95	
Максимальный крутящий момент, Нм (мин <sup>-1</sup> )		
Топливо		
<b>Система питания</b>	непосредственный впрыск топлива	
Система впрыска (марка, тип)	Bosch, MED 17.1	
Блок управления (марка, тип)	8K1 907 115xx	
Турбокомпрессор (марка, тип)	INI (JH5IT), 06H 145 702xx	
Воздушный фильтр (марка, тип)	Audi, с сухим бумажным элементом 8K0 183 A	
<b>Система зажигания</b>	Audi, TSZ, электронная	
Катушки зажигания (марка, тип)	S3 x 4	
Свечи зажигания (марка, тип)	Audi, R0, R1, R5 или аналогичные, производства Bosch, NGK, Champion, Beru	
<b>Система выпуска и нейтрализации отработавших газов</b>	три или четыре глушителя; нейтрализатор отработавших газов	
Передний глушитель (марка, тип)	8K0 118 B или 8K0 118 C или 8K0 118 E	
Средний глушитель (марка, тип)	8K0 119 E или 8K0 119 J	
Задний глушитель (марка, тип)	8K0 120 F или 8K0 120 K (x2)	
Нейтрализатор (марка, тип)	8K0 178 F?	

## РОСС RU.АЯ04.Е01632Р1

<b>Двигатель</b> (марка, тип)	AUDI AG					
	CAGA					
	четырёхтактный, с воспламенением от сжатия, с турбонаддувом и промежуточным охлаждением воздуха					
	CAG					
	– обозначение на блоке двигателя	4, рядное				
	– количество и расположение цилиндров	1968				
	– рабочий объем, см <sup>3</sup>	16.5				
– степень сжатия	105 (4200)					
Максимальная мощность, кВт (мин <sup>-1</sup> )	320 (1750...2500)					
Максимальный крутящий момент, Нм (мин <sup>-1</sup> )	дизельное					
Топливо	непосредственный впрыск топлива с общей рампой					
<b>Система питания</b>	03L 906 022xx					
Блок управления (марка, тип)	Bosch, 03L 130 755					
Топливный насос высокого давления (марка, тип)	Bosch, DLLA 162 P 40029					
Форсунки (марка, тип)	3K-Warner, ККЗ, ККК, BWTS, BV 43 B					
Турбокомпрессор (марка, тип)	1K0 183 A, с сухим бумажным элементом					
Воздушный фильтр (марка, тип)	два глушителя; нейтрализатор отработавших газов; фильтр твердых частиц					
<b>Система выпуска и нейтрализации отработавших газов</b>	8K0 119 A					
Передний глушитель (марка, тип)	8K0 120 A					
Задний глушитель (марка, тип)	8K0 178 B?					
Нейтрализатор (марка, тип)	8K0 181 B?					
Фильтр твердых частиц (марка, тип)						
<b>Трансмиссия</b>	механическая					
<b>Сцепление</b> (марка, тип)	фрикционное, сухое, одно- или двухдисковое					
<b>Коробка передач</b> (марка, тип)	FM6B 1001	FM6B 1002	FM6B 1003	FM6B 1004	FM6B 1005	
– число передач	механическая, полностью синхронизированная, с ручным управлением					
– передаточные числа:	вперед – 6, назад – 1					
– I	3.400	3.778	3.778	3.778	3.778	
– II	1.905	2.050	2.050	2.050	2.050	
– III	1.276	1.321	1.321	1.321	1.321	
– IV	0.941	0.970	0.970	0.970	0.970	
– V	0.737	0.757	0.757	0.811	0.757	
– VI	0.625	0.625	0.625	0.692	0.625	
– 3.X.	3.100	3.333	3.333	3.333	3.333	
<b>Главная передача</b> (марка, тип)	Audi, гипоидная					
– передаточное число	4.142	3.490	3.742	3.304	3.304	

## РОСС RU.АЯ04.Е01632Р1

<b>Трансмиссия</b>		механическая			
<b>Сцепление</b> (марка, тип)	фрикционное, сухое, одно- или двухдисковое			две многодисковые муфты, работающие в масляной ванне	
	QM6B 2003	QM6B 2005	QM6B 2012	QD7B 5013	
<b>Коробка передач</b> (марка, тип)	механическая, полностью синхронизированная, с ручным управлением			автоматическая, с возможностью ручного управления	
– число передач	вперед – 6, назад – 1			вперед – 7, назад – 1	
– передаточные числа:					
– I	3.778	3.778	3.400	3.692	
– II	2.050	2.050	1.905	2.238	
– III	1.321	1.321	1.276	1.559	
– IV	0.970	0.970	0.941	1.175	
– V	0.757	0.811	0.737	0.915	
– VI	0.625	0.692	0.625	0.745	
– VII				0.617	
– 3.X	3.333	3.333	3.100	2.944	
<b>Главная передача</b> (марка, тип)	Audi, гипоидная				
– передаточное число	3.693	3.693	4.375	4.093	

<b>Трансмиссия</b>		механическая			
<b>Сцепление</b> (марка, тип)	фрикционное, многодисковое, работающее в масляной ванне				
	FAVAW005	FAVW0010	FAVW0020	FAVW0030	
<b>Коробка передач</b> (марка, тип)	автоматическая, бесступенчатая (вариатор с возможностью ручного управления)				
– число передач	вперед – передаточные числа не фиксированы, назад – 1				
– передаточные числа:					
– минимальное передаточное число вариатора	0.4				
– максимальное передаточное число вариатора	2.4				
– 3.X	2.4				
<b>Главная передача</b> (марка, тип)	Audi, гипоидная				
– передаточное число	6.492	5.627	5.972	5.176	

<b>Подвеска</b>	
- передняя	независимая, многорычажная, пружинная, с гидравлическими амортизаторами и стабилизатором поперечной устойчивости
- задняя	независимая, на трапецидальных рычагах, пружинная, с гидравлическими амортизаторами и стабилизатором поперечной устойчивости
<b>Рулевое управление (марка, тип)</b>	рулевой привод с гидроусилителем; рулевой механизм типа "шестерня – рейка"
<b>Тормозные системы</b>	
- рабочая	гидравлический двухконтурный привод с диагональным разделением на контуры, с усилителем, антиблокировочной системой (ABS), системой противоскольжения (ASR), электронной системой распределения тормозного усилия (EBV), электронной системой обеспечения курсовой устойчивости (ESP), тормозные механизмы всех колес – дисковые
- запасная	каждый контур рабочей тормозной системы
- стояночная	электромеханический привод тормозных механизмов задних колес

Шины	размерность	индекс несущей способности	категория скорости
	205/60 R16	92	V, W
	225/45 R18 (M+S)	95	H
	225/50 R17 (M+S)	94	H
	225/50 R17	94	V, Y
	225/55 R16 (M+S)	95	H
	225/55 R16	95	V, W, Y
	245/40 R18 (M+S)	93	H, V
	245/40 R18	93	V, W, Y
	245/40 R18 (M+S)	97	H
	245/45 R17	95	V, W, Y
	255/35 R19	96	Y
	265/30 R20	94	Y

РОСС RU.АЯ04.E01632P1

<b>Оборудование транспортного средства</b>	кондиционер (хладагент R134A); стояночный отопитель; универсальная модульная система Multi Media Interface (MMI); бортовой компьютер с системой голосового управления; навигационная система; подготовка под установку телефона; акустическая система для парковки с визуальной помощью на мониторе (APS); ACC-System система автоматического поддержания дистанции ("Адаптивный круиз-контроль"); система помощи при перестроении (Spurwechselassistent); ассистент начала движения на подъёме; система поддержания полосы движения; Audi Drive Select – возможность выбора режимов управляемости, динамики и комфорта езды в зависимости от пожеланий клиента; стереосистема; CD-проигрыватель, CD-членджер; TV - тюнер, аналоговый и цифровой; подъемно-сдвижной люк в крыше с электрическим приводом; система крепления детского сиденья "ISOFIX"; электронное противоугонное устройство; устройство дистанционного открывания ворот гаража; подушки безопасности; электронно-регулируемая подвеска; система контроля давления в шинах; система дистанционной электронной идентификации ключей; запуск двигателя нажатием кнопки на центральной консоли; электрорегулируемые зеркала заднего вида с обогревом, с автоматическим затемнением; многофункциональный руль; сиденья с вентиляцией, сиденья с памятью; фары с газоразрядными лампами; адаптивные фары; электронная блокировка дифференциала (EDS)
--	---

Соответствие автомобиля определенному экологическому классу определяется по коду производителя - Pr. Code, который указывается на наклейке в сервисной книжке автомобиля, копия наклейки расположена в багажном отсеке автомобиля в нише запасного колеса.

Экологический класс	Код производителя (Pr. Code)
4	0GG, 7MB, 7MG

AUDI B8

описание маркировки транспортных средств приведено в приложении 2.  
общие виды транспортного средства на 1 листе приведены в приложении 3.

Зам.

А.В. Куликов

С.В. Пугачев

Действует с " 11 " января 2010 г.

РОСС RU.АЯ04.E01632P1

Приложение № 2 к "одобрению типа транспортного средства"

**ОПИСАНИЕ МАРКИРОВКИ ТРАНСПОРТНОГО СРЕДСТВА**

1. Место расположения и форма знака соответствия:  
На наклейке рядом с табличкой изготовителя или на табличке изготовителя.  
Знак соответствия выполнен по ГОСТ Р 50460-92 с указанием номера данного "одобрения типа транспортного средства".
2. Место расположения таблички изготовителя:  
В моторном отсеке, на опоре правой амортизационной стойки.
3. Место расположения идентификационного номера (VIN):
  - 3.1. На табличке изготовителя.
  - 3.2. В моторном отсеке, на опоре правой амортизационной стойки.
4. Структура и содержание идентификационного номера (номеров) транспортных средств:

1	2	3	4	5	6	7	8	9	10	11	12	13	14	15	16	17
X	W	8	?	?	?	8	K	?	?	?	?	?	?	?	?	?

- поз. 1 - 3: Международный идентификационный код изготовителя (WMI):  
"XW8" – ООО «ФОЛЬКСВАГЕН Груп Рус», Российская Федерация
- поз. 4: переменный символ: буква Z или X или цифра от 0 до 9
- поз. 5: переменный символ: буква Z или X или цифра от 0 до 9
- поз. 6: переменный символ: буква Z или X или цифра от 0 до 9
- поз. 7 - 8: обозначение типа транспортного средства: "8K" - B8
- поз. 9: контрольный символ: буква Z или X или цифра от 0 до 9
- поз. 10: обозначение модельного года согласно ГОСТ Р 51980-2002
- поз. 11: код завода-изготовителя: "G" или "E"
- поз. 12 - 17: производственный номер транспортного средства



РОСС RU.АЯ04.Е01632Р1

Приложение № 3 к "одобрению типа транспортного средства"

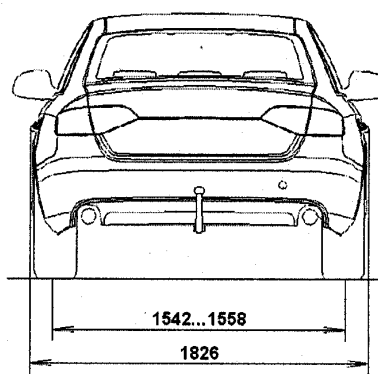
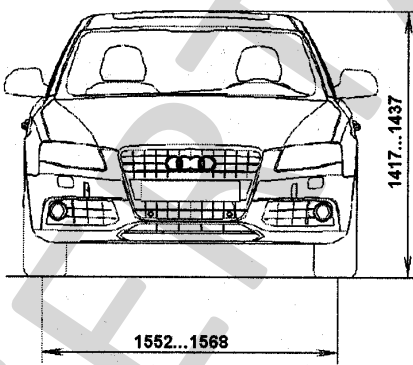
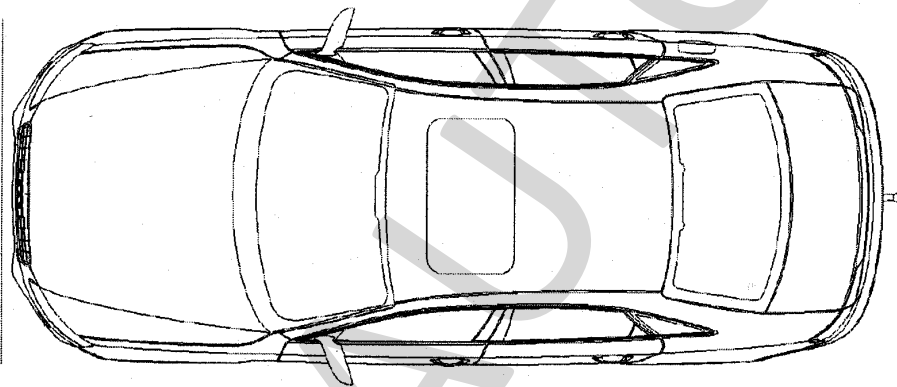
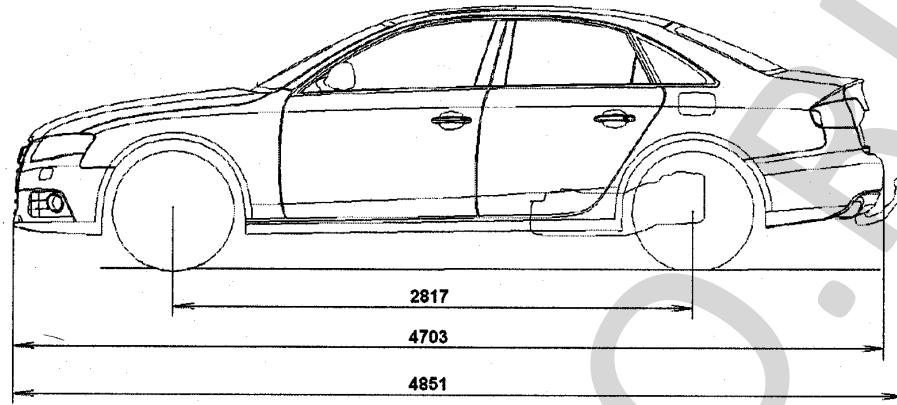

AUDI B8 (A4)

