

**ОРГАН ПО СЕРТИФИКАЦИИ**  
**Межотраслевой фонд "Сертификация автотранспорта САТР" ("САТР-ФОНД")**  
№ РОСС RU.0001.11MT02 от 06.06.2006 г.  
125480, г. Москва, ул. Героев Панфиловцев, 24 (тел. 454-42-27)

**РОСС JP.MT02.E05858**

**16**    **апреля**    **2011**

|   |  |
|---|--|
| Марка транспортного средства                      | <b>Subaru</b>  |
| Тип транспортного средства                        | <b>SH</b>  |
| Модификации                                       | <b>SH5, SH9</b>  |
| Коммерческое наименование                         | <b>Forester</b>  |
| Категория транспортного средства                  | <b>M<sub>1</sub></b>   |
| Код ТН ВЭД  | <b>8703 23</b>   |
| Код VIN   | <b>JF1SH?L???G...</b>  |
| Экологический класс                               | <b>4</b>   |
| Заявитель, представитель изготовителя и его адрес | <b>ООО "СУБАРУ МОТОР",<br/>103220, г. Москва, ул. Башиловская, 2, стр. 1,<br/>Российская Федерация</b> |
| Изготовитель и его адрес                          | <b>Fuji Heavy Industries Ltd.,<br/>Subaru Bldg., 1-7-2, Nishi-Shinjuku, Shinjuku-ku, Tokyo, Japan</b>  |
| Сборочный завод и его адрес                       | <b>Fuji Heavy Industries Ltd.,<br/>1-1 Syoyacho, Ota-city, Gunma, Japan</b>                            |

**ОБЩИЕ ХАРАКТЕРИСТИКИ ТРАНСПОРТНОГО СРЕДСТВА**

|   |   |
|---|---|
| Колесная формула / ведущие колеса       | <b>4 x 4 / все</b>  |
| Схема компоновки транспортного средства | <b>полноприводная, расположение двигателя переднее продольное</b> |
| Тип кузова / количество дверей          | <b>универсал / 5</b>  |
| Количество мест спереди / сзади         | <b>2 / 3</b>  |
| Габаритные размеры, мм                  |   |
| – длина                                 | <b>4560</b>   |
| – ширина                                | <b>1780</b>   |
| – высота                                | <b>1700</b>   |

## POCC JP.MT02.E05858

| Для модификаций:<br>с трансмиссией:                                  | SH5         |             | SH9         |             |
|--|-------------|-------------|-------------|-------------|
|  | механ.      | гидромехан. | механ.      | гидромехан. |
| База, мм   | 2615        |             |             |             |
| Колея передних / задних колес, мм                                    | 1530 / 1530 |             |             |             |
| Масса снаряженного транспортного средства (по ГОСТ Р 52051-2003), кг | 1540...1600 | 1550...1610 | 1550...1630 | 1565...1640 |
| Полная масса транспортного средства, кг                              | 2015        |             |             |             |
| Максимальная допустимая масса:                                       | 1080        |             |             |             |
|  | 1095        |             |             |             |
| Допустимая полная масса прицепа, кг                                  | 750         |             |             |             |
|  | 2000        | 1500        | 2000        |             |

| Для модификаций:                                      | SH5  |  | SH9                 |                             |
|---|--|--|---------------------|-----------------------------|
| <b>Двигатель</b> (марка, тип)                         | EJ20   |  | EJ25                |                             |
| – количество и расположение цилиндров                 | четырехтактный бензиновый<br>4, горизонтальное, оппозитное |  |                     |                             |
| – рабочий объем, см <sup>3</sup>                      | 1994   |  | 2457                |                             |
| – степень сжатия                                      | 10.2   |  | 10.0                | 8.4                         |
| Максимальная мощность, кВт (мин <sup>-1</sup> )       | 110 (6000)   |  | 126 (6000)          | 169 (5200)                  |
| Максимальный крутящий момент, Нм (мин <sup>-1</sup> ) | 196 (3200)   |  | 220 (4400)          | 320 (3600)                  |
| Топливо   | бензин с октановым числом не менее 95                      |  |                     |                             |
| <b>Система питания</b>                                | распределенный впрыск топлива с электронным управлением    |  |                     |                             |
| Система впрыска (марка, тип)                          | Hitachi, L-Jetronik  |  | Denso, L-Jetronik   |                             |
| Воздушный фильтр (марка, тип)                         | Sakamoto,<br>16546AA120                                    |  | Sakamoto,<br>J      | Sakamoto,<br>16546AA120     |
| Турбокомпрессор (марка, тип)                          | —  |  | MHI, 14411AA710     |                             |
| <b>Система зажигания</b>                              | электронная  |  |                     |                             |
| Катушка зажигания (марка, тип)                        | Diamond, FK 0186,<br>FK0334                                |  | Diamond,<br>FH 0359 | Diamond, FK 0186,<br>FK0334 |
| Свечи зажигания (марка, тип)                          | NGK, SILFR6A11   |  | NGK, PFR5B11        | NGK, SILFR6A                |

## POCC JP.MT02.E05858

| Для модификаций:  | SH5  | SH9                             | SH9 (с турбонаддувом)  |
|---|--|---------------------------------|--|
| <b>Система выпуска и нейтрализации отработавших газов</b> | два основных и один или два дополнительных глушителя;<br>два нейтрализатора отработавших газов |                                 |  |
| Основные глушители (марка, тип)                           | Sakamoto,<br>MMAG4L и MMAG4R   |                                 | Sakamoto,<br>MMAG8L и MMAG8R   |
| Дополнительные глушители (марка, тип)                     | Sakamoto (SK),<br>PMAH1 и<br>Subaru, PMXA1   | Subaru, PMXA1                   |  |
| Нейтрализаторы (марка, тип)                               | Sakamoto (SK),<br>FCSC6 (x2)   | Sakamoto (SK),<br>FCAQ4 и RCAK6 | Sakamoto (SK),<br>FCFG8 (мех. транс.) или<br>FCSC3 (авт. транс.) и RCFG3 |

| Для модификаций:                        | SH5                        | SH9                       | SH5                        | SH9    |
|---|----------------------------|---------------------------|----------------------------|--------|
| <b>Трансмиссия</b>                      | механическая               |                           | гидромеханическая          |        |
| <b>Сцепление</b> (марка, тип)           | Valeo, сухое, однодисковое |                           | —                          |        |
| <b>Коробка передач</b> (марка, тип)     | TY75, с ручным управлением |                           | TZ1, автоматическая        |        |
| – число передач                         | вперед - 5, назад - 1      |                           | вперед - 4, назад - 1      |        |
| – передаточные числа                    |                            |                           |                            |        |
| I -                                     | 3.454                      | 3.454                     | 2.785                      |        |
| II -                                    | 2.062                      | 1.947                     | 1.545                      |        |
| III -                                   | 1.448                      | 1.366                     | 1.000                      |        |
| IV -                                    | 1.088                      | 0.972                     | 0.694                      |        |
| V -                                     | 0.871                      | 0.738                     | —                          |        |
| 3.X. -                                  | 3.333                      | 3.333                     | 2.272                      |        |
| <b>Раздаточная коробка</b> (марка, тип) | двухступенчатая            | двух-<br>ступен-<br>чатая | одно-<br>ступен-<br>чатая* | —      |
| – передаточные числа                    |                            |                           |                            |        |
| – низшее                                | 1.447                      | 1.196                     | —                          |        |
| – высшее                                | 1.000                      | 1.000                     |                            |        |
| <b>Главная передача</b> (марка, тип)    | одинарная, гипоидная       |                           |                            |        |
| – передаточные числа                    |                            |                           |                            |        |
| – передняя                              | 4.111                      | 4.111                     | 4.444*                     | 4.444  |
| – задняя                                | 4.111                      | 4.111                     | 4.444*                     | 4.444  |
|   |                            |                           |                            | 4.111* |
|   |                            |                           |                            | 4.111* |

\* для модификаций с турбонаддувом

**Подвеска**

- передняя независимая, пружинная, типа McPherson, со стабилизатором поперечной устойчивости
- задняя независимая, пружинная, рычажная, с регулировкой уровня кузова или без нее, с телескопическими амортизаторами и стабилизатором поперечной устойчивости

РОСС JP.MT02.E05858

**Рулевое управление**  
(марка, тип)

SUBARU, рулевой механизм типа “шестерня - рейка”, рулевой привод с гидроусилителем

**Тормозные системы**

- рабочая гидравлическая, двухконтурная, с диагональным разделением на контуры, с вакуумным усилителем и с АБС; тормозные механизмы всех колес - дисковые
- запасная каждый контур рабочей тормозной системы
- стояночная механический привод к тормозным механизмам задних колес

| Для модификаций:             | SH5        |            | SH9        |                       |
|------------------------------|------------|------------|------------|-----------------------|
| <b><u>Шины</u></b>           |            |            |            |                       |
| – марка                      | —          |            |            |                       |
| – размер                     | 215/65 R16 | 215/70 R15 | 215/55 R17 | 215/65 R16 225/55 R17 |
| – индекс несущей способности | 98         |            | 97, 98     |                       |
| – категория скорости         | V, Q       |            | H, V, Q    |                       |

**Оборудование транспортного средства**

кондиционер (хладагент R134a), сдвижной люк в крыше

**Subaru SH**

Описание маркировки транспортного средства приведено в приложении № 2.  
Общие виды транспортных средств на 2 листах приведены в приложении № 3.

**Б.В. Кисуленко****С.В. Пугачев**

Действует с "16" апреля 2008 г.

## РОСС JP.MT02.E05858

Приложение № 2 к "одобрению типа транспортного средства"

## ОПИСАНИЕ МАРКИРОВКИ ТРАНСПОРТНОГО СРЕДСТВА

1. Место расположения и форма знака соответствия:  
На левой средней стойке кузова, в проеме двери водителя.  
Знак соответствия выполнен по ГОСТ Р 50460-92 с указанием номера данного "одобрения типа транспортного средства".
2. Место расположения таблички изготовителя:  
В нижней части левой средней стойки кузова, в проеме двери водителя.
3. Место расположения идентификационного номера (VIN):
  - 3.1. На табличке изготовителя.
  - 3.2. На перегородке моторного отсека.
4. Структура и содержание идентификационного номера (номеров) транспортных средств:

|   |   |   |   |   |   |   |   |   |    |    |    |    |    |    |    |    |
|---|---|---|---|---|---|---|---|---|----|----|----|----|----|----|----|----|
| 1 | 2 | 3 | 4 | 5 | 6 | 7 | 8 | 9 | 10 | 11 | 12 | 13 | 14 | 15 | 16 | 17 |
| J | F | 1 | S | H | ? | L | ? | ? | ?  | G  | ?  | ?  | ?  | ?  | ?  | ?  |

- поз. 1 - 3: **JF1** – международный код изготовителя (WMI) - Fuji Heavy Industries Ltd.
- поз. 4 - 5: **SH** - обозначение типа транспортного средства.
- поз. 6: **5** или **9** - код типа двигателя - EJ20 или EJ25.
- поз. 7: **L** - код расположения рулевого колеса – левостороннее.
- поз. 8: Код типа системы питания и трансмиссии:  
**D** - двигатель с распределенным впрыском, с четырьмя распредвалами, с турбонаддувом, трансмиссия механическая, пятиступенчатая;  
**T** - двигатель с распределенным впрыском, с четырьмя распредвалами, с турбонаддувом, трансмиссия автоматическая, четырехступенчатая.  
**W** - двигатель с распределенным впрыском, с четырьмя распредвалами, без турбонаддува, трансмиссия механическая, пятиступенчатая, двухступенчатая раздаточная коробка;  
**K** - двигатель с распределенным впрыском, с двумя распредвалами, без турбонаддува, трансмиссия механическая, пятиступенчатая, двухступенчатая раздаточная коробка;  
**L** - двигатель с распределенным впрыском, с двумя распредвалами, без турбонаддува, трансмиссия автоматическая, четырехступенчатая;  
**S** - двигатель с распределенным впрыском, с четырьмя распредвалами, без турбонаддува, трансмиссия автоматическая, четырехступенчатая;
- поз. 9: Код типа привода:  
**3** - полноприводная механическая трансмиссия, одноступенчатая раздаточная коробка;  
**4** - полноприводная механическая трансмиссия, двухступенчатая раздаточная коробка;  
**5** - полноприводная автоматическая трансмиссия.
- поз. 10: Код модельного года в соответствии с ISO 3779-83.
- поз. 11: **G** – код сборочного завода - Gunma.
- поз. 12-17: Производственный номер транспортного средства.

|  |   |                               |
|--|---|-------------------------------|
| <p><b>FUJI HEAVY INDUSTRIES LTD.</b><br/>Tokyo / Japan</p> | <p><b>ANNEX TO PARTIAL MODEL INFORMATION DOCUMENT</b></p> <p>Subject<br/>Views of the vehicle</p> <p>No.: SE-0003<br/>Vehicle Type<br/>: SH</p> | <p>Annex : A<br/>page : 1</p> |
|--|---|-------------------------------|

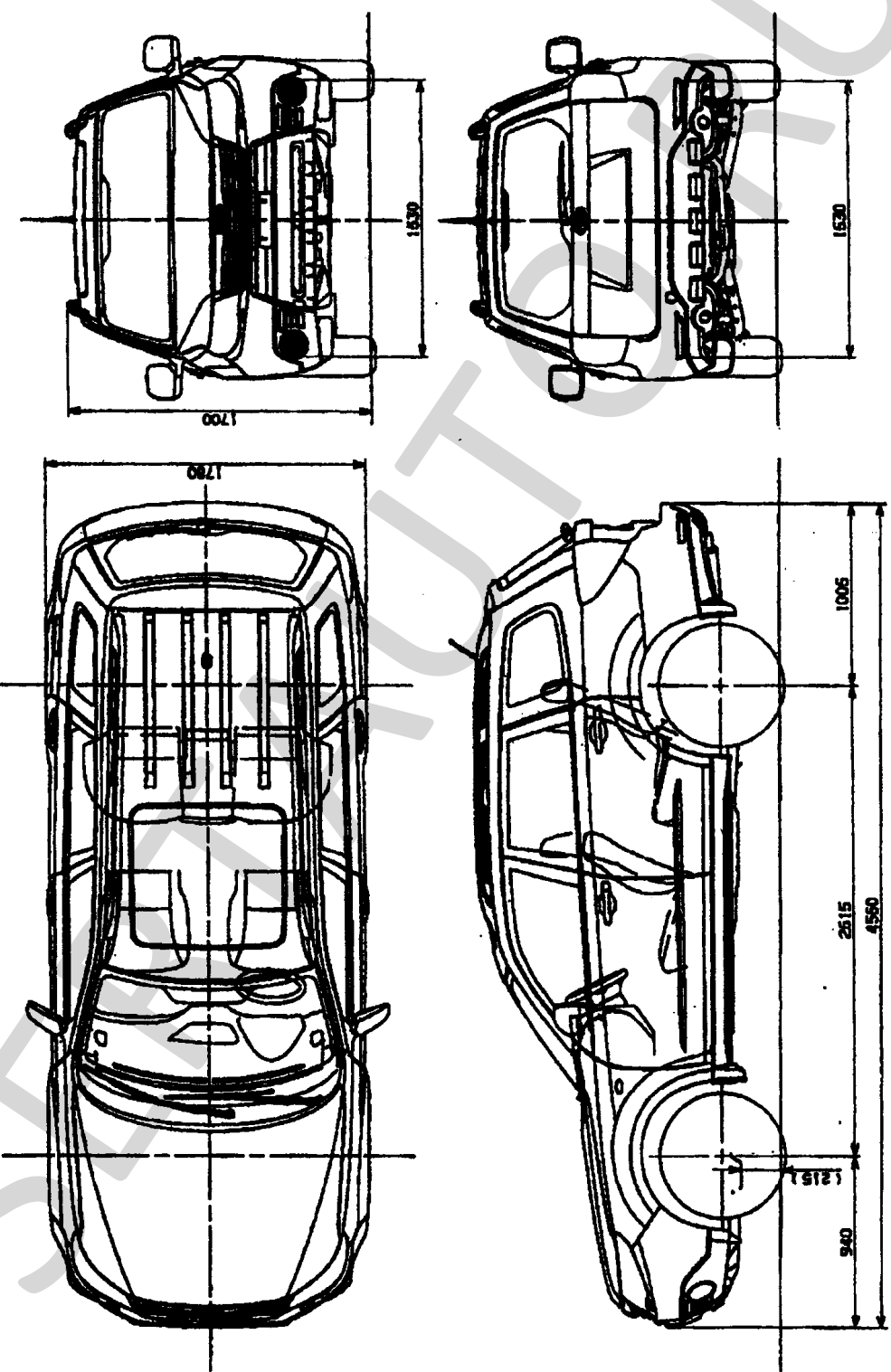

Subaru SH (Forester) SH5

|  |   |  |
|--|---|--|
| <p><b>FUJI HEAVY INDUSTRIES LTD.</b><br/>Tokyo / Japan</p> | <p><b>ANNEX TO PARTIAL MODEL INFORMATION DOCUMENT</b></p> <p>Subject<br/>Views of the vehicle</p> | <p>No.: SE-0003</p> <p>Vehicle Type<br/>: SH</p> <p>Annex : A<br/>page : 2</p> |
|--|---|--|

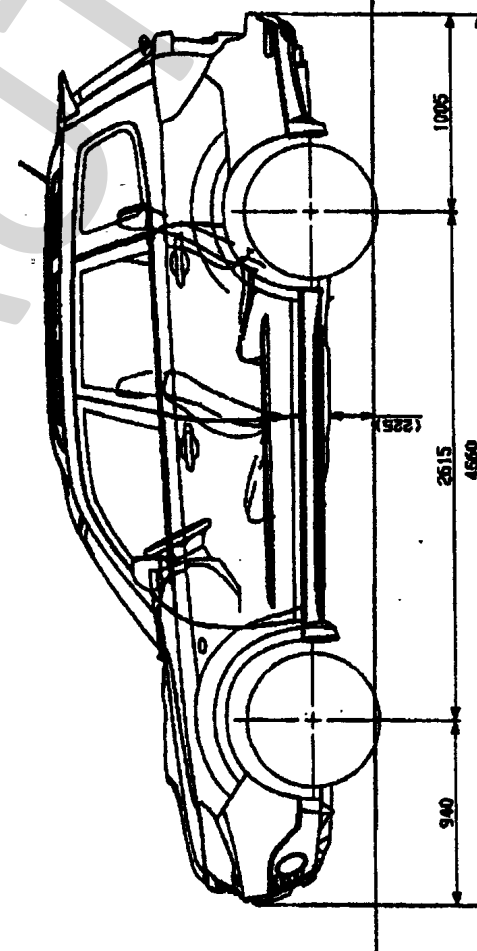
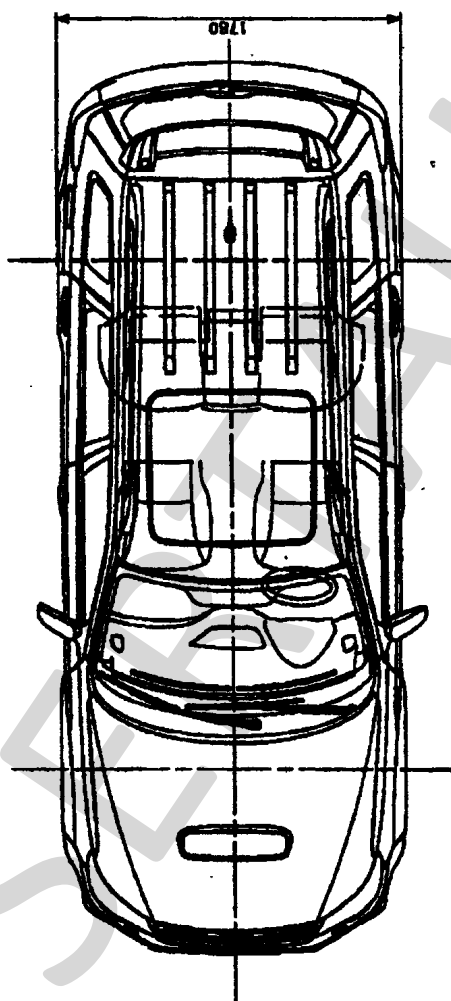
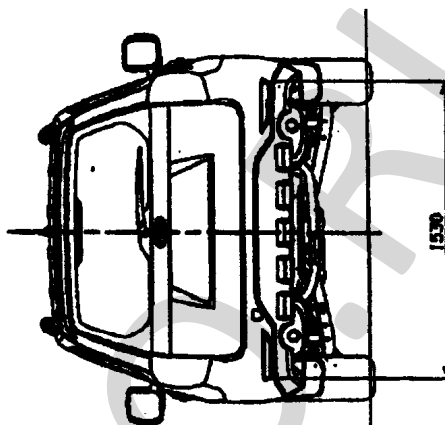
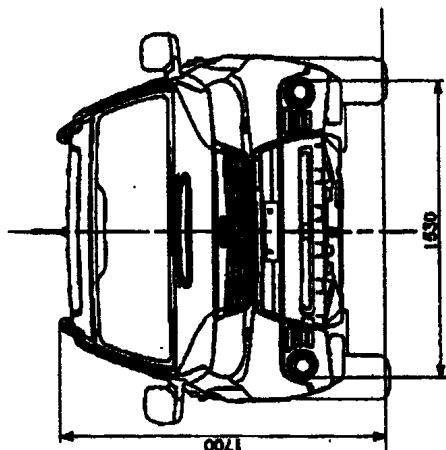

Subaru SH (Forester) SH9

Страница для заполнения полей данных:

ОТТС № **РОСС JP.MT02.E05858**  
Бланк № 0034638

SERTAUTO.RU