

ОРГАН ПО СЕРТИФИКАЦИИ
продукции машиностроения ВНИИНМАШ (ОС «ПРОММАШ»)
№ РОСС RU.0001.11АЯ04 от 20.03.2008 г.
123007, г. Москва, ул. Шеногина, 4, тел: (495) 256-14-77

РОСС DE.АЯ04.E01311

27 июля 2011

Марка транспортного средства	Audi ¹ / Quattro ²
Тип транспортного средства	8J
Модификации	_____
Коммерческое наименование	ТТ ¹ / Audi ТТ ²
Категория транспортного средства	M ₁
Код ТН ВЭД	8703 23 (для двиг. BWA, CDLB, CDAА, CCZA) 8703 24 (для двиг. BUB)
Код VIN	WAU????8J??A?... (AUDI AG) WUA????8J??N?... (Quattro GmbH) TRU????8J??1?... (AUDI Hungaria Motor Kft)
Экологический класс	4
Заявитель, представитель изготовителя и его адрес	ООО "ФОЛЬКСВАГЕН Груп Рус", 248009, г. Калуга, ул. Заводская, д. 57, Российская Федерация
Изготовитель и его адрес	¹ AUDI AG, D-85045, Ingolstadt, Germany ¹ AUDI Hungaria Motor Kft, H-9027, Györ, Repteri ut, Hungaria ² Quattro GmbH, D-74148, Neckarsulm, Germany
Сборочные заводы и их адреса	AUDI AG, D-85045, Ingolstadt, Germany AUDI Hungaria Motor Kft, H-9027, Györ, Repteri ut, Hungaria AUDI AG, D-74148, Neckarsulm, Germany

ОБЩИЕ ХАРАКТЕРИСТИКИ ТРАНСПОРТНОГО СРЕДСТВА

Колесная формула / ведущие колеса	4 x 2 / передние (код привода F) или 4 x 4 / все (код привода Q)
Схема компоновки транспортного средства	переднеприводная или полноприводная; расположение двигателя - переднее поперечное
Тип кузова / количество дверей	цельнометаллический, несущий, купе / 3 металлический, несущий, со съемным верхом, родстер / 2
Количество мест спереди / сзади	2 / 2 (купе), 2 / 0 (родстер)

РОСС DE.AЯ04.E01311

для автомобилей с типом кузова:	купе	родстер
Габаритные размеры, мм		
- длина	4178...4198 (4238 - со спойлером)	
- ширина	1842...1852	
- высота	1337...1357	1343...1363
База, мм	2464	
Колея передних / задних колес, мм	1559...1573 / 1553...1567	

Для автомобилей с двигателем	код привода	Масса снаряженного транспортного средства, кг (по ГОСТ Р 52051-2003)	Полная масса транспортного средства, кг	Максимальная допустимая масса, приходящаяся		Допустимая полная масса прицепа
				на переднюю ось, кг	на заднюю ось, кг	
купе						
BWA	F	1260...1415	1660...1680	945...965	785	буксировка прицепа не предусмотрена
BUB	Q	1410...1550	1810...1830	1015...1035	870	
CCZA	Q	1360...1495	1760	980	855	
CDAА	F	1240...1375	1640	920	790	
CDLB	Q	1395...1525	1795...1815	980...1000	885	
родстер						
BWA	F	1295...1485	1615...1635	945...965	765	
BUB	Q	1470...1625	1790...1810	1015...1040	850	
CCZA	Q	1405...1560	1725	980	830	
CDAА	F	1285...1440	1605	920	765	
CDLB	Q	1455...1585	1775...1795	980...1005	865	

Двигатель (марка, тип)	AUDI		
	CDAА	CCZA	BWA
	четырёхтактный, с принудительным зажиганием, с турбонаддувом (для CDAА, CCZA)		
- обозначение на блоке двигателя	CDA	CCZ	BWA
- количество и расположение цилиндров	4, рядное		
- рабочий объем, см ³	1798	1984	1984
- степень сжатия	9.8	9.8	10.3
Максимальная мощность, кВт (мин ⁻¹)	118 (4500...6200)	147 (5100...6000)	147 (5100...6000)
Максимальный крутящий момент, Нм (мин ⁻¹)	250 (1500...4500)	280 (1700...5000)	280 (1800...5000)
Топливо	бензин с октановым числом не менее		
	95	95	98

РОСС DE.AЯ04.E01311

для двигателей:	CDAА	CCZA	BWA
Система питания	непосредственный впрыск топлива в камеру сгорания		
Система впрыска (марка, тип)	Bosch, Motronic	Bosch, MED 17.5	Bosch, Motronic
Блок управления впрыском топлива (марка, тип)	8J0 907 115xx	8J0 907 115xx	8J0 907 115xx
Турбокомпрессор (марка, тип)	BWTS, KK3, K03	INI (JH5IT), 06J 145 701	—
Воздушный фильтр (марка, тип)	Volkswagen/Audi, с бумажным элементом		
	1K0 183 B	1K0 183 B	06F 183
Система зажигания	Audi/VW, TSZ, электронная		
Катушки зажигания (марка, тип)	S3 x 4	S3 x 4	S3 x 4
Свечи зажигания (марка, тип)	VW R0, R1, R5, R6, Rx или другие типы, одобренные Audi		
Система выпуска и нейтрализации отработавших газов	два глушителя; два нейтрализатора отработавших газов		
Передние глушители (марка, тип)	1K0 118 G	1K0 118 G	1K0 118 G
Задние глушители (марка, тип)	8J0 120 D	8J0 120 F	8J0 120 A
Нейтрализаторы (марка, тип)	1K0 166 D? 1K0 178 H?	1K0 166 D? 1K0 178 H?	1K0 166 D? 1K0 178 H?

Двигатель (марка, тип)	AUDI	
	CDLB	BUB
	четырёхтактный, с принудительным зажиганием, с турбонаддувом (для CDLB)	
– обозначение на блоке двигателя	CDL	BUB
– количество и расположение цилиндров	4, рядное	6, V-образное
– рабочий объем, см ³	1984	3189
– степень сжатия	9.8	10.85
Максимальная мощность, кВт (мин ⁻¹)	200 (6000)	184 (6300)
Максимальный крутящий момент, Нм (мин ⁻¹)	350 (2500...3000)	320 (2500...3000)
Топливо	бензин с октановым числом не менее 98	

РОСС DE.AЯ04.E01311

для двигателей:	CDLB	BUB
Система питания	непосредственный впрыск топлива в камеру сгорания	распределённый впрыск топлива
Система впрыска (марка, тип)	Bosch, Motronic	Bosch, Motronic
Блок управления впрыском топлива (марка, тип)	8J0 907 115xx	022 906 032xx
Турбокомпрессор (марка, тип)	BWTS, KK3 3K-Warner	—
Воздушный фильтр (марка, тип)	Volkswagen/Audi, с бумажным элементом	
	1K0 183 A	1K0 183 A
Система зажигания	Audi/VW, TSZ, электронная	
Катушки зажигания (марка, тип)	S3 x 4	S3 x 6
Свечи зажигания (марка, тип)	VW R0, R1, R5, R6, Rx или другие типы, одобренные Audi	
Система выпуска и нейтрализации отработавших газов	два или три глушителя; один или два нейтрализатора отработавших газов	
Передние глушители (марка, тип)	1K0 118 G + 8K0 118 A	1K0 118 C
Средние глушители (марка, тип)	—	1K0 119 K
Задние глушители (марка, тип)	8J0 120 B	8J0 120
Нейтрализаторы (марка, тип)	1K0 166 DC, 1K0 178 HC	1K0 178 E

РОСС DE.AЯ04.E01311

для автомобилей с двигателями:	BUB	CDLB	CCZA	BWA	BUB	CDLB	CDAА	BWA
Трансмиссия	механическая							
Сцепление (марка, тип)	две многодисковые муфты, работающие в масляной ванне				фрикционное, сухое, однодисковое, с гидравлическим приводом			
Коробка передач (марка, тип)	QD62 E067	QD62 E073	QD62 E074	FD62 E016	QM62 Q013	QM62 Q023	FM62 S002	FM62 Q019
	механическая, с автоматическим или ручным управлением				механическая, полностью синхронизированная, с ручным управлением			
– число передач	вперед – 6, назад – 1							
– передаточные числа								
I -	2.933	2.923	3.462	3.462	3.357	3.357	3.778	3.357
II -	1.833	1.957	2.150	2.150	2.087	2.087	2.063	2.087
III -	1.300	1.400	1.464	1.464	1.469	1.469	1.455	1.469
IV -	0.975	1.032	1.079	1.079	1.088	1.088	1.107	1.150
V -	1.030	1.077	1.094	1.094	1.108	1.097	0.875	1.194
VI -	0.825	0.871	0.921	0.921	0.912	0.912	0.725	0.975
3.X. -	3.352	3.263	3.989	3.989	3.990	3.990	3.600	3.990
Главная передача (марка, тип)	AUDI, цилиндрическая + коническая (для 4x4)							
– передаточное число	4.800 3.600*	4.769 3.444*	4.059 3.136*	4.059 3.136*	4.235 3.273*	4.235 3.273*	3.647	3.944 3.087*

* для 5-й и 6-й передач и передачи заднего хода

Подвеска	
– передняя	независимая, типа МакФерсон, с гидравлическими телескопическими амортизаторами, со стабилизатором поперечной устойчивости
– задняя	независимая, многорычажная, пружинная, с гидравлическими телескопическими амортизаторами, со стабилизатором поперечной устойчивости
Рулевое управление (марка, тип)	рулевой привод с электроусилителем; рулевой механизм типа "шестерня – рейка"
Тормозные системы	
– рабочая	гидравлический двухконтурный привод с диагональным разделением на контуры, с усилителем, антиблокировочной системой (ABS), электронным распределением тормозного усилия (EBV), электронной системой обеспечения курсовой устойчивости (ESP), тормозные механизмы всех колес – дисковые
– запасная	каждый контур рабочей тормозной системы
– стояночная	механический привод к тормозным механизмам задних колес

РОСС DE.AЯ04.E01311

Шины	размер	индекс несущей способности	скоростная категория
	225/55 R16 (M+S)	95	H
	225/55 R16	95	W
	225/50 R17	94	V, W
	225/50 R17 (M+S)	94	H
	245/40 R18	93	V, Y
	245/40 R18 (M+S)	97	V
	245/45 R17	95	V, W, Y
	255/35 R19	96	Y
	T 165/65 R17 (запасное колесо)		

Оборудование транспортного средства	кондиционер (хладагент R134A), холодильник, противобуксовочная система (ASR), стереомагнитола, CD-проигрыватель, CD-ченджер, DVD-проигрыватель с монитором на панели приборов, мобильный медиа центр "Digital Living" с возможностью подключения периферии через USB или Bluetooth, мониторы, вмонтированные в подголовники передних сидений, круиз-контроль, система крепления детских сидений ISOFIX, навесной багажник сзади автомобиля для перевозки велосипедов, устройство для перевозки длинномерных предметов с чехлом для лыж, сдвижная панель крыши с солнечными элементами, амортизаторы с переменной, электронно-управляемой жесткостью, навигационная система, система дистанционного открытия гаражных ворот, тканевая крыша с механизмом автоматического закрывания
--	--

Audi 8J / Quattro 8J

описание маркировки транспортных средств приведено в приложении 2.
общие виды транспортного средства на 2 листах приведены в приложении 3.

Зам.

А.В. Куликов

С.В. Пугачев

Действует с " 27 " июля 2008 г.

РОСС DE.АЯ04.E01311

Приложение № 2 к "одобрению типа транспортного средства"

ОПИСАНИЕ МАРКИРОВКИ ТРАНСПОРТНОГО СРЕДСТВА

1. Место расположения и форма знака соответствия:

На табличке изготовителя, на наклейке рядом с ней или в багажном отсеке в нише запасного колеса или на задней стойке двери водителя.

Знак соответствия выполнен по ГОСТ Р 50460-92 с указанием номера данного "одобрения типа транспортного средства".

2. Место расположения таблички изготовителя:

2.1 В моторном отсеке или на передней или задней стойке двери с правой или с левой стороны

3. Место расположения идентификационного номера (VIN):

3.1. На табличке изготовителя.

3.2. В подкапотном пространстве, в верхней правой части водосточного желоба.

4. Структура и содержание идентификационного номера (номеров) транспортных средств:

1	2	3	4	5	6	7	8	9	10	11	12	13	14	15	16	17
W	A	U	?	?	?	8	J	?	?	A	?	?	?	?	?	?
W	U	A	?	?	?	8	J	?	?	N	?	?	?	?	?	?
T	R	U	?	?	?	8	J	?	?	1	?	?	?	?	?	?

поз. 1 - 3: Международный идентификационный код изготовителя (WMI):

"WAU" - AUDI AG, Germany,

"WUA" - Quattro GmbH, Germany,

"TRU" - AUDI Hungaria Motor Kft, Hungaria,

поз. 4 : Переменный символ: буква "Z" или "X" или цифра от 0 до 9

поз. 5: Переменный символ: буква "Z" или "X" или цифра от 0 до 9

поз. 6: Переменный символ: буква "Z" или "X" или цифра от 0 до 9

поз. 7 - 8: Обозначение типа транспортного средства: "8J"

поз. 9: Переменный символ: буква "Z" или "X" или цифра от 0 до 9

поз. 10: Обозначение модельного года согласно ISO 3779-83

поз. 11: Код сборочного завода:

"A" - AUDI AG, Ingolstadt,

"N" - AUDI AG, Neckarsulm,

"1" - AUDI Hungaria Motor Kft

поз. 12 - 17: Производственный номер транспортного средства.

РОСС DE.АЯ04.Е01311

Приложение № 3 к "одобрению типа транспортного средства"

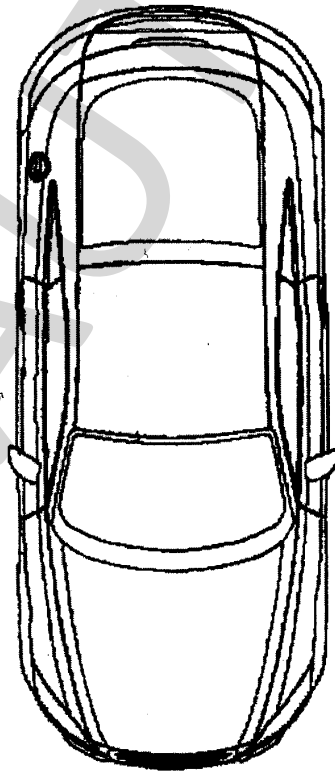
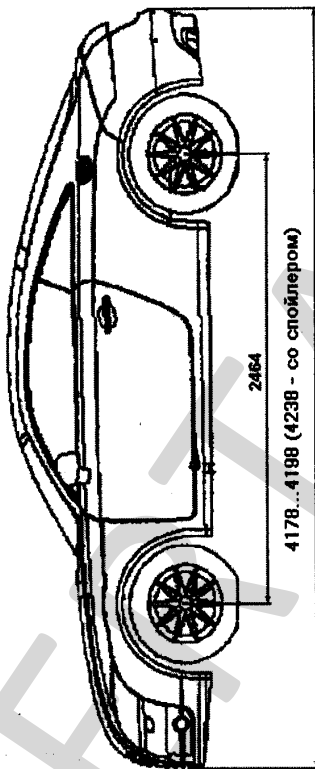
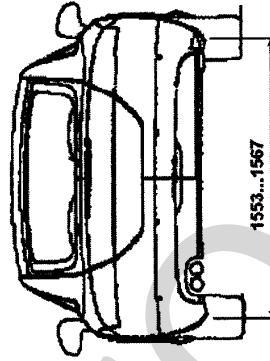
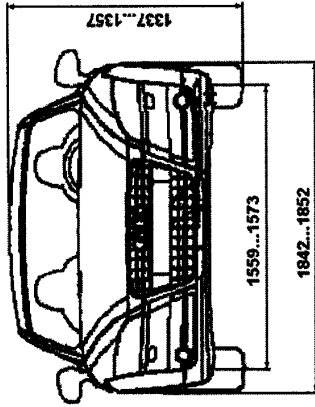

Audi (TT) / Quattro (Audi TT)
купе



РОСС DE.АЯ04.Е01311

Приложение № 3 к "одобрению типа транспортного средства"

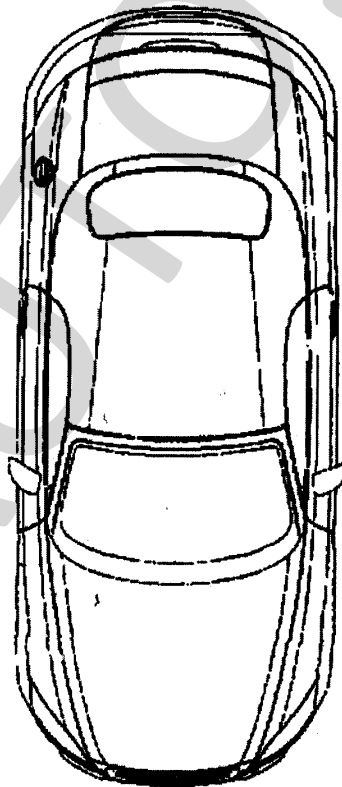
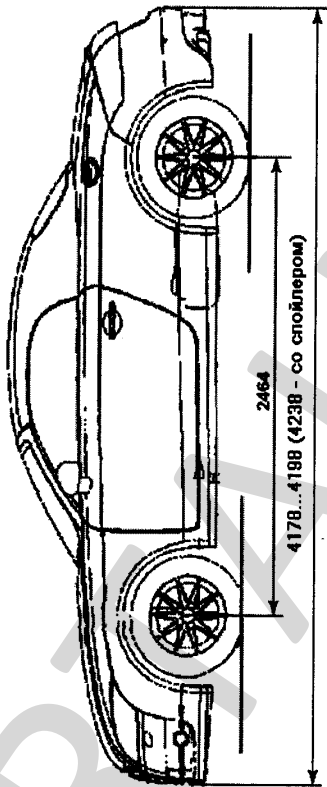
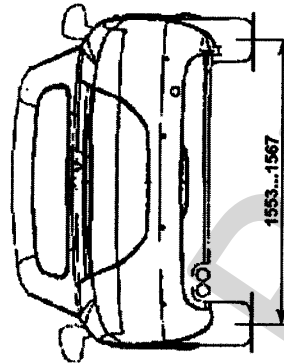
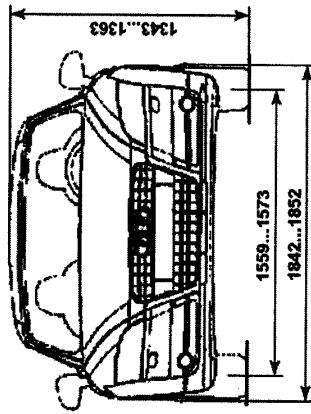

Audi (TT) / Quattro (Audi TT)
родстер

