

ОРГАН ПО СЕРТИФИКАЦИИ
Межотраслевой фонд "Сертификация автотранспорта САТР" ("САТР-ФОНД")
№ РОСС RU.0001.11MT02 от 04.06.2009 г.
125480, г. Москва, ул. Героев Панфиловцев, 24 (тел. 454-42-27)

РОСС FR.MT02.E06748

03

июня

2011

Марка транспортного средства	Citroen
Тип транспортного средства	P
Модификации	PMCFAC, PMCFAC/P, PNCFAC, PNCFAC/P
Коммерческое наименование	Citroen C1
Категория транспортного средства	M₁
Код ТН ВЭД	8703 21
Код VIN	VF7P?CFAC???...
Экологический класс	4
Заявитель, представитель изготовителя и его адрес	ООО "ПЕЖО СИТРОЕН РУС" 101000, г. Москва, Чистопрудный бульвар, 17, стр. 1, Российская Федерация
Изготовитель и его адрес	Automobiles Citroën, Immeuble Colisée III, 12, rue Fructidor, 75835 Paris Cédex 17, France
Сборочный завод и его адрес	Toyota, Peugeot, Citroen Automobile, Prumyslova Zana Ovcary, Kolin 280 02, Czech Republic

ОБЩИЕ ХАРАКТЕРИСТИКИ ТРАНСПОРТНОГО СРЕДСТВА

Колесная формула / ведущие колеса	4 × 2 / передние
Схема компоновки транспортного средства	переднеприводная, расположение двигателя – переднее поперечное
Тип кузова / количество дверей	хэтчбек / 3 (для мод. PMCFAC, PMCFAC/P) или 5 (для мод. PNCFAC, PNCFAC/P)
Количество мест спереди / сзади	2 / 2
Габаритные размеры, мм	
– длина	3435
– ширина	1630
– высота	1470
База, мм	2340
Колея передних / задних колес, мм	1415 / 1405

РОСС FR.MT02.E06748

Для мод.:	PMCFAC	PMCFAC/P	PNCFAC	PNCFAC/P
Масса снаряженного транспортного средства, кг (по ГОСТ Р 52051-2003)	875	905	880	915
Полная масса транспортного средства, кг	1180	1180	1190	1190
Полная масса, приходящаяся				
– на переднюю ось, кг	605	610	605	610
– на заднюю ось, кг	575	570	585	580
Допустимая полная масса прицепа, кг	буксировка прицепа не предусмотрена			

Двигатель (марка, тип)	TOYOTA, CFA (1KR)
– количество и расположение цилиндров	3, рядное
– рабочий объем, см ³	998
– степень сжатия	10.5
Максимальная мощность, кВт (мин ⁻¹)	50 (6000)
Максимальный крутящий момент, Нм (мин ⁻¹)	93 (3600)
Топливо	бензин с октановым числом не менее 95
Система питания	многоточечный впрыск топлива
Блок управления впрыском (марка, тип)	DENSO, 23250-0Q010 или 23250-40020
Воздушный фильтр (марка, тип)	TOYOTA 4010 или 4011, или DENSO 17801-23030 или 0J020
Система зажигания	
Катушка зажигания (марка, тип)	DENSO, 90919-W2001 или 90919-02262
Свечи зажигания (марка, тип)	DENSO, K20HR-U11 (x3)
Система выпуска и нейтрализации отработавших газов	один глушитель и один нейтрализатор отработавших газов
Глушитель (марка, тип)	FUTABA, 10Q01
Нейтрализатор (марка, тип)	TOYOTA, 0Q010

Для мод.:	механическая	
	PMCFAC, PNCFAC	PMCFAC/P, PNCFAC/P
Трансмиссия	механическая	
Сцепление (марка, тип)	TOYOTA, сухое однодисковое	
Коробка передач (марка, тип)	с механическим приводом	с электрическим приводом
	TOYOTA, C551, с ручным управлением	TOYOTA, C551A, автоматическая
– число передач	вперед – 5, назад – 1	
– передаточные числа		
I -	3.545	
II -	1.913	
III -	1.310	
IV -	1.027	
V -	0.850	
3.X. -	3.214	
Главная передача (марка, тип)	цилиндрическая	
– передаточное число	3.550	

РОСС FR.MT02.E06748

Подвеска

- передняя независимая, пружинная, типа Макферсон
- задняя полузависимая, пружинная, с гидравлическими телескопическими амортизаторами, со стабилизатором поперечной устойчивости

Рулевое управление (марка, тип)

PSA, рулевой механизм типа "шестерня – рейка", с гидроусилителем

Тормозные системы

- рабочая (марка, тип) гидравлическая, двухконтурная, с диагональным разделением на контуры, с вакуумным усилителем, возможна установка АБС; тормозные механизмы передних колес – дисковые, задних – барабанные
- запасная (марка, тип) каждый контур рабочей тормозной системы
- стояночная (марка, тип) механический (тросовый) привод тормозных механизмов задних колес

Шины

- марка —
- размер 155/65R14
- индекс несущей способности 75
- категория скорости Т

Оборудование транспортного средства

аудиосистема, навигационная система, система Blue Tooth "Free Hands Phone", люк с электроприводом, система помощи при парковке (датчики сзади), кондиционер (хладагент R134a)

Citroen, P

Описание маркировки транспортного средства приведено в приложении № 2.
Общие виды транспортных средств на двух листах приведены в приложении № 3.

Б.В. Кисуленко

А.В. Зажигалкин

Действует с "03" июня 2010 г.

РОСС FR.MT02.E06748

Приложение № 2 к "одобрению типа транспортного средства"

ОПИСАНИЕ МАРКИРОВКИ ТРАНСПОРТНОГО СРЕДСТВА

1. Место расположения и форма знака соответствия:

На наклейке, расположенной на центральной стойке кузова у фиксатора замка в проеме левой передней двери.

Знак соответствия выполнен по ГОСТ Р 50460-92 с указанием номера данного "одобрения типа транспортного средства".

2. Место расположения таблички изготовителя:

В нижней части правой средней стойки кузова.

3. Место расположения идентификационного номера (VIN):

3.1. На табличке изготовителя.

3.2. В передней правой части салона на поперечине пола.

4. Структура и содержание идентификационного номера (номеров) транспортных средств:

1	2	3	4	5	6	7	8	9	10	11	12	13	14	15	16	17
V	F	7	P	?	C	F	A	C	?	R	?	?	?	?	?	?

поз. 1 - 3: Международный идентификационный код изготовителя (WMI):
VF7 - Automobiles Citroën (France).

поз. 4: Тип транспортного средства: P (C1).

поз. 5: Обозначение типа кузова транспортного средства:
M – пятидверный хэтчбек,
N – трехдверный хэтчбек.

поз. 6 - 8: Тип двигателя: CFA.

поз. 9: Обозначение типа трансмиссии:
C – механическая пятиступенчатая коробка передач;
C/P – автоматическая пятиступенчатая коробка передач.

поз. 10: Обозначение модельного года.

поз. 11: Обозначение сборочного предприятия:
R - Toyota, Peugeot, Citroen Automobile (Czech Republic).

поз. 12 - 17: Производственный номер транспортного средства.

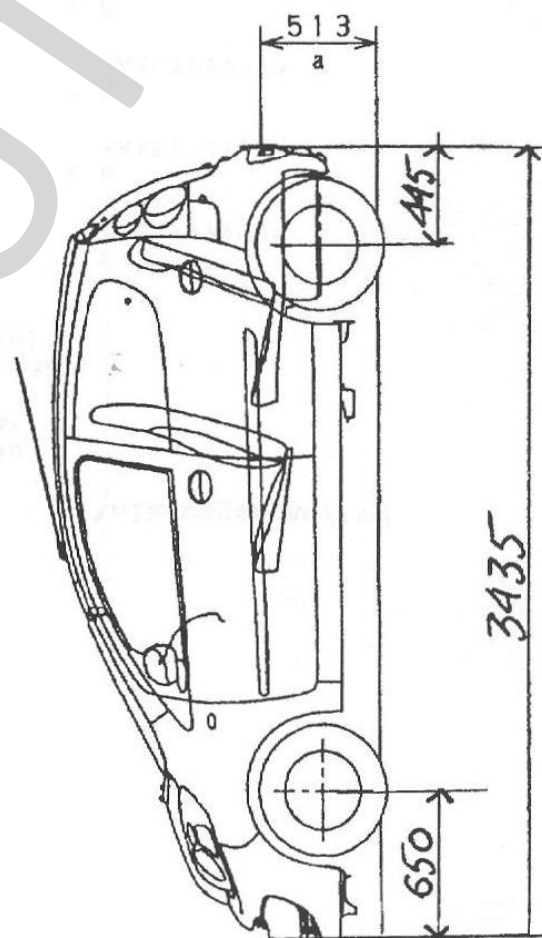
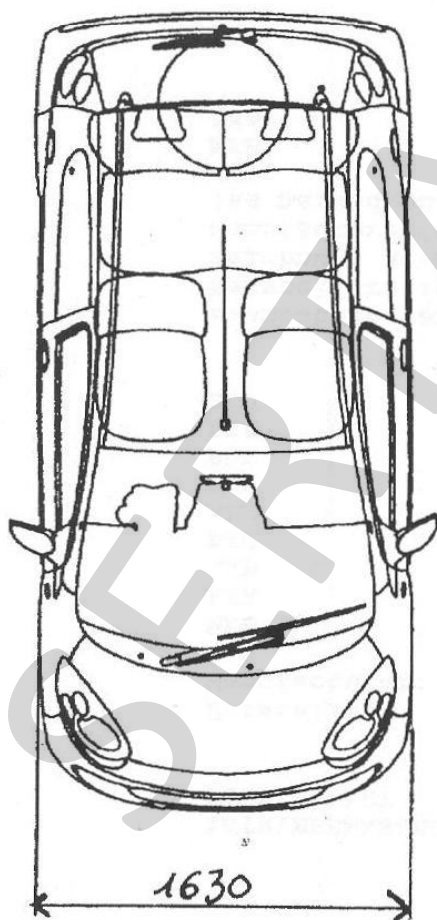
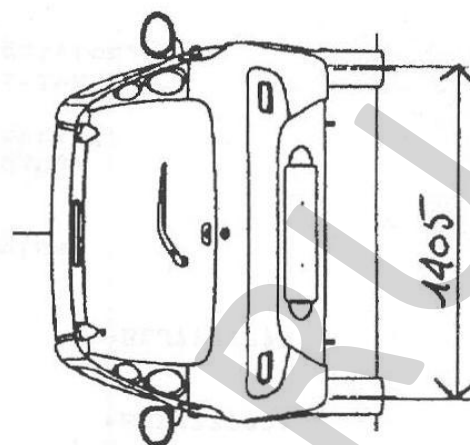
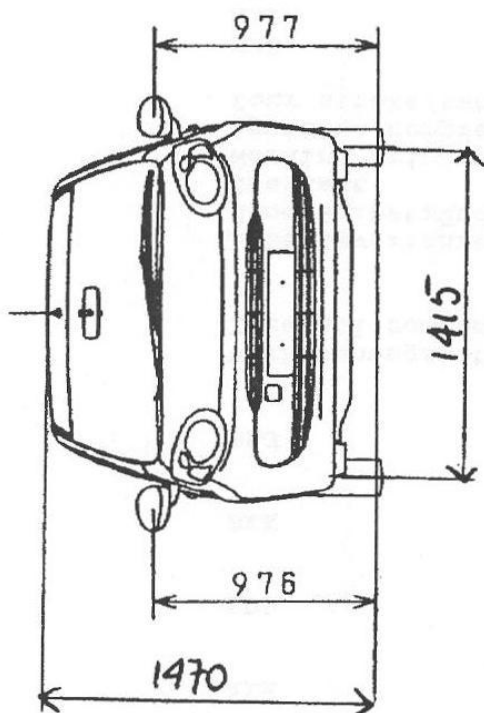

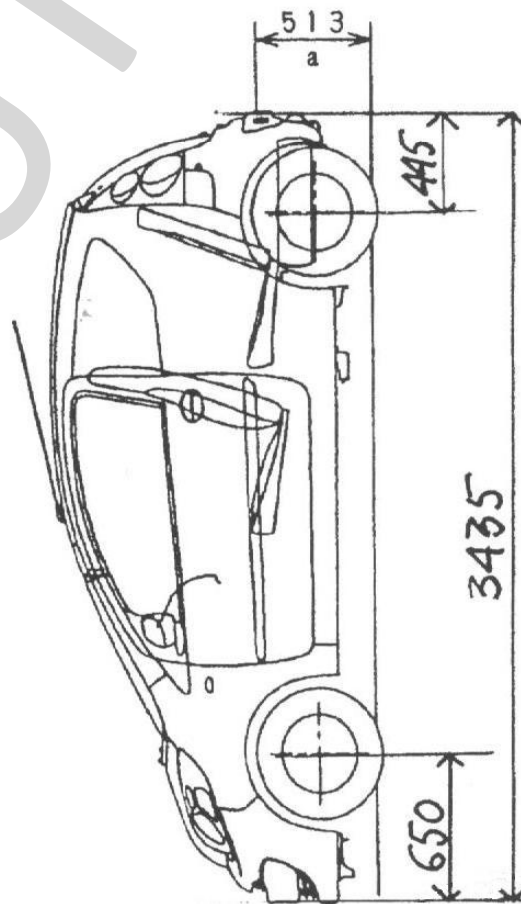
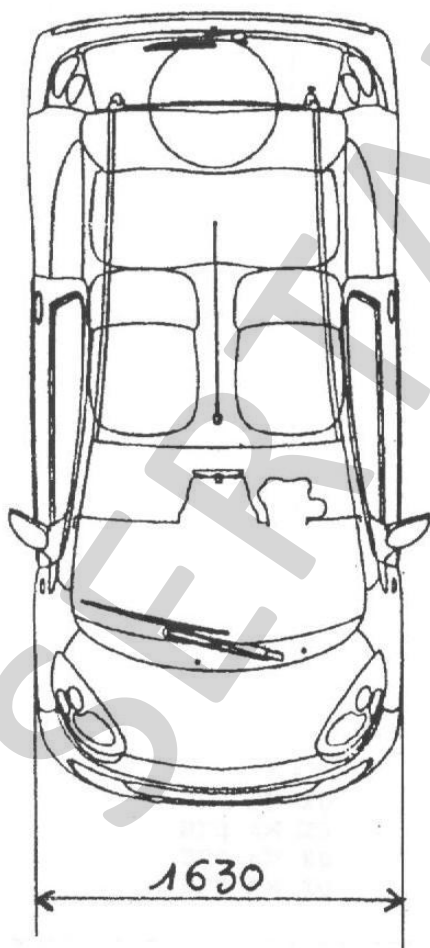
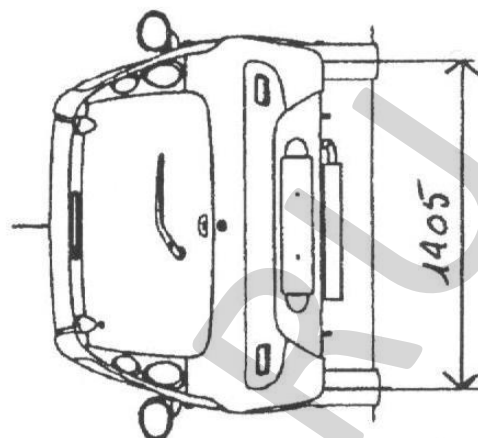
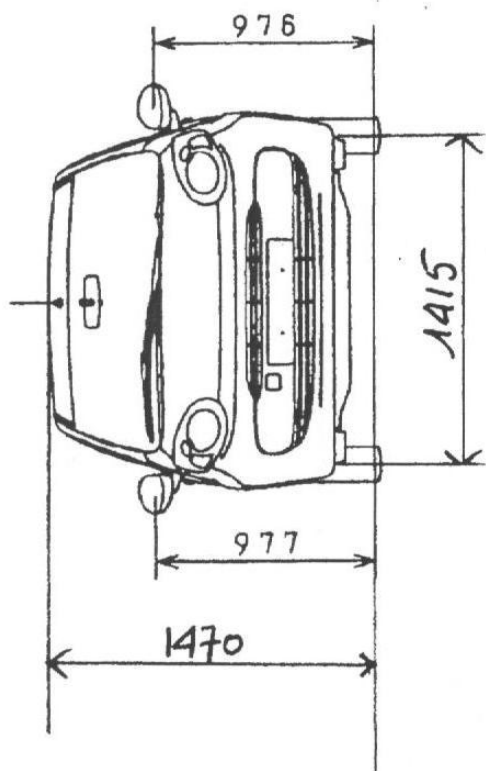

Страница для заполнения полей данных:

ОТТС № **РОСС FR.MT02.E06748**
Бланк № 0047990

SERTAUTO.RU