

РОСС CN.MT30.E00035

Марка транспортного средства	ATLANT
Тип транспортного средства	YM50QT-3, YM50QT-15
Модификации	---
Коммерческое наименование	YM50QT-3; YB50QT-3, MD50QT-3; WJM50QT-3; WB50QT-3; NM50QT-3; RMZ50QT-3; AR50QT-3; BT50QT-3; JP50QT-3; XY50QT-3; QST50QT-3; CM50QT-3; TK50QT-3; LN50QT-3; CK50QT-3; ACS50QT-3; AM50QT-3; KT50QT-3; RJH50QT-3; ZXY50QT-3; QD50QT-3; XK50QT-3; NGS50QT-3; ES50QT-3; FB50QT-3 (для YM50QT-3) YM50QT-15; YB50QT-15, MD50QT-15; WJM50QT-15; WB50QT-15; NM50QT-15; RMZ50QT-15; AR50QT-15; BT50QT-15; JP50QT-15; XY50QT-15; QST50QT-15; CM50QT-15; TK50QT-15; LN50QT-15; CK50QT-15; ACS50QT-15; AMS50QT-15; KT50QT-15; RJH50QT-15; ZXY50QT-15; QD50QT-15; XK50QT-15; NGS50QT-15; ES50QT-15; FB50QT-15; YX50QT-15 (для YM50QT-15)
Категория транспортного средства	L ₁
Код ТН ВЭД	8711 10
Код VIN	LFETCBP???.
Заявитель, представитель изготовителя и его адрес	ООО «Лига», 344093, г.Ростов-на-Дону, ул. Днепропетровская, 50К, Р.Ф.
Изготовитель и его адрес	Zhejiang Kaikai Meiduo Locomotive Co., Ltd, Liaoyang Village, Luqiao Subdistrict, Luqiao District, Taizhou City, Zhejiang China

РОСС CN.MT30.E00035

ОБЩИЕ ХАРАКТЕРИСТИКИ ТРАНСПОРТНОГО СРЕДСТВА			
Количество и расположение колес	2, по средней продольной оси		
Колесная формула / ведущие колеса	2 x 1 / заднее		
Схема компоновки транспортного средства	двигатель расположен поперечно в пределах базы		
Рама	трубчатая, сварная		
Количество мест	2		
Габаритные размеры, мм	YM50QT-3	YM50QT-15	
	- длина	1750	1950...1985
	- ширина	635...670	680...690
	- высота	1070...1080	1130...1180
База, мм	1200	1380, 1415	
Масса снаряженного транспортного средства (по ГОСТ Р 52051-2003), кг	81	98	
Полная масса транспортного средства, кг	231	248	
	- на переднюю ось, кг	67	85
	- на заднюю ось, кг	164	163
Допустимая полная масса прицепа, кг	буксировка прицепа не предусмотрена		
	YM50QT-3	YM50QT-15	
Двигатель (марка, тип)	Zhejiang Kaikai Meiduo Locomotive Co., Ltd YINMU; YIBEN; MEIDUO; NIMIZI; WUBEN; VONROAD; QSTRONG; RAMZEY; ARORA; BETTER; JIAPENG; SHINERAY; CELIK; TAKASHI; LION; CHAMP; PEIDU; WOLFBOY; ACCESS; AMS; NGS; ERSI; FIRST BIKE, YINXIANG 139QMB, четырёхтактный, бензиновый, воздушного охлаждения		
- количество и расположение цилиндров	1, продольно, горизонтально		
- рабочий объем, см ³	50.0		
- степень сжатия	10.5	10.0	
Максимальная мощность, кВт(мин ⁻¹)	2.5 (7000)	1.7 (7500)	
Максимальный крутящий момент, Нм (мин ⁻¹)	3.4 (7000)	2.4 (6500)	
Топливо	бензин с октановым числом не менее 92		
Система питания	карбюраторная		
Карбюратор (марка, тип)	HLIC, KEIHIN, HONLING, JINXIONG, PD19J		
Воздушный фильтр (марка, тип)	e4 HB139		
Система выпуска и нейтрализации отработавших газов	глушитель со встроенным нейтрализатором, расположен справа		
Глушитель (марка, тип)	e4 YD		
Система зажигания	электронная, бесконтактная (CDI)		
Катушка зажигания (марка, тип)	FLP FLP50QT		
Свечи зажигания (марка, тип)	RONGFA		

РОСС CN.MT30.E00035**ATLANT YM50QT-3, YM50QT-15**

Описание маркировки транспортного средства приведено в приложении № 2.

Общие виды транспортного средства на четырех страницах приведены в приложении № 3.

А.И.Попов**А.В. Зажигалкин****Действует с** 

РОСС CN.MT30.E00035

Приложение № 1 к "Одобрению
типа транспортного средства

СВОДНЫЙ ЛИСТ
"сообщений, касающихся официального утверждения типа транспортного средства",
сертификатов соответствия или протоколов испытаний

Нормативные документы	Наименование органа, выдавшего "сообщение...", сертификат соответствия или испытательной лаборатории, выдавшей протокол испытаний	Номер документа и дата выдачи
1	2	3
Правила ЕЭК ООН № 3-02 Световозвращатели	Ministerio de Industria y Energia, Spain RDW, The Netherlands	IA E9-02.1270 IA E9-02.1269 IA E4-3R-023304 IA E4-3R-023303
Директива ЕС 97/24/8 (Правила ЕЭК ООН № 10-02) Электромагнитная совмести- мость	RDW, The Netherlands	e4*2002/24*2085*02 e4*2002/24*2088*02
Директива ЕС 97/24/2 (Правила ЕЭК ООН № 37-03) Лампы накаливания	то же	то же
Директива ЕС 97/24/5 (Правила ЕЭК ООН № 47-00) Выбросы вредных (загряз- няющих) веществ	— " — " —	— " — " —
Правила ЕЭК ООН № 50-00 Осветительные устройства мотоциклов	— " — " —	E4-50R-000729 E4-50R-000701 E4-50R-0010952 E4-50R-000075 E4-50R-000776 E4-50R-0011179 E4-50R-001097 E4-50R-001098 E4-50R-001099 E4-50R-0012291 E4-50R-000754 E4-50R-0012809 E4-50R-001190 E4-50R-0012810 E4-50R-000781 E4-50R-000780 E4-50R-0011193 E4-50R-0012883 E4-50R-001153

РОСС CN.MT30.E00035

1	2	3
Директива ЕС 93/92 (Правила ЕЭК ООН № 74-01) Установка устройств освещения и световой сигнализации	RDW, The Netherlands	e4*2002/24*2085*02 e4*2002/24*2088*02
Директива ЕС 97/24/1 (Правила ЕЭК ООН № 75-00) Шины мототранспортных средств	то же	то же
Директива ЕС 93/14 (Правила ЕЭК ООН № 78-02) Тормозные свойства мотоциклов и мопедов	— ” — ” —	— ” — ” —
Правила ЕЭК ООН № 81-00, Директива ЕС 97/24/4 Зеркала заднего вида и их установка	National Transport Authority, Hungary Vehicle Certification Agency, United Kingdom Ministère des transports, Luxembourg RDW, The Netherlands	E7-000502 E7-81R-000507 L E7-81R-000506 E7-81R-000504 E11-81R-001192 E11-81R-001193 E11-81R-001191 E11-81R-001190 L E13-000730 L E4 81R-000179 e4*2002/24*2085*02 e4*2002/24*2088*02
Правила ЕЭК ООН № 113-00 Фары ближнего и дальнего света	RDW, The Netherlands	E4-113R-000057 E4 113R-0011205 E11 113R-001177 E4-113R-0010973 E4-113R-0011594 E4-113R-0011595 E4-113R-0011856 E4-113R-0011559 E4-113R-000076 E4-113R-0012291 E4-113R-0012809 E4-113R-000079 E4-113R-0012493 E4-113R-0013085 C/R-BS PL E4-113R-000116 C/R-BS PL E4-113R-0012883 C/R-BS PL E4-113R-000143 C/R-BS PL E4-0012688 C/R-BS PL E4-005325

РОСС CN.MT30.E00035

1	2	3
Правила ЕЭК ООН № 113-00 Фары ближнего и дальнего света (продолжение)	Vehicle Certification Agency, United Kingdom	E11-113R-000037 E11-113R-000070 E11-113R-001454
Директива ЕС 93/34 (ОСТ 37.001.269-96 (в отноше- нии места нанесения маркиров- ки), ГОСТ Р 51980-2002) Транспортные средства. Маркировка	RDW, The Netherlands	e4*2002/24*2085*02 e4*2002/24*2088*02

Руководитель органа по сертификации

Руководитель органа, выдавшего одобрение типа
транспортного средства

подпись

А.И.Попов
инициалы, фамилия

подпись

А.В. Зажигалкин
инициалы, фамилия

РОСС CN.MT30.E00035

Приложение № 2 к "одобрению
типа транспортного средства

ОПИСАНИЕ МАРКИРОВКИ ТРАНСПОРТНОГО СРЕДСТВА

1. Место расположения и форма знака соответствия:
Рядом с табличкой изготовителя.
Знак соответствия выполнен по ГОСТ Р 50460-92 с указанием номера данного "одобрения типа транспортного средства".
2. Место расположения таблички изготовителя:
Под сиденьем.
3. Место расположения идентификационного номера (VIN):
 - 3.1. На табличке изготовителя.
 - 3.2. В передней части рамы
4. Структура и содержание идентификационного номера (номеров) транспортных средств:

1	2	3	4	5	6	7	8	9	10	11	12	13	14	15	16	17
L	F	E	T	C	B	P	?	?	?	?	?	?	?	?	?	?

- поз. 1 - 3: Международный идентификационный код изготовителя (WMI):
LFE – Zhejiang Kaikai Meiduo Locomotive Co., Ltd.
- поз. 4: Обозначение категории транспортного средства: **T** – двухколесный мопед (L_1).
- поз. 5: Обозначение типа двигателя: **C** – четырехтактный.
- поз. 6: Обозначение объема двигателя: **B** – 50 см³.
- поз. 7 - 8: Обозначение типа транспортного средства:
PC – YM50QT-3.
PR – YM50QT-15
- поз. 9: Контрольный символ (цифры **0...9** или **X**).
- поз. 10: Обозначение года выпуска согласно ISO 3779-2009.
- поз. 11 - 17: Производственный номер транспортного средства.

YM50QT-15
(варианты)

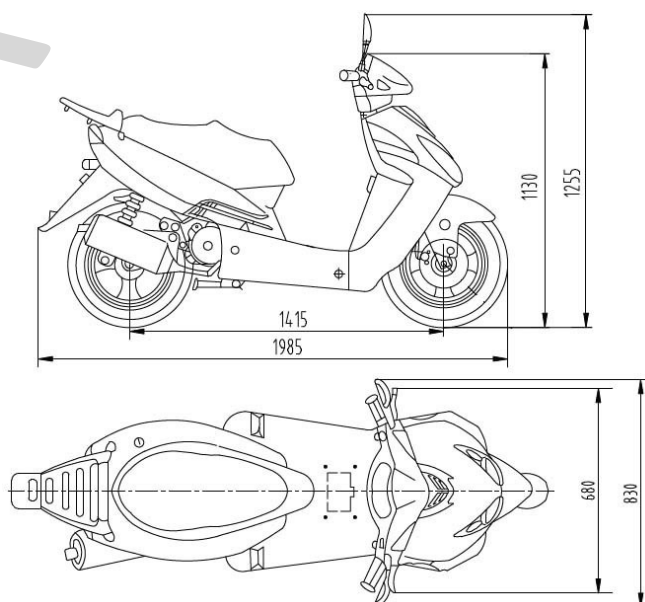
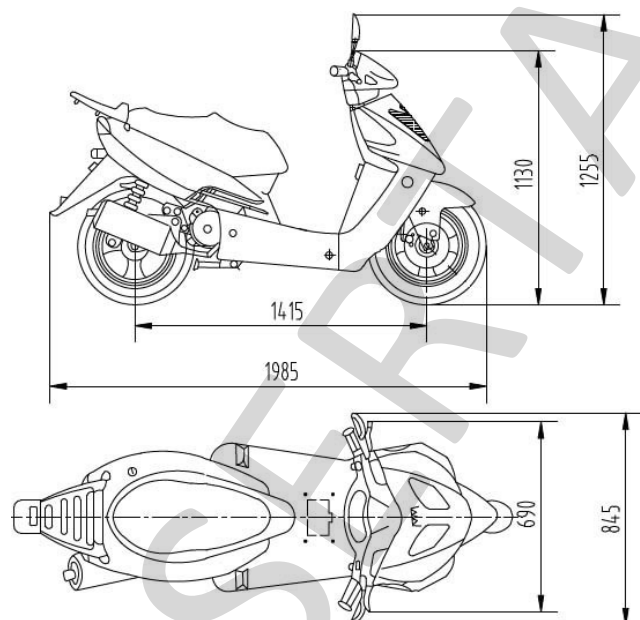
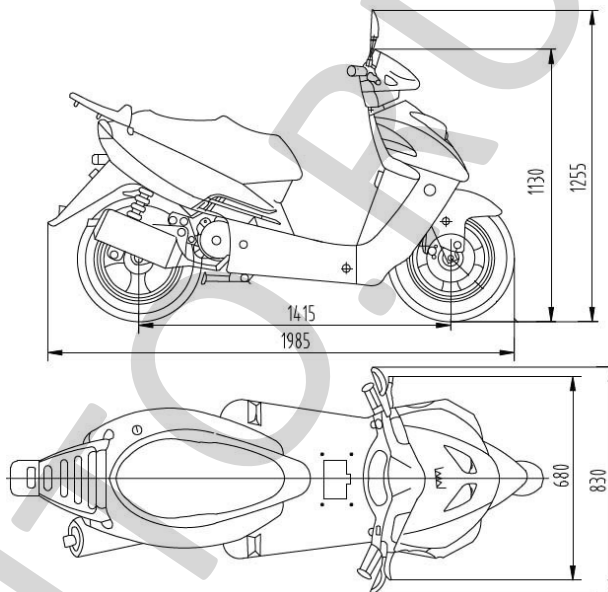
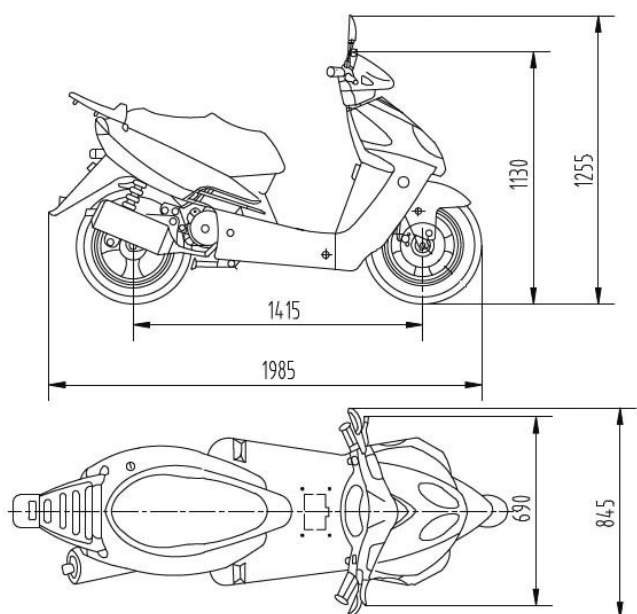

POCC CN.MT30.E00035

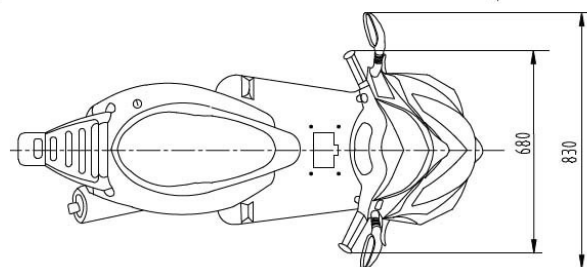
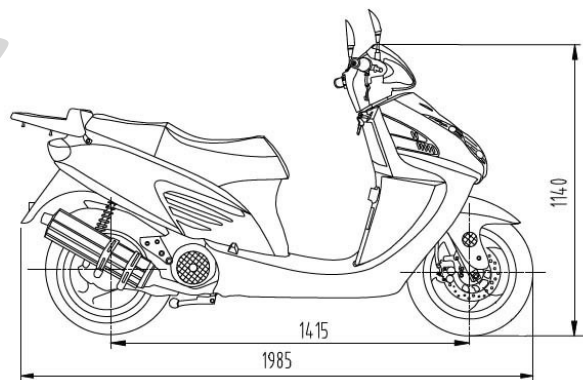
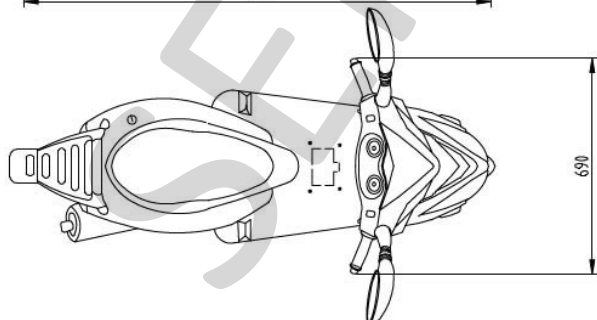
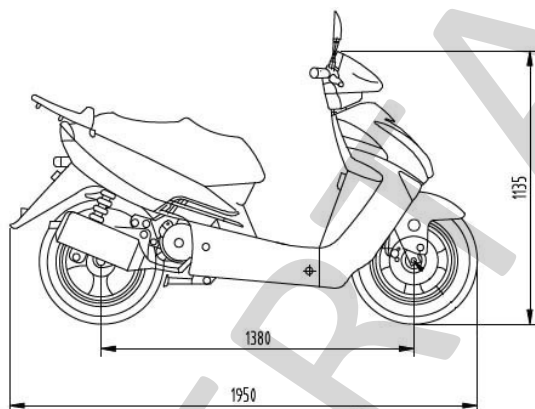
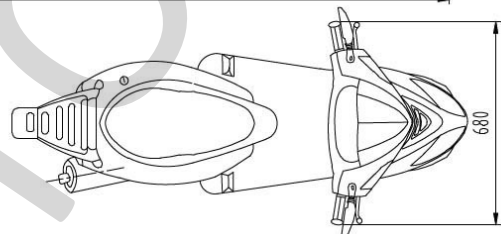
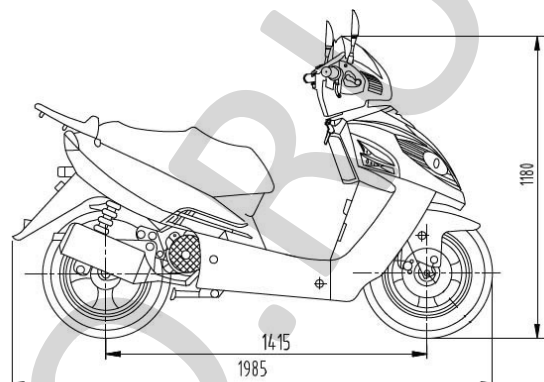
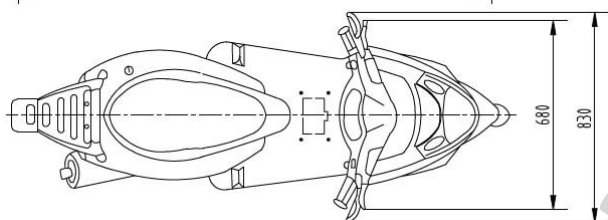
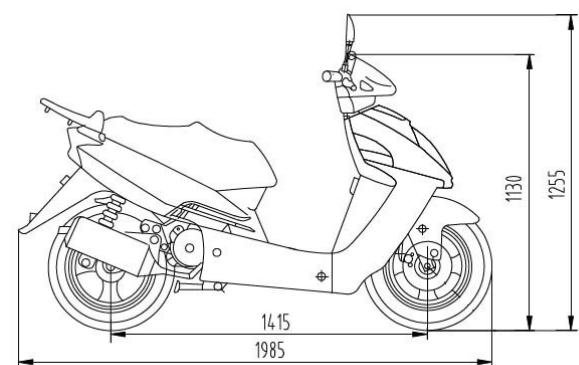
YM50QT-15
(варианты)

POCC CN.MT30.E00035

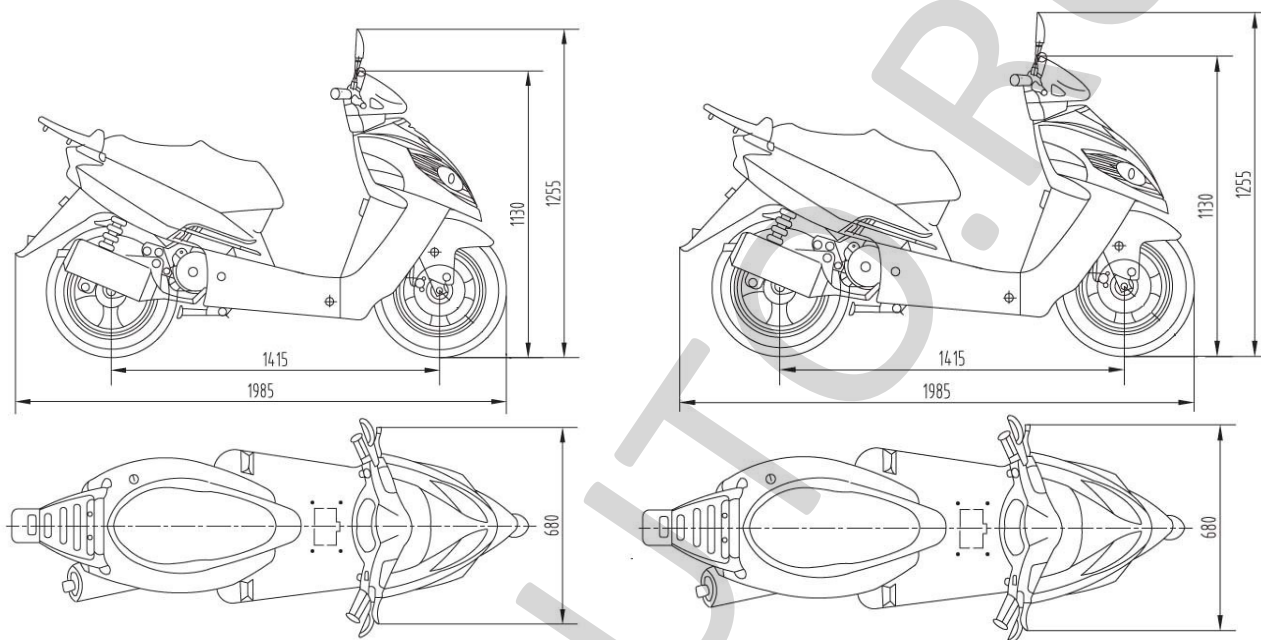
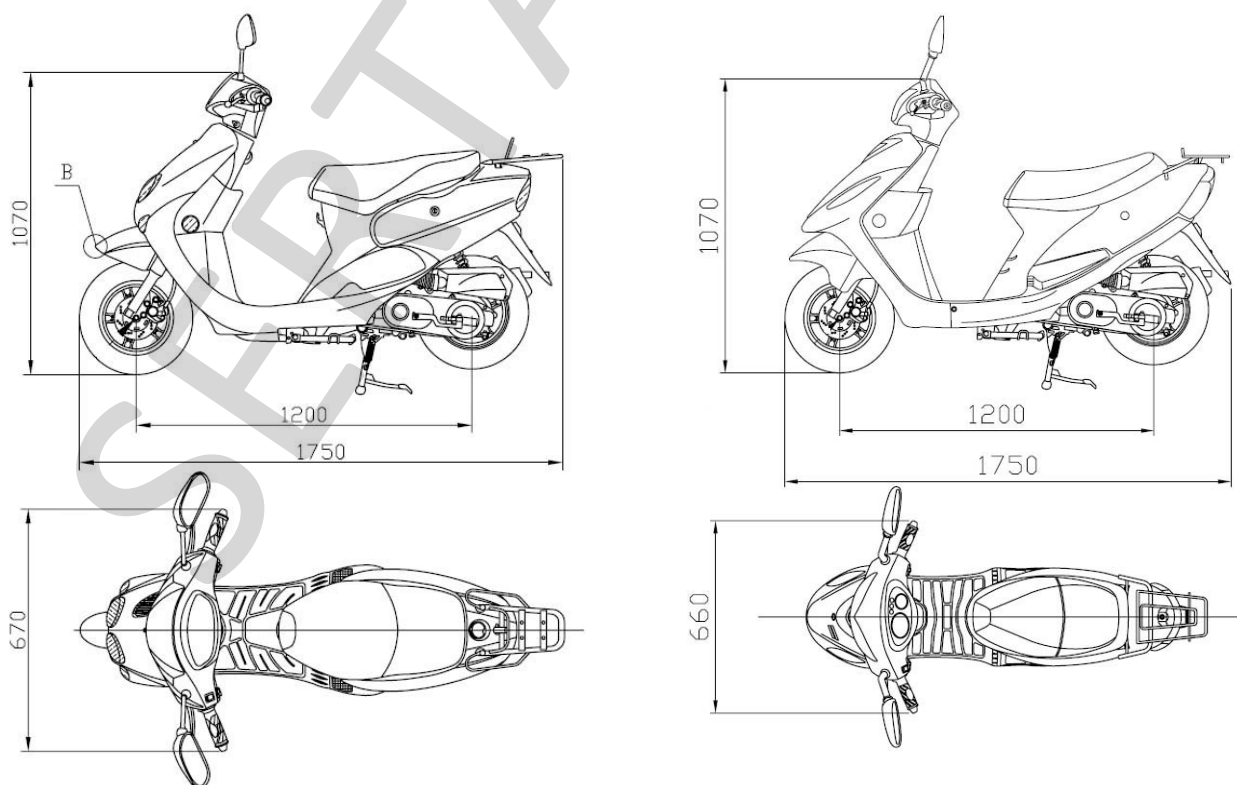
**YM50QT-15
(варианты)****YM50QT-3
(варианты)**

POCC CN.MT30.E00035

YM50QT-3
(варианты)