

ОРГАН ПО СЕРТИФИКАЦИИ
продукции машиностроения ВНИИНМАШ (ОС «ПРОММАШ»)
№ РОСС RU.0001.11АЯ04 от 20.03.2008 г.
123007, г. Москва, ул. Шеногина, д. 4, тел.: (499) 259-74-85, (499) 256-14-77

РОСС CN.АЯ04.Е01901

**01 августа —
2011**

Марка транспортного средства	LONCIN, LONGTTING, CSR, EXPLORER, GAS, SUMO MOTOR, MEKO, KANUNI, KINLON, RALLY USA
Тип транспортного средства	LX175ATV, LX500ST
Модификации	—
Коммерческое наименование	LX200ATV-М, Sagita Orso ATV200-М для (LX175ATV), Sagita Orso ATV500 для (LX500ST)
Категория транспортного средства	L ₇
Код ТН ВЭД	8703 21
Код VIN	LLCL???....
Заявитель, изготовитель и его адрес	CHONGQING LONCIN MOTOR CO., LTD Baihe Industrial Park, Economi & Technology Development Zone, Chongqing, P.R. China
Сборочный завод и его адрес	Loncin industries ltd. 99 Haulong Road, Jiulong Industrial Park, Jiulongpo District, Chongqing, P.R. China

ОБЩИЕ ХАРАКТЕРИСТИКИ ТРАНСПОРТНОГО СРЕДСТВА

Количество и расположение колес	4, симметрично относительно средней продольной плоскости квадрицикла
Колесная формула / ведущие колеса	4 x 2 / задние (для LX175ATV), 4 x 4 / все (для LX500ST)
Схема компоновки транспортного средства	расположение двигателя – поперечное, в пределах базы
Количество мест спереди / сзади	1/0 (для LX175ATV), 1/1 (для LX500ST)
Рама	трубчатая, сварная

РОСС СN.АЯ04.Е01901

для моделей:	LX175ATV	LX500ST
Габаритные размеры, мм		
длина	1900	2020
– ширина	1050	1160
– высота	1120	1310
База, мм	1160	1285
Колея передних/задних колес, мм	1050	1160
Масса снаряженного транспортного средства без водителя, кг (ГОСТ Р 52051-2003)	218	355
Максимальная допустимая масса транспортного средства, кг	343	520
Распределение максимальной допустимой массы:		
- на переднюю ось, кг	159	230
- на заднюю ось, кг	184	290
Двигатель (марка, тип)	LONCIN LC162FMK-2	CFMOTO CF188
	четырёхтактный, с принудительным зажиганием воздушного охлаждения	четырёхтактный, с принудительным зажиганием жидкостного охлаждения
– количество и расположение цилиндров	1, горизонтальное	
– рабочий объем, см ³	176	493
– степень сжатия	9.2	10.2
Максимальная мощность, кВт (мин ⁻¹)	9.8 (8000)	14.8 (6500)
Максимальный крутящий момент, Нм (мин ⁻¹)	13.8 (6000)	30.7 (4000)
Топливо	бензин с октановым числом не менее 92	
Система питания	карбюраторная	
Карбюратор (марка, тип)	KEI HIN	TK MV36
Воздушный фильтр (марка, тип)	LONCIN YP, LX175ATV	LONCIN, LX500ST
Система зажигания	электронная, бесконтактная, CDI	
Катушка зажигания (марка, тип)	JT, LX175CVT	LH, 306000-0140010
Свечи зажигания (марка, тип)	LD, D8RTC	NGK, DPR7EA
Система выпуска и нейтрализации отработавших газов	один глушитель с двухкомпонентным нейтрализатором и добавлением вторичного воздуха	
Глушитель (марка, тип)	e9 LONCIN, LX175ATV	e9 LX500ST

РОСС СN.АЯ04.Е01901

для моделей:	LX175ATV	LX500ST	
Трансмиссия	механическая		
Сцепление (марка, тип)	автоматическое, центробежное, в масляной ванне		
Коробка передач (марка, тип)	автоматическая, бесступенчатая (клиноременный вариатор)		
передаточные числа:			
- минимальное	0.85		
- максимальное	2.90		
Главная передача (марка, тип)	цилиндрическая	коническая	
Передаточное число главной передачи	14.879	двухдиапазонная	
		нижний диапазон	верхний диапазон
		21.478	12.886
Подвеска			
- передняя	рычажная, с двумя пружинно-гидравлическими амортизаторами		
- задняя	рычажная, маятникового типа с двумя пружинно-гидравлическими амортизаторами		
Рулевое управление (марка, тип)	мотоциклетного типа		
Тормозные системы (марка, тип)			
- рабочая (марка, тип)	<p>передние колеса – ZL, CD-F009, однодисковые тормозные механизмы с ручным (правый рычаг) гидравлическим приводом или ножным гидравлическим приводом (для LX175ATV); KL, LX500ST-F, однодисковые тормозные механизмы с ручным (правый рычаг) гидравлическим приводом и ножным гидравлическим приводом (для LX500ST)</p> <p>задние колеса – ZL, CD-F067, однодисковые тормозные механизмы с ручным (левый рычаг) гидравлическим приводом или с ножным гидравлическим приводом (для LX175ATV); KL, LX500ST-R, однодисковые тормозные механизмы, однодисковые тормозные механизмы с ручным (левый рычаг) гидравлическим приводом и с ножным гидравлическим приводом (для LX500ST)</p>		
- стояночная (марка, тип)	барabanный тормоз, с механическим приводом от рычага переключения скоростей на тормозной механизм в трансмиссии двигателя		

РОСС СМ.АЯ04.Е01901

для моделей:	LX175ATV	LX500ST
Шины		
– размерность (пер.÷задн.)	22×7-10÷22×10-10	25×8-12÷25×10-12
– индекс несущей способности (пер.÷задн.)	28÷39	28÷39
– категория скорости	J	J
Оборудование транспортного средства	лебедка, сцепное устройство	

LONCIN, LONGTTING, CSR, EXPLORER, GAS, SUMO MOTOR, MEKO, KANUNI, KINLON, RALLY USA LX175ATV, LX500ST

Описание маркировки транспортного средства приведено в приложении 2.
Общие виды транспортного средства на 2 листах приведен в приложении 3.

А.В. Куликов

А.В. Зажигалкин

Действует с "01" августа 2010 г.

РОСС СN.АЯ04.Е01901

Приложение № 2 к "Одобрению типа транспортного средства"

ОПИСАНИЕ МАРКИРОВКИ ТРАНСПОРТНОГО СРЕДСТВА

1. Место расположения и форма знака соответствия:
На наклейке, расположенной рядом с табличкой изготовителя. Знак соответствия выполнен по ГОСТ Р 50460-92 с указанием номера данного "одобрения типа транспортного средства".
2. Место расположения таблички изготовителя:
С правой стороны на раме под аркой заднего крыла.
3. Место расположения идентификационного номера (код VIN):
 - 3.1. На трубе рамы с правой стороны под аркой переднего колеса
 - 3.2. На табличке изготовителя
4. Структура и содержание идентификационного номера (номеров) транспортных средств:

для LX175ATV

1	2	3	4	5	6	7	8	9	10	11	12	13	14	15	16	17
L	L	C	L	?	?	?	?	?	?	?	?	?	?	?	?	?

- поз. 1 - 3: Международный код изготовителя (WMI): LLC - CHONGQING LONCIN MOTOR CO., LTD, P.R. China
- поз. 4: обозначение марки
- поз. 5: обозначение типа двигателя: «S» - четырехтактный
- поз. 6: обозначение объема двигателя: «K» - до 176 см³
- поз. 7 – 8: обозначение вариантов версий
- поз. 9: контрольный символ: цифры от 0 до 9 или X
- поз. 10: код года выпуска по ISO 3779-2009
- поз. 11: код производственной площадки
- поз. 12 - 17: производственный номер транспортного средства.

для LX500ST

1	2	3	4	5	6	7	8	9	10	11	12	13	14	15	16	17
L	L	C	L	?	?	?	?	?	?	?	?	?	?	?	?	?

- поз. 1 - 3: Международный код изготовителя (WMI): LLC - CHONGQING LONCIN MOTOR CO., LTD, P.R. China
- поз. 4-8: обозначение типа транспортного средства: «LSR1E» - LX 500ST
- поз. 9: контрольный символ
- поз. 10: код года выпуска по ISO 3779-2009
- поз. 11: код производственной площадки
- поз. 12 - 17: производственный номер транспортного средства.

РОСС СN.AЯ04.E01901

Приложение № 3 к «одобрению
типа транспортного средства»

LX175ATV

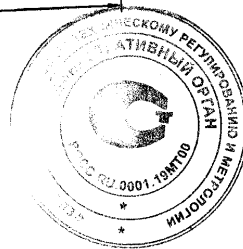
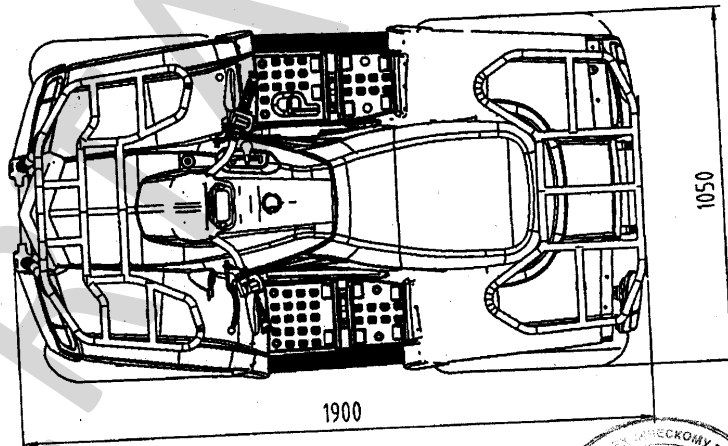
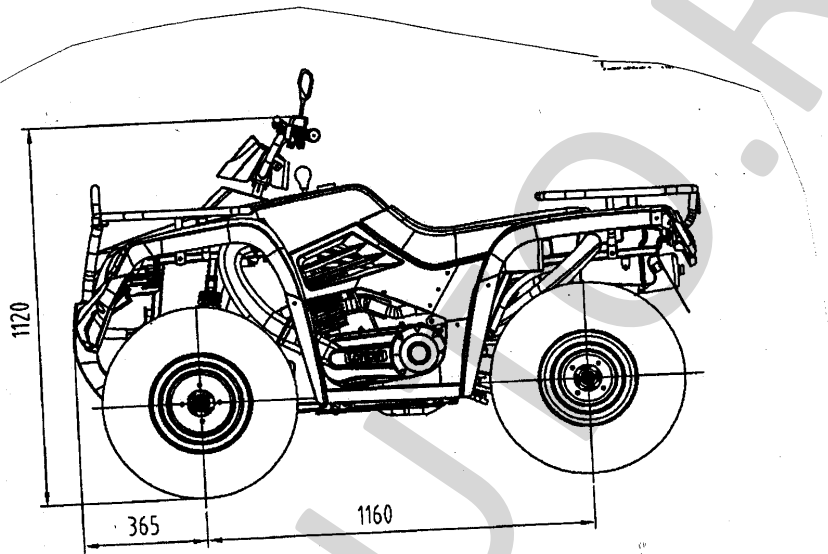

РОСС СN.АЯ04.Е01901

Приложение № 3 к «одобрению
типа транспортного средства»

LX500ST

