

ОРГАН ПО СЕРТИФИКАЦИИ
продукции машиностроения ВНИИНАШ (ОС «ПРОММАШ»)
№ РОСС RU.0001.11АЯ04 от 20.03.2008 г.
123007, г. Москва, ул. Шеногина, 4, тел: (499) 256-14-77, (499) 259-74-85

РОСС TW.АЯ04.Е01914

01 августа _____
2011г.

Марка транспортного средства	CPI
Тип транспортного средства	JR; SM/SX; JA
Модификации	30, 45 (для JR) А (для SM/SX) А1, А11 (для JA)
Коммерческое наименование	Oliver City/Oliver Sport/Aragon (для JR); Supermoto/Supercross (для SM/SX), GTR (для JA)
Категория транспортного средства	L ₁
Код ТН ВЭД	8711 10
Код VIN	RFT???.
Заявитель, представитель изготовителя и его адрес	ООО «ТК Фортуна» 121353, Москва, Сколковское шоссе, д.31/4 Российская Федерация
Изготовитель и его адрес	C.P.I. Motor Company No. 76, Kung-Yeh Rd., Ta-Li City, Taichung County, Taiwan, R.O.C.
Сборочные заводы и их адреса	C.P.I. Motor Company No. 76, Kung-Yeh Rd., Ta-Li City, Taichung County, Taiwan, R.O.C. C.P.I. Motor Company, No. 23, Taihe Industrial District, Qing-Xin County, Qing Yuan City, Guangdong Province, P.R. China

ОБЩИЕ ХАРАКТЕРИСТИКИ ТРАНСПОРТНОГО СРЕДСТВА

Количество и расположение колес	2, в ряд
Колесная формула / ведущие колеса	2 x 1 / заднее
Схема компоновки транспортного средства	расположение двигателя - в пределах базы
Рама	стальная, трубчатая
Количество мест спереди / сзади	1/0 или 1/1

РОСС TW.AЯ04.E01914

для мод.:	JR	SM	SX	JA
Габаритные размеры, мм				
– длина	1839	1995	1990	2000
– ширина	664	790		730
– высота	1131	1185	1220	1140
База, мм	1260	1338		1350
Масса снаряженного транспортного средства без водителя, кг (ГОСТ Р 52051-2003)	91.5-99	100		118
Максимальная допустимая масса, кг	190-242	270		290
Максимальная допустимая масса, приходящаяся:				
– на переднее колесо, кг	82-100	100		100
– на заднее колесо, кг	142-160	170		190
Двигатель (марка, тип)	C.P.I. Motor Company			
	CPI, 50C	CPI, 51A	CPI, 64A	
	с принудительным зажиганием, 2-х тактный, воздушного охлаждения	с принудительным зажиганием, 2-х тактный, жидкостного охлаждения		
– количество и расположение цилиндров	1, горизонтальное	1, наклонное	1, горизонтальное	
– рабочий объем, см ³	49.2	49	49.2	
– степень сжатия	7.8	6.8	9.0	
Максимальная мощность, кВт (мин ⁻¹)	2.4 (5900) или 1.5 (4500)	2.2 (7000) или 2.2 (6800)	3.3 (6550)	
Максимальный крутящий момент, Нм (мин ⁻¹)	4.0 (5400) или 3.2 (4500)	3.9 (4000) или 3.7 (4550)	4.9 (6250)	
Топливо	бензин с октановым числом не менее 92			
Система питания	карбюраторная			
Карбюратор (марка, тип)	DELL'ORTO			
	PHVA16 QS		PHVA16	
Воздушный фильтр (марка, тип)	Golden Fuking или Qianjiang, 3XG или QJ	CPI, CP2		CPI, CP1
	с сухим фильтрующим элементом			
Система зажигания	CDI, электронная, бесконтактная			
Модуль зажигания (марка, тип)	SH			
Свечи зажигания (марка, тип)	NGK, BPR7HS			

РОСС TW.AЯ04.E01914

для мод.:	JR	SM / SX	JA
Система выпуска и нейтрализации отработавших газов	один глушитель, система нейтрализации отсутствует	два глушителя, средний - со встроенным нейтрализатором	один глушитель, система нейтрализации отсутствует
Основной глушитель (марка, тип)	4430 07 01 003 или 4430 07 1 11	CPI, e4	CPI, 81J
Вспомогательный глушитель (марка, тип)	—	A0, e4	—
Трансмиссия	механическая		
Сцепление (марка, тип)	автоматическое, сухое центробежное	многодисковое, в масляной ванне	автоматическое, сухое центробежное
Коробка передач (марка, тип)	автоматическая, бесступенчатая (вариатор)	механическая, шестиступенчатая, с ножным переключением	автоматическая, бесступенчатая (вариатор)
- число передач		6-вперед	
- передаточные числа			
I -	—	3.00	—
II -	—	2.06	—
III -	—	1.52	—
IV -	—	1.22	—
V -	—	1.04	—
VI -	—	0.96	—
Главная передача	двойная, цилиндрическая	цепная	двойная, цилиндрическая
- передаточное число от двигателя к коробке передач	—	3.05	—
- минимальное передаточное число вариатора	1.03	—	0.813
- максимальное передаточное число вариатора	2.65	—	2.65
- передаточное число передачи к ведущему колесу	13.54	5.63	16.00
Подвеска			
- передняя	телескопическая вилка		
- задняя	маятникового типа, с пружинной амортизаторной стойкой		
Рулевое управление (марка, тип)	мотоциклетного типа		

РОСС TW.АЯ04.Е01914

для мод.:	JR	SM	SX	JA
Тормозные системы	C.P.I. Motor company			
- рабочая (марка, тип)	передние - дисковые с ручным гидравлическим приводом; задние - барабанного типа с ножным механическим приводом	передние и задние - CPI, дисковые, с ручным гидравлическим приводом на переднем и заднем колесе		
Шины				
- размерность (передние÷задние)	120/70-12÷130/70-12	90/90-21, 110/80-17÷110/80-18, 130/70-17		110/70-17÷130/60-17
- индекс несущей способности (передние÷задние)	32, 51÷44, 56	54, 57÷58, 62		54÷59
- категория скорости	B, J	H, P		H

CPI JR, SM/SX, JA

Описание маркировки транспортного средства приведено в приложении 2.
Общие виды транспортного средства на 3 листах приведены в приложении 3.

А.В. Куликов

А.В. Зажигалкин

Действует с «01» августа 2010 г.

РОСС TW.AЯ04.E01914

Приложение № 2 к "одобрению типа транспортного средства"

ОПИСАНИЕ МАРКИРОВКИ ТРАНСПОРТНОГО СРЕДСТВА

1. Место расположения и форма знака соответствия:
Рядом с табличкой изготовителя.
Знак соответствия выполнен по ГОСТ Р 50460-92 с указанием номера данного "одобрения типа транспортного средства".
2. Место расположения таблички изготовителя:
Под сиденьем водителя, в вещевом ящике (JR),
на передней части рамы с правой стороны (SM/SX, JA)
3. Место расположения идентификационного номера (код VIN):
 - 3.1. На табличке изготовителя
 - 3.2. На раме мотоцикла, спереди
4. Структура и содержание идентификационного номера (номеров) транспортных средств:

1	2	3	4	5	6	7	8	9	10	11	12	13	14	15	16	17
R	F	T	?	?	?	?	?	?	?	?	?	?	?	?	?	?

- поз. 1- 3: международный код изготовителя (WMI) «RFT» – C.P.I. Motor Company, Taiwan, R.O.C.
- поз. 4 - 5: «JR», «SM», «SX», «JA» - обозначение типа транспортного средства
- поз. 6 - 8: буквенно-цифровые коды версий и вариантов
- поз. 9: код модельного года
- поз. 10: код года выпуска в соответствии с ISO 3779-2009
- поз. 11: код производственной площадки
- поз. 12 - 17: производственный номер транспортного средства

РОСС ТW.АЯ04.Е01914

Приложение № 3 к "одобрению
типа транспортного средства"

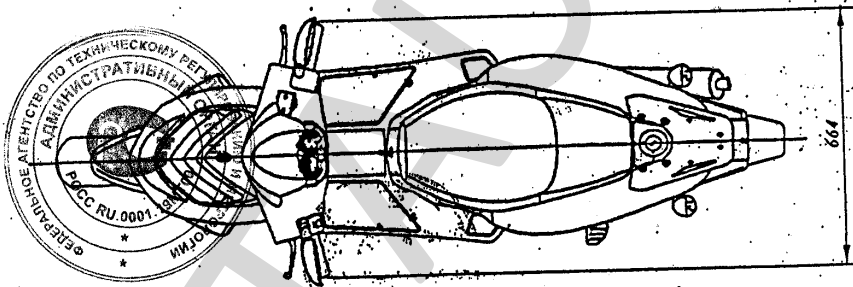
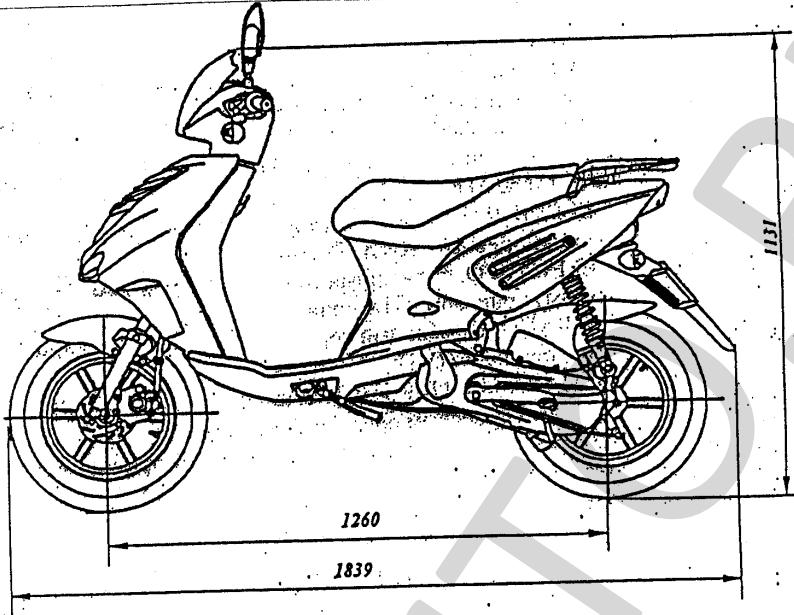

CPI JR

РОСС ТW.АЯ04.Е01914

Приложение № 3 к "одобрению
типа транспортного средства"

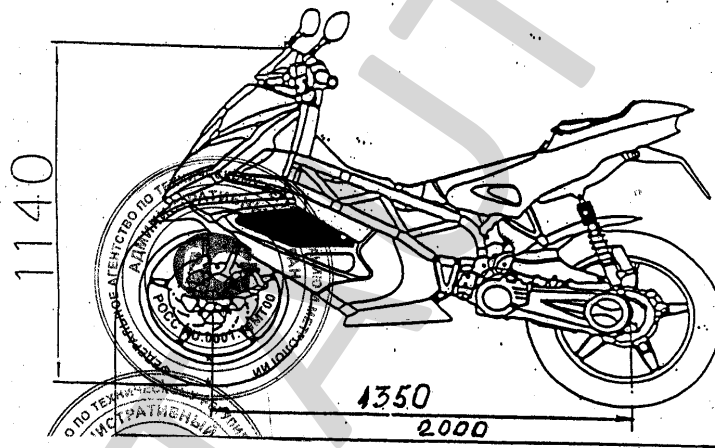
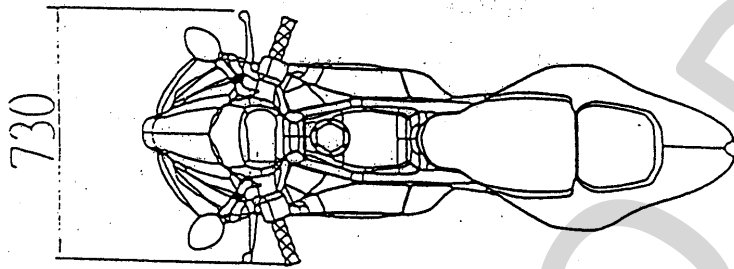

СПИ JA

РОСС ТW.АЯ04.Е01914

Приложение № 3к "одобрению
типа транспортного средства"

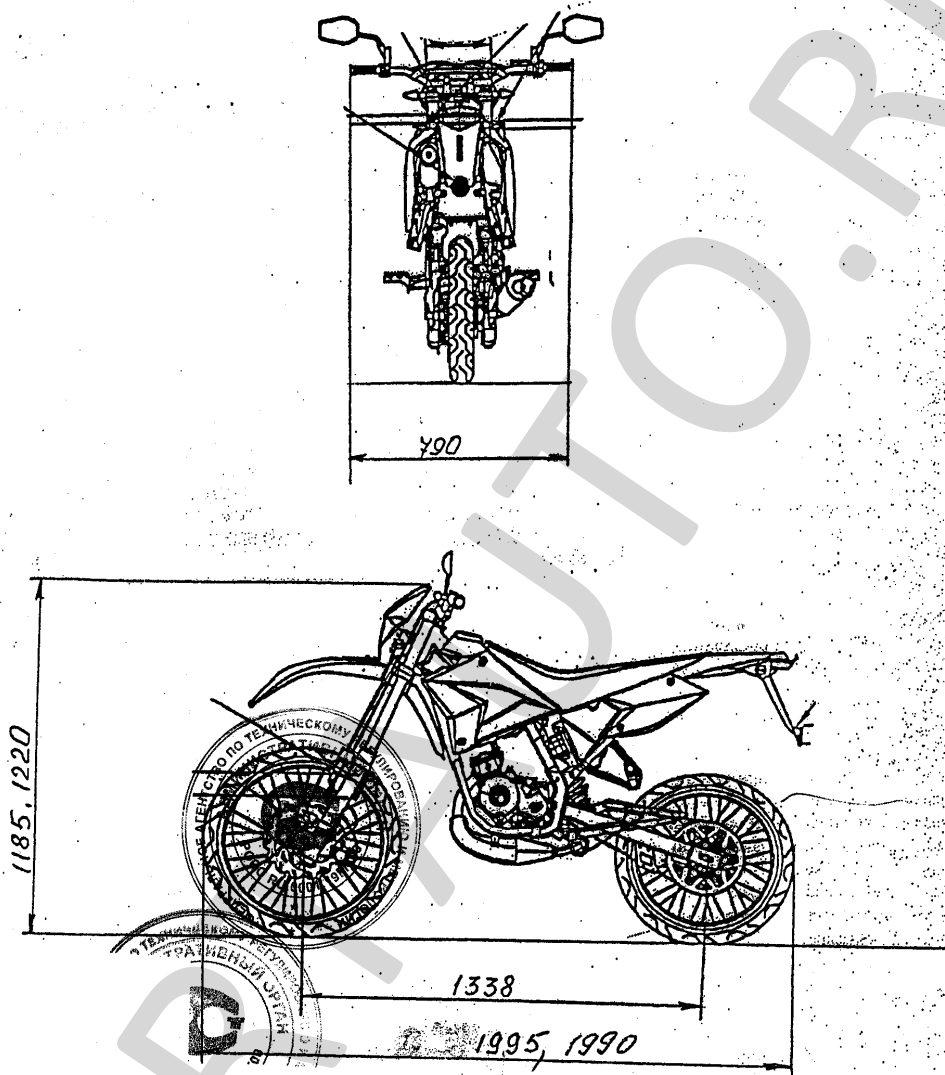

CPI SM/SX