

ОРГАН ПО СЕРТИФИКАЦИИ
продукции машиностроения ВНИИНМАШ (ОС «ПРОММАШ»)
№ РОСС RU.0001.11АЯ04 от 20.03.2008 г.
123007, г. Москва, ул. Шеногина, д. 4, тел. (499) 256-14-77, (499) 259-74-85

РОСС CN.АЯ04.Е01916

28 **июля** —
2011

Марка транспортного средства	YUAN, SKYJET, KAISAR, YUKI, BISAN
Тип транспортного средства	YA50Q-2A
Модификации	—
Коммерческое наименование	YA50Q-2A, SJ50Q-2A, KS50Q-2A, YK50Q-2A, BS50Q-2A
Категория транспортного средства	L ₁
Код ТН ВЭД	8711 10
Код VIN	LX8XCB2A???...
Заявитель, представитель изготовителя и его адрес	ООО «ИНТЕРМОТОР» 191119, г. Санкт-Петербург, ул. Константина Заслонова, д. 10, лит. Б, Российская Федерация
Изготовитель и его адрес	Chongqing XGJAO motorcycle Co., Ltd. Shangqiao industrial zone, Shapingba district, Chongqing, P.R. China

ОБЩИЕ ХАРАКТЕРИСТИКИ ТРАНСПОРТНОГО СРЕДСТВА

Количество и расположение колес	2, в ряд
Колесная формула / ведущие колеса	2 x 1 / заднее
Схема компоновки транспортного средства	двигатель в пределах базы
Рама	трубчатая, сварная, со штампованными элементами
Количество мест спереди/сзади	1/0

РОСС CN.AЯ04.E01916

Габаритные размеры, мм	
- длина	1850
- ширина	715
- высота	1000
База, мм	1200
Масса снаряженного транспортного средства, кг (ГОСТ Р 52051-2003)	75
Полная масса транспортного средства, кг	150
Полная масса транспортного средства, приходящаяся:	
- на переднее колесо, кг	55
- на заднее колесо, кг	95
Двигатель (марка, тип)	YUAN, SKYJET, KAISAR, YUKI, BISAN 1P39FMB
	четырёхтактный, воздушного охлаждения, с принудительным зажиганием
- количество и расположение цилиндров	1, горизонтальное
- рабочий объем, см ³	49.5
- степень сжатия	7.3
Максимальная мощность, кВт (мин ⁻¹)	2.3 (7500)
Максимальный крутящий момент, Нм (мин ⁻¹)	3.0 (6500)
Топливо	бензин с октановым числом не менее 92
Система питания	карбюраторная
Карбюратор (марка, тип)	KF, PZ16
Воздушный фильтр (марка, тип)	e4 YP-X, X52601 с сухим, фильтрующим элементом
Система зажигания	CDI, электронная, бесконтактная
Коммутатор (марка, тип)	XINGJIE, X52610, с электронным опережением зажигания
Катушка зажигания (марка, тип)	XINGJIE, индуктивного типа
Свечи зажигания (марка, тип)	LG, A7RTC
Система выпуска и нейтрализации отработавших газов	один глушитель со встроенным нейтрализатором отработавших газов
Глушитель и нейтрализатор (марка, тип)	X52607, резонаторного типа

РОСС СN.АЯ04.Е01916

Трансмиссия	механическая
Сцепление (марка, тип)	LIFAN, многодисковое, в масляной ванне
Коробка передач (марка, тип)	ZONGSHEN, механическая, с ножным переключением передач
- число передач	вперед - 4
- передаточные числа:	
I -	3.273
II -	1.938
III -	1.611
IV -	1.350
- моторной передачи	4.059
Главная передача (марка, тип)	цепная
- передаточное число цепной передачи	3.000
Подвеска	
- передняя	телескопическая вилка с двумя пружинно-телескопическими гидравлическими амортизаторами
- задняя	рычажная, маятникового типа, с двумя пружинно-гидравлическими амортизаторами
Рулевое управление (марка, тип)	рулевая вилка мотоциклетного типа
Тормозные системы: - рабочая	передние – YinJiao, барабанный тормозной механизм с , ручным тросовым приводом задние – YinJiao, барабанный тормозной механизм с нож- ным приводом

РОСС СN.АЯ04.Е01916

Шины	передние	задние
- размерность	2.25-17	2.5-17
- индекс несущей способности	33	38, 39
- категория скорости	L	

YUAN, SKYJET, KAISAR, YUKI, BISAN, YA50Q-2A

Описание маркировки транспортного средства приведено в приложении 2.
Общие виды транспортного средства на 1 листе приведены в приложении 3.

А.В. Куликов

А.В. Зажигалкин

Действует с «28» июля 2010 г.

РОСС CN.AЯ04.E01916

Приложение № 2 к "одобрению типа транспортного средства"

ОПИСАНИЕ МАРКИРОВКИ ТРАНСПОРТНОГО СРЕДСТВА

1. Место расположения и форма знака соответствия:
Рядом с табличкой изготовителя.
Знак соответствия выполняется по ГОСТ Р 50460-92 и включает номер «одобрения типа транспортного средства»
2. Место расположения таблички изготовителя:
Слева на раме в районе сидения.
3. Место расположения идентификационного номера (код VIN):
 - 3.1. На табличке изготовителя.
 - 3.2. Слева на оси вилки руля.
4. Структура и содержание идентификационного номера (номеров) транспортных средств:

1	2	3	4	5	6	7	8	9	10	11	12	13	14	15	16	17
L	X	8	X	C	B	2	A	?	?	?	?	?	?	?	?	?

- поз. 1 - 3: международный код изготовителя(WMI): «LX8» - Chongqing XGJAO motorcycle Co., Ltd., China
- поз. 4-8: обозначение типа транспортного средства: "XCB2A" - YA50Q-2A
- поз. 9: контрольная цифра
- поз. 10: код года выпуска по ISO 3779-2009
- поз. 11 - 17: производственный номер транспортного средства

РОСС СN.АЯ04.Е01916

Приложение № 3 к "одобрению типа
транспортного средства"

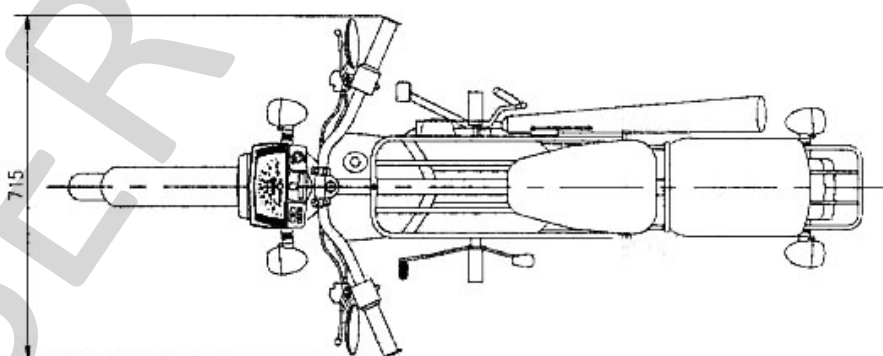
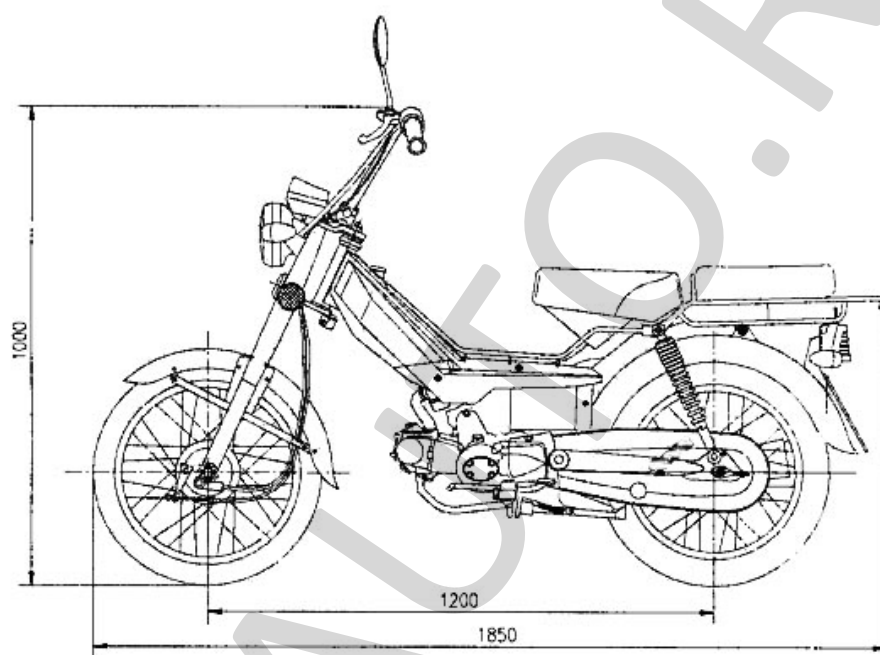

YUAN, SKYJET, KAISAR, YUKI, BISAN, YA50Q-2A