

ОРГАН ПО СЕРТИФИКАЦИИ
Межотраслевой фонд "Сертификация автотранспорта САТР" ("САТР-ФОНД")
№ РОСС RU.0001.11MT02 от 06.06.2006 г.
125480, г. Москва, ул. Героев Панфиловцев, 24 (тел. 454-42-27)

РОСС DE.MT02.E04610P4

16 мая 9

Марка транспортного средства	OPEL
Тип транспортного средства	A-H (Astra); A-H/SW (Astra Station Wagon); A-H/C (Astra GTC, Astra Cabrio / Twin Top); A-H/NB (Astra)
Категория транспортного средства	M₁
Код ТН ВЭД	8703 22 (с двиг. мод. Z14XEP) 8703 23 (с двиг. мод. Z16XEP, Z18XER, Z20LEL, Z20LER, Z20LEH, Z16XE1, Z16XER, Z16LET) 8703 32 (с двиг. мод. Z19DT, Z19DTH)
Код VIN	W0L0AHL48???????? A-H (Astra); W0L0AHL35???????? A-H/SW (Astra Station Wagon); W0L0AHL08???????? A-H/C (Astra GTC); W0L0AHL67???????? A-H/C (Astra Cabrio / Twin Top) W0L0AHL69???????? A-H/NB (Astra)
Экологический класс	4
Заявитель, представитель изготовителя и его адрес	ООО «Дженерал Моторз СНГ», 119019, г. Москва, Гоголевский бульвар, 11, Российская Федерация
Изготовитель и его адрес	Adam Opel GmbH, Bahnhofplatz, 1, D-65423, Ruesselsheim, Germany
Сборочные заводы и их адреса	Adam Opel GmbH, Opelring 1, D-44803, Bochum, Germany; General Motors Belgium N.V., Noorderlaan 401, Haven 500, B-2030, Antwerpen, Belgium; Vauxhall Motors Ltd, North Road Industrial Estate, GB – Ellesmere Port L65 1AL, United Kingdom; General Motors Manufacturing Sp.zo.o. Ul. Adama Opla 1, PL44-121 Gliwice, Poland

POCC DE.MT02.E04610P4

ОБЩИЕ ХАРАКТЕРИСТИКИ ТРАНСПОРТНОГО СРЕДСТВА

Колесная формула / ведущие колеса	4 x 2 / передние
Схема компоновки транспортного средства	переднеприводная; расположение двигателя – переднее поперечное
Тип кузова / количество дверей	цельнометаллический, сварной, несущий, универсал / 5 - А-Н/SW (Astra Station Wagon); хэтчбек / 5 - А-Н (Astra); хэтчбек / 3 - А-Н/C (Astra GTC); кабриолет / 2 - А-Н/C (Astra Cabrio / Twin Top); седан / 4 - А-Н/NB (Astra)
Количество мест спереди / сзади	2 / 3 (Astra Station Wagon, Astra, Astra GTC); 2 / 2 (Astra Cabrio / Twin Top)

<u>для модификаций:</u>	А-Н/С (Astra Cabrio /Twin Top)	А-Н (Astra)	А-Н/NB (Astra)	А-Н/С (Astra GTC)	А-Н/SW (Astra Station Wagon)
Габаритные размеры, мм					
– длина	4476	4249	4587	4290	4515
– ширина	1759	1753	1753	1753	1753
– высота	1411	1460	1458	1435	1500
База, мм	2614	2614	2703	2614	2703
Колея передних / задних колес, мм	1488 / 1481	1488 / 1488	1488 / 1479	1488 / 1488	1488 / 1488

Тип двигателя/ тип трансмиссии	Масса снаряжен- ного транспорт- ного средства (по ГОСТ Р 52051-2003), кг	Полная масса транспортного средства, кг	Масса, приходящаяся		Допустимая полная масса прицепа	
			на переднюю ось, кг	на заднюю ось, кг	без тормозов, кг	с тормозами, кг
А-Н (Astra)						
Z14XEP / MT	1240	1715...1735	855...895	840...860	615	1000
Z14XEP / MTA	1240	1715...1735	855...895	840...860	615	1000
Z16XEP / MT	1270	1745...1765	885...930	835...860	630	1200
Z16XEP / MTA	1270	1745...1765	885...930	835...860	630	1200
Z16XE1 / MT	1270	1745...1765	885...930	835...860	635	1200
Z16XE1 / MTA	1270	1745...1785	885...930	835...860	635	1200
Z16XER/ MT	1270	1745...1765	885...930	835...860	635	1200
Z16XER/ MTA	1270	1745...1765	885...930	835...860	635	1200
Z16LET/ MT	1355	1830	970...985	845...860	675	1500
Z18XER / MT	1278	1760...1780	900...940	840...860	630	1300
Z18XER / AT	1303	1785...1805	925...960	845...860	630	1300
Z20LEL / MT	1385	1860	1000...1015	845...860	690	1500
Z20LER / MT	1385	1860	1000...1015	845...860	690	1500
Z19DT/MT	1395	1870...1940	1010...1040	845...860	680	1400
Z19DTH/MT	1393	1885...1955	1025...1060	840...860	690	1500

РОСС DE.MT02.E04610P4

Тип двигателя/ тип трансмиссии	Масса снаряжен- ного транспорт- ного средства (по ГОСТ Р 52051-2003), кг	Полная масса транспортного средства, кг	Масса, приходящаяся		Допустимая полная масса прицепа	
			на переднюю ось, кг	на заднюю ось, кг	без тормозов, кг	с тормозами, кг
A-H/SW (Astra Station Wagon)						
Z14XEP / MT	1278	1810...1830	870...880	930...940	640	900
Z16XEP / MT	1315	1840...1860	900...940	920...940	650	1100
Z16XEP / MTA	1315	1840...1860	900...940	920...940	650	1100
Z16XE1/ MT	1315	1840...1860	900...940	920...940	660	1100
Z16XE1/ MTA	1315	1840...1860	900...940	920...940	660	1100
Z16XER/ MT	1315	1840...1860	900...940	920...940	660	1100
Z16XER/ MTA	1315	1840...1860	900...940	920...940	660	1100
Z16LET/ MT	1395	1920	980...995	925...940	690	1400
Z18XER/ MT	1325	1850...1870	910...950	920...940	660	1300
Z18XER/AT	1350	1875...1995	935...970	925...940	660	1300
Z20LEL / MT	1425	1950	1010...1025	925...940	710	1400
Z20LER / MT	1425	1950	1010...1025	925...940	710	1400
Z19DT / MT	1435	1960...2015	1020...1045	930...940	715	1400
Z19DTH / MT	1450	1975...2030	1035...1060	930...940	720	1400
A-H/C (Astra GTC)						
Z14XEP / MT	1220	1695...1715	855...895	820...840	605	1000
Z14XEP / MTA	1220	1695...1715	855...895	820...840	605	1000
Z16XEP / MT	1250	1725...1745	885...930	815...840	620	1200
Z16XEP/ MTA	1250	1725...1745	885...930	815...840	620	1200
Z16XE1/ MT	1250	1725...1745	885...930	815...840	620	1200
Z16XE1/ MTA	1250	1725...1745	885...930	815...840	620	1200
Z16XER/ MT	1250	1725...1745	885...930	815...840	620	1200
Z16XER/ MTA	1250	1725...1745	885...930	815...840	620	1200
Z16LET/ MT	1335	1810	970...985	825...840	675	1500
Z18XER/ MT	1265	1740...1805	900...940	820...840	630	1300
Z18XER/ AT	1278	1765...1830	925...960	825...840	630	1300
Z20LEL / MT	1365	1840...1885	1000...1015	825...840	680	1500
Z20LER / MT	1365	1840...1885	1000...1015	825...840	680	1500
Z20LEH / MT	1393	1840	1000...1015	825...840	буксировка прицепа не предусмотрена	
Z19DTH / MT	1390	1865...1935	1025...1060	820...840	690	1500

РОСС DE.MT02.E04610P4

Тип двигателя/ тип трансмиссии	Масса снаряжен- ного транспорт- ного средства (по ГОСТ Р 52051-2003), кг	Полная масса транспортного средства, кг	Масса, приходящаяся		Допустимая полная масса прицепа	
			на переднюю ось, кг	на заднюю ось, кг	без тормозов, кг	с тормозами, кг
A-H/C (Astra Cabrio / Twin Top)						
Z16XEP/ MT	1495	1845...1940	890...955	910...955	745	1050
Z16XE1/ MT	1495	1845...1865	890...955	910...955	745	1050
Z16XE1/ MTA	1495	1845...1865	890...955	910...955	745	1050
Z16XER/ MT	1495	1845...1865	890...955	910...955	745	1050
Z16XER/MTA	1495	1845...1865	890...955	910...955	745	1050
Z16LET/ MT	1575	1925	970...1010	915...955	750	1200
Z18XER / MT	1500	1850...1945	895...955	915...955	750	1200
Z18XER / AT	1503	1875...1950	920...980	915...955	750	1200
Z20LEL / MT	1605	1955...2030	1000...1040	915...955	750	1200
Z20LER / MT	1605	1955...2030	1000...1040	915...955	750	1200
Z19DT / MT	1375	1850...1920	1010...1040	825...840	680	1200
Z19DTH / MT	1613	1975...2065	1020...1070	920...955	750	1200
A-H/NB (Astra)						
Z16XER / MT	1306	1780...1800	910...930	895	буксировка прицепа не предусмотрена	
Z16XER / MTA	1314	1790...1810	915...935	895		
Z18XER/ MT	1311	1785...1805	915...935	895		
Z18XER / AT	1349	1825...1845	945...965	895		

<u>Двигатель</u> (марка, тип)	GMPTE				
	Z14XEP	Z16XEP	Z16XE1	Z16XER	Z18XER
	четырёхтактный, бензиновый, 4, рядное				
- количество и расположение цилиндров	4, рядное				
- рабочий объем, см ³	1364	1598	1598	1598	1796
- степень сжатия	10.5	10.5	10.5	10.8	10.5
Максимальная мощность, кВт (мин ⁻¹)	66 (5600)	77 (6000)	77 (6000)	85 (6000)	103 (6300)
Максимальный крутящий момент, Нм (мин ⁻¹)	125 (4000)	150 (3900)	150 (3900)	155 (4000)	175 (3800)
Топливо	бензин с октановым числом не менее 92				
Система питания	многоточечное впрыскивание топлива с электронным управлением				
Система впрыскивания топлива (марка, тип)	Bosch, Motronic ME 7.6.1	Delphi, MT 35 E	Delphi, MT 35 E	Siemens, MS 75	Siemens, Simtec 75
Блок управления впрыскиванием топлива (марка, тип)	B 04 009	D 04 004	D 07 006	S 07 004	S 06 001

РОСС DE.MT02.E04610P4

для модификаций с двигателями:	GMPTE				
	Z14XEP	Z16XEP	Z16XE1	Z16XER	Z18XER
Форсунки (марка, тип)	24 420 543 или 0 280 158 501	25 343 299 или 24 435 068	55 559 377	55 559 377 или 25 380 933	55 353 806
Воздушный фильтр (марка, тип)	FGP / GM, 55 353 465		GM, 55 558 311		FGP / GM, 55 558 311
с сухим бумажным элементом					
Система зажигания электронная, бесконтактная					
Система зажигания (марка, тип)	Bosch, Motronic ME 7.6.1	Delphi, MT 35 E	Delphi, MT 35 E	Siemens, MS 75	Siemens, Simtec 75
Катушка зажигания (марка, тип)	Bosch				Bosch, Siemens, Delphi, Sagem
Свечи зажигания (марка, тип)	Bosch, NGK, Beru				
Система выпуска и нейтрализации отработавших газов нейтрализатор отработавших газов и два глушителя					
Средний глушитель (марка, тип)	GM, 13 115 557	GM, 13 115 558	GM, 13 115 558 или GM, 13 250 930	GM, 13 115 563	GM, 13 115 563
Задний глушитель (марка, тип)	GM, 13 159 000	GM, 13 159 000 или 13 109 145	GM, 13 159 000 или 13 109 145	GM, 13 109 145	GM, 13 116 513 или GM, 13 109 145
Нейтрализатор (марка, тип)	GM, 76 или 98 или 99	GM, 78 или 102 или 105	GM, 118	GM, 132	GM, 106 или GM 132

Двигатель (марка, тип)	GMPTE			
	Z16LET	Z20LEL	Z20LER	Z20LEH
четырёхтактный, бензиновый, с турбонаддувом 4, рядное				
- количество и расположение цилиндров				
- рабочий объем, см ³	1598	1998	1998	1998
- степень сжатия	8.8	8.8	8.8	8.8
Максимальная мощность, кВт (мин ⁻¹)	132 (5500)	125 (5200)	147 (5400)	177 (5600)
Максимальный крутящий момент, Нм (мин ⁻¹)	230 (1980...5500)	250 (1950)	262 (4200)	320 (2400...5000)
Топливо	бензин с октановым числом не менее			
	98	92	92	98
Система питания многоточечное впрыскивание топлива с электронным управлением				
Система впрыскивания топлива (марка, тип)	Bosch, Motronic ME 7.6.2			
Блок управления впрыскиванием топлива (марка, тип)	B 07 004	B 04 010	B 05 003	B 05 036

POCC DE.MT02.E04610P4

для модификаций с двигателями:	GMPTE			
	Z16LET	Z20LEL	Z20LER	Z20LEH
Форсунки (марка, тип)	55 355 612 или (0) 280 158 108	GM, 90 423 762 или Bosch, 0 280 156 021		55 556 799 или 280 434 609
Турбокомпрессор (марка, тип)	3K-Warner, K03 или GM, 55 355 617	3K-Warner, K04 или GM, 90 423 508		3K-Warner, K04 или FGP 55 559 850
Воздушный фильтр (марка, тип)	GM, 55 557 127	FGP/GM 55 353 466		FGP 55 558 768
	с сухим бумажным элементом			
Система зажигания	электронная, бесконтактная			
Система зажигания (марка, тип)	Bosch, Motronic ME 7.6.2			
Катушка зажигания (марка, тип)	Bosch, Siemens, Delphi, Sagem			
Свечи зажигания (марка, тип)	Bosch, NGK, Beru			
Система выпуска и нейтрализации отработавших газов	нейтрализаторы отработавших газов и два глушителя			
Средний глушитель (марка, тип)	GM, 13 145 237			
Задний глушитель (марка, тип)	GM, 13 109 778	GM, 13 109 778	GM, 13 186 297	GM, 13 186 297
Нейтрализаторы (марка, тип)	GM, 107 и GM, 108	GM, 91 и GM, 92		GM, 122 и GM, 123

Двигатель (марка, тип)	GMPTE		
	Z19DT		Z19DTH
	четырёхтактный дизель с турбонаддувом		
	4, рядное		
- количество и расположение цилиндров			
- рабочий объем, см ³	1910	1910	1910
- степень сжатия	18.0	18.0	17.5
Максимальная мощность, кВт (мин ⁻¹)	74 (3500)	88 (3500)	110 (4000)
Максимальный крутящий момент, Нм (мин ⁻¹)	260 (1700...2500)	280 (2000...2750)	320 (2000...2750)
Топливо	дизельное		
Система питания	непосредственное впрыскивание топлива		
Система впрыскивания топлива (марка, тип)	Bosch		
Блок управления впрыскиванием топлива (марка, тип)	B 06 943	B 06 016, B 06 052	B 06 0496
Форсунки (марка, тип)	55 192 741, 0 445 110 165, 55 200 259, 0 445 110 276	90 423 762, 0 280 156 021	55 198 218, 0 445 110 243

РОСС DE.MT02.E04610P4

для модификаций с двигателями:	GMPTE	
	Z19DT	Z19DTH
ТНВД (марка, тип)	Bosch, 55 204 599, 55 204 600, 55 193 731, 55 206 679, 55 206 680, 0 445 010 097, 0 445 010 156	Bosch, 55 193 731, 55 204 599, 55 204 600, 0 445 010 097, 55 206 679, 55 206 680, 0 445 010 155
Турбокомпрессор (марка, тип)	Garrett, 55 193 105, 55 195 787, 55 196 858, 55 196 765, 55 205 179	
Воздушный фильтр (марка, тип)	GM 12 992 682 или FGP 55 557 127 с сухим бумажным элементом	
Система выпуска и нейтра- лизации отработавших газов	нейтрализаторы отработавших газов и два глушителя	
Средний глушитель (марка, тип)	GM, 13 145 237	GM, 13 145 237
Задний глушитель (марка, тип)	GM, 13 195 873	GM, 13 195 873
Нейтрализаторы (марка, тип)	GM, 125 и GM, 127	

для модификаций с двигателями:	GMPTE							
	Z20LEL, Z19DT, Z19DTH	Z20LER, Z20LEH, Z16LET	Z14XEP	Z16XEP, Z16XE1, Z16XER, Z18XER	Z14XEP	Z16XEP	Z16XER, Z16XE1	Z18XER
Трансмиссия	механическая							гидроме- ханичес- кая
Сцепление (марка, тип)	Fichtel & Sachs, или LUK, или VALEO, однодисковое, сухое, с гидравлическим приводом							—
Коробка передач (марка, тип)	Getrag			Opel				Aisin Warner
	M32-6 (MZ4)	M32-6 (MZ0)	F13CR	F17CR	F13WR MTA	F17WR MTA	F17ER MTA	AF 17
	с ручным управлением				с автоматическим и ручным ре- жимом переключения передач			автоматическая
- число передач	вперед-6, назад- 1			вперед-5, назад- 1				вперед-4, назад-1
- передаточные числа								
I	3.82	3.82	3.73	3.73	3.73	3.73	3.73	2.807
II	2.05	2.16	2.14	2.14	1.96	1.96	2.14	1.479
III	1.30	1.48	1.41	1.41	1.30	1.30	1.32	1.000
IV	0.96	1.07	1.12	1.12	0.95	0.95	1.89	0.735
V	0.74	0.88	0.89	0.89	0.76	0.76	0.67	—
VI	0.61	0.74	—	—	—	—	—	—
3.X	3.55	3.55	3.31	3.31	3.31	3.31	3.31	2.769
Главная передача (марка, тип)	цилиндрическая, косозубая							
	3.94 3.65-для дв. Z19DT, Z19DTH	3.94 3.83 – для дв. Z20LEH	4.18	3.94	4.18	3.94	4.19	4.12

РОСС DE.MT02.E04610P4

Подвеска

- передняя независимая, типа Макферсон, пружинная, с амортизаторами и стабилизатором поперечной устойчивости
- задняя полузависимая, пружинная, с газонаполненными амортизаторами и стабилизатором поперечной устойчивости

Рулевое управление (марка, тип)

ZF или TRW, рулевой механизм типа “шестерня - рейка”; рулевой привод с электрогидравлическим усилителем

Тормозные системы

- рабочая (марка, тип)

гидравлическая, двухконтурная, с диагональным разделением на контуры, с вакуумным усилителем, с АБС; тормозные механизмы передних колес дисковые, задних – барабанные или дисковые

- запасная (марка, тип)

каждый контур рабочей тормозной системы

- стояночная (марка, тип)

механический привод к тормозным механизмам задних колес

Шины	марка	размер	индекс несущей способности	категория скорости
для модификаций с двигателями: Z14XEP, Z16XEP		185/65R15	88	T
		195/65R15	91	T
		195/60R15	88	T
		205/55R16	91	H
		215/45R17	91	V
		225/45R17	91	V
		225/40R18	92	W
Z16XE1		205/55R16	91	H
		225/40R18	92	W
		215/45R17	91	V
		195/65R15	91	H
		195/60R15	88	T
		185/65R15	88	T
		225/45R17	91	V
Z18XER, Z16XER	–	185/65R15	88	H
		195/60R15	88	H
		195/65R15	91	H
		205/55R16	91	H
		215/45R17	91	V
		225/45R17	91	V
		225/40R18	92	W
Z20LEL, Z20LER, Z16LET		205/55R16	91	V
		215/45R17	91	V
		225/40R17	91	V
		225/40R18	92	W
Z20LEH		225/45R17	91	W
		205/50R17	93	Q
		225/40ZR18	92	Y
		235/35ZR19	91	W

РОСС DE.MT02.E04610P4

<u>Шины</u> для модификаций с двигателями:	марка	размер	индекс несущей способности	категория скорости
Z19DT, Z19DTH	-	205/55R16	91	H
		215/45R17	91	V
		225/45R17	91	V
		225/40R18	92	W

Дополнительное оборудование транспортного средства

фронтальная подушка безопасности для водителя, по заказу: фронтальная подушка для переднего пассажира, боковые подушки для водителя и переднего пассажира, кондиционер (хладагент R134a), противобуксовочная система, система динамической стабилизации

OPEL A-H (Astra);
 A-H/SW (Astra Station Wagon);
 A-H/C (Astra GTC, Astra Cabrio / Twin Top);
 A-H/NB (Astra)

Описание маркировки транспортного средства приведено в приложении № 2.
 Общие виды транспортных средств на 5 листах приведены в приложении № 3.

Б.В. Кисуленко

С.В. Пугачев

Действует с « 07 » декабря 2007 г.

POCC DE.MT02.E04610P4

Приложение № 2 к "одобрению типа
транспортного средства"

ОПИСАНИЕ МАРКИРОВКИ ТРАНСПОРТНОГО СРЕДСТВА

1. Место расположения и форма знака соответствия:
В моторном отсеке, на поперечине крепления радиатора.
Знак соответствия выполнен по ГОСТ Р 50460-92 с указанием номера данного "одобрения типа транспортного средства".
2. Место расположения таблички изготовителя:
В проеме правой передней двери, на средней стойке кузова.
3. Место расположения идентификационного номера (VIN):
 - 3.1 На табличке изготовителя.
 - 3.2 На полу кузова, между передним пассажирским сиденьем и порогом двери, под съемной пластмассовой накладкой.
4. Структура и содержание идентификационного номера (номеров) транспортных средств:

1	2	3	4	5	6	7	8	9	10	11	12	13	14	15	16	17
W	0	L	0	A	H	L	?	?	?	?	?	?	?	?	?	?

- поз. 1 - 3: Международный код изготовителя (код WMI):
W0L – Adam Opel GmbH, Germany
- поз. 4: Постоянный символ:
0 (ноль)
- поз. 5-6: Тип транспортного средства:
AH–A-H (Astra), A-H/SW (Astra Station Wagon), A-H/C (Astra GTC, Astra Cabrio / Twin Top),
A-H/NB (Astra)
- поз. 7-9: Обозначение типа кузова:
L48 – пятидверный хэтчбек (Astra) ;
L35 – пятидверный универсал (Astra Station Wagon);
L08 – трехдверный хэтчбек (Astra GTC);
L67 – двухдверный кабриолет (Astra Cabrio / Twin Top);
L69 – четырехдверный седан (Astra)
- поз. 10: Модельный год согласно ISO 3779-83:
7 – 2007 г.;
8 – 2008 г. и т.д.
- поз. 11: Код сборочного завода:
2 – Adam Opel GmbH, Opelring 1, D-44803, Bochum, Germany;
5 – General Motors Belgium N.V., Noorderlaan 401, Haven 500, B-2030, Antwerpen, Belgium;
8 – Vauxhall Motors Ltd, North Road Industrial Estate GB - Ellesmere Port L65 1AL, United Kingdom;
G – General Motors Manufacturing Sp.zo.o., Ul. Adama Opla 1, PL44-121 Gliwice, Poland
- поз. 12-17: Производственный номер транспортного средства.

Приложение № 3 к "одобрению типа транспортного средства" № РОСС DE.МТ02.Е04610Р4

A-H/SW (ASTRA STATION WAGON)

пятидверный универсал

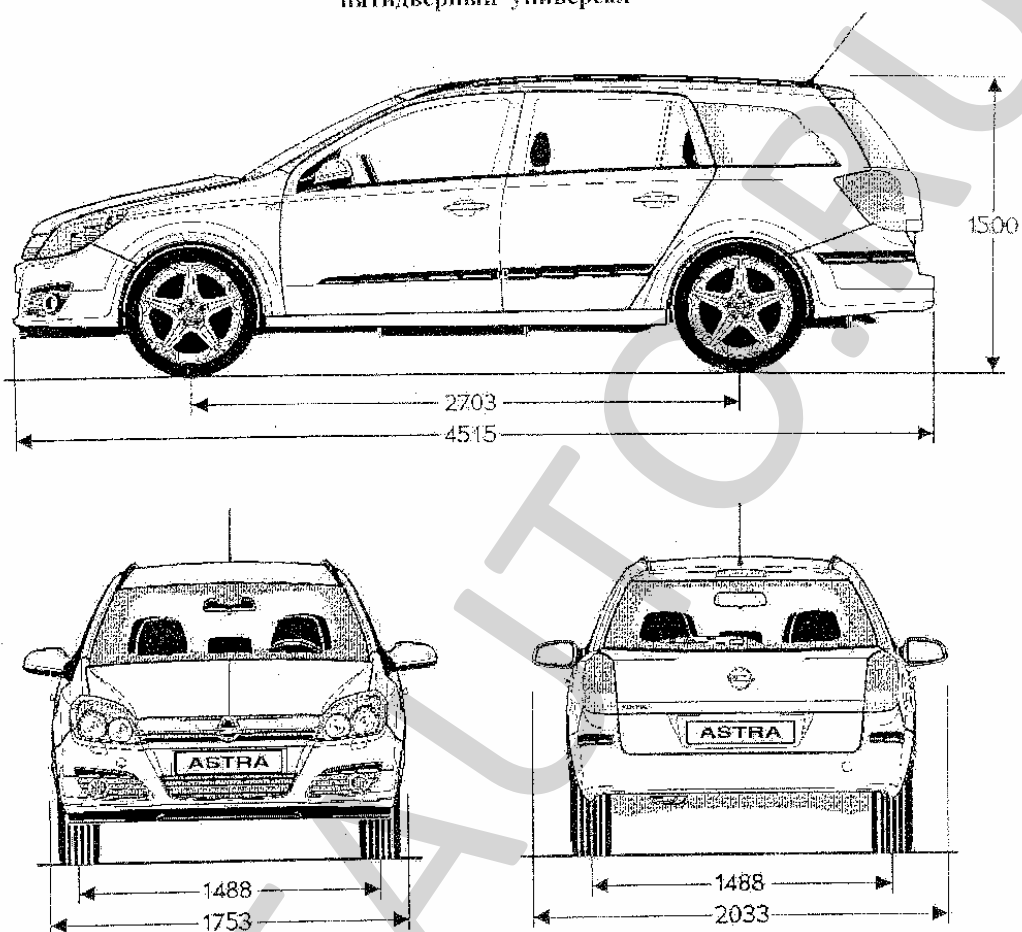

РОСС DE.MT02.E04610P4

Приложение № 3 к "одобрению типа транспортного средства" № РОСС DE.MT02.E04610P4

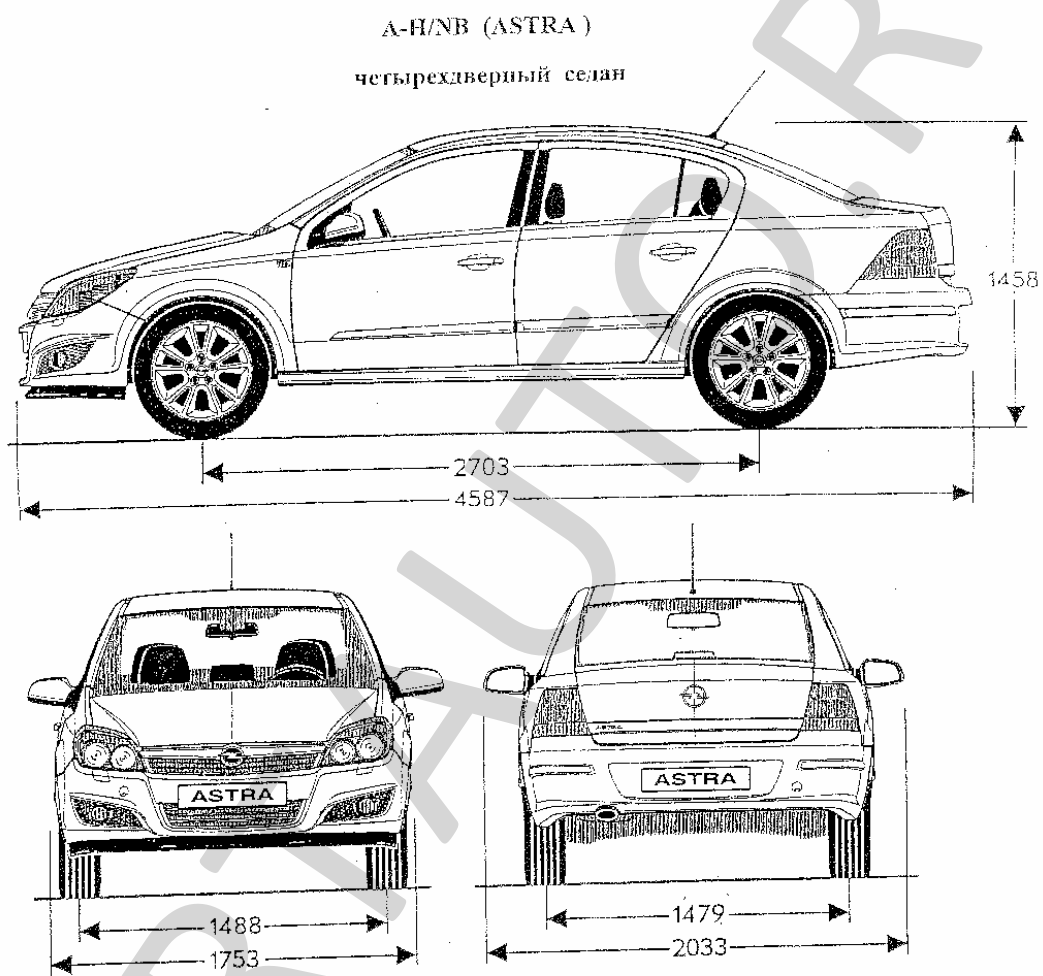

Приложение № 3 к "одобрению типа транспортного средства" № POCC DE.MT02.E04610P4

A-H/C (ASTRA CABRIO / TWIN TOP)

двухдверный кабриолет

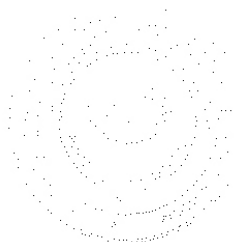
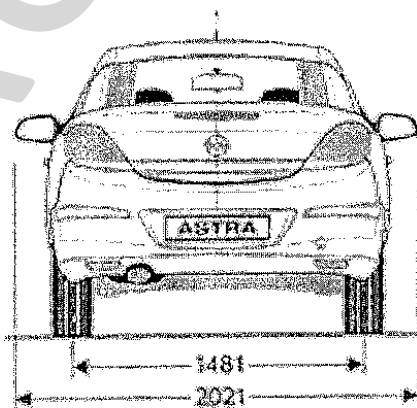
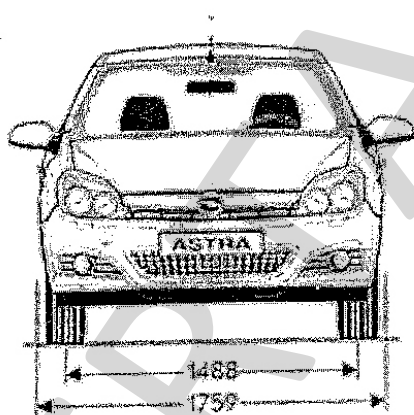
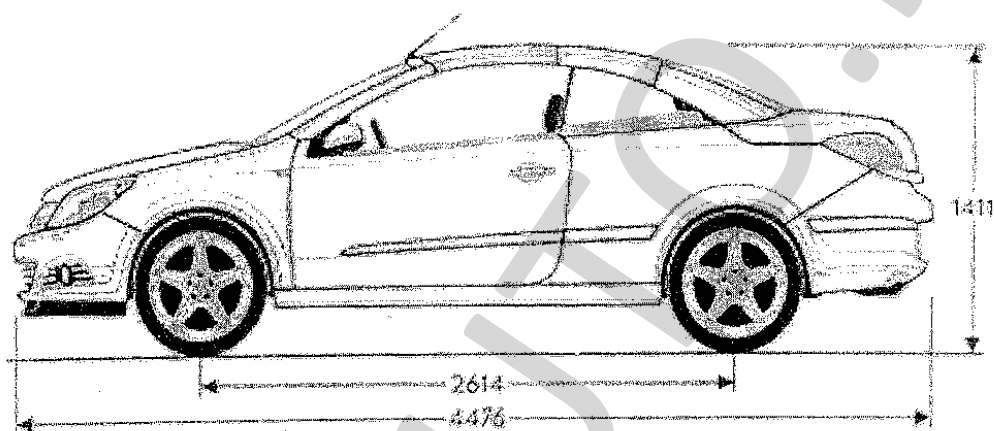

РОСС DE.MT02.E04610P4

Приложение № 3 к "одобрению типа транспортного средства" № РОСС DE.MT02.E04610P4

А-Н (ASTRA)
пятидверный хэтчбек

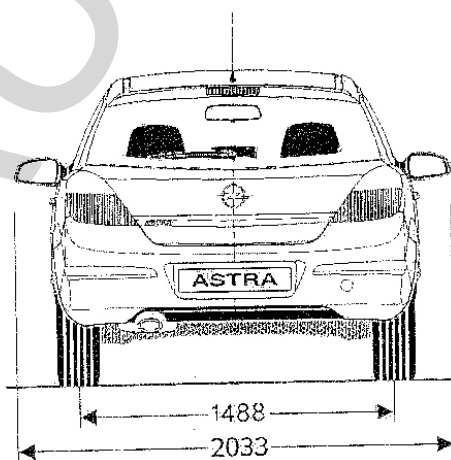
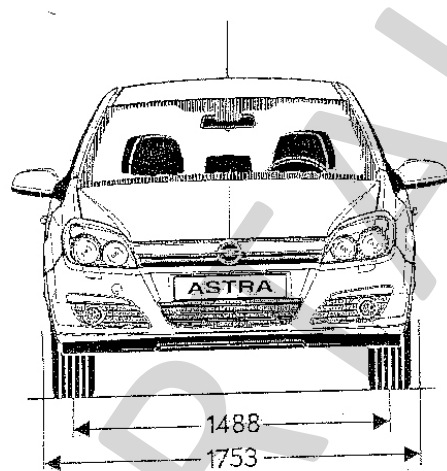
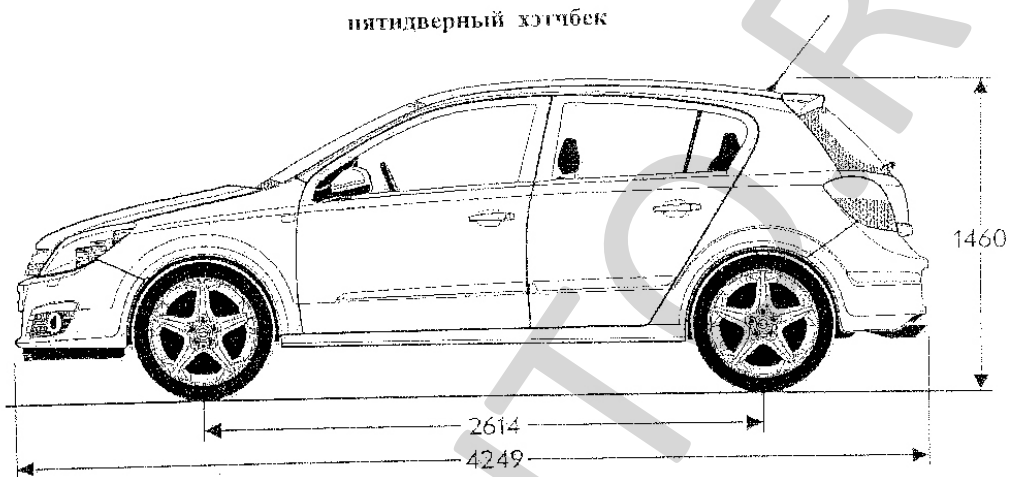

Приложение № 3 к "одобрению типа транспортного средства" № POCC DE.MT02.E04610P4

