

ОРГАН ПО СЕРТИФИКАЦИИ
Межотраслевой фонд "Сертификация автотранспорта САТР" ("САТР-ФОНД")
№ РОСС RU.0001.11MT02 от 10.06.2003 г.
125480, г. Москва, ул. Героев Панфиловцев, 24 (454-42-27)

РОСС HU.MT02.E04533

22 августа 6

Марка транспортного средства	AUDI / quattro
Тип транспортного средства	8N (AUDI TT / AUDI TT Quattro Sport)
Категория транспортного средства	M1
Код ТН ВЭД	8703 23 (мод. с дв. AUM, AUQ, ARY, BAM, BFV) 8703 24 (мод. с дв. BHE, BPF)
Код VIN	TRUZZZ8N???...., WUAZZZ8N???....
Заявитель и его адрес	«ФОЛЬКСВАГЕН Груп Рус» ООО, 141500, Московская область, г. Солнечногорск, ул. Обуховская, д. 46, Российская Федерация
Изготовитель и его адрес	AUDI AG, D-85045, Ingolstadt, Germany; AUDI Hungaria Motor Kft., H-9027, Győr, Hungaria; Quattro GmbH, D-74148, Neckarsulm, Germany
Сборочный завод	AUDI Hungaria Motor Kft, H-9027, Győr, Reptéri ut, Hungaria; AUDI AG, D-85045, Ingolstadt, Germany; AUDI AG, D-74148, Neckarsulm, Germany

ОБЩИЕ ХАРАКТЕРИСТИКИ ТРАНСПОРТНОГО СРЕДСТВА

Колесная формула / ведущие колеса	4 × 2 / передние (мод. с дв. AUM, AUQ); 4 × 4 / все (мод. с дв. ARY, BAM, BFV, BHE, BPF)
Схема компоновки транспортного средства	переднеприводная или полноприводная, расположение двигателя - переднее поперечное
Тип кузова / количество дверей	купе, цельнометаллический, несущего типа / 2 или родстер, несущего типа, со складывающимся мягким верхом / 2 (кроме мод. AUDI TT Quattro Sport)
Количество мест спереди / сзади	2 / 2 (купе), 2 / - (родстер)

РОСС HU.MT02.E04533

Габаритные размеры, мм	- длина	4041
	- ширина	1764
	- высота	1290...1347
База, мм		2410 (для мод. 4 × 2), 2424 (для мод. 4 × 4)
Колея передних / задних колес, мм		1526...1530 / 1510...1514 (для мод. 4 × 2); 1526...1530 / 1509...1513 (для мод. 4 × 4); 1526...1542 / 1509...1525 (для мод. AUDI TT Quattro Sport)

для модификаций:	AUDI TT						AUDI TT Quattro Sport	
	4 x 2		4 x 4					
с двигателями:	AUM	AUQ	ARY	BAM	BFV	BHE	BPF	BFV
Масса снаряженного транспортного средства (по ГОСТ Р 52051-2003), кг	1315...1525	1355...1655	1485...1655	1540...1690		1595...1745		1540...1690
Полная масса транспортного средства, кг	1635...1665	1640...1795	1765...1795	1815...1850		1815...1905		1815...1850
Максимальная масса, кг, приходящаяся:								
- на переднюю ось	910...960	910...995	950...995	980...1015		995...1070		980...1015
- на заднюю ось	675...755	680...845	770...845	810...870		815...885		810...870
Допустимая полная масса прицепа, кг	буксировка прицепа не предусмотрена							

Двигатель (марка, тип)	AUDI AG			
	AUM	AUQ	ARY	BAM
	бензиновый, четырехтактный			
- количество и расположение цилиндров	4, рядное			
- рабочий объем цилиндров, см ³	1781			
- степень сжатия	9.5	9.5	9.5	8.9
- максимальная мощность, кВт (мин ⁻¹)	110 (5700)	132 (5500)	132 (5500)	165 (5900)
- максимальный крутящий момент, Нм (мин ⁻¹)	210 (1750...4600)	235 (1950...5000)	235 (1950...5000)	280 (2200...5500)
Топливо	бензин с октановым числом не менее			
	95	98		
Система питания	распределенный впрыск топлива с электронным управлением			
Система впрыска (марка, тип)	VW/AUDI Motronic			
Блок управления (марка, тип)	Motronic ME7.5			
	8N0906018xx	8L0906018xx		8N0906018xx
Турбокомпрессор (марка, тип)	3K-Warner			
	K03			K04

РОСС HU.MT02.E04533

для двигателей:	AUM	AUQ	ARY	BAM
Воздушный фильтр (марка, тип)	VW/ AUDI с сухим бумажным элементом 06A183			
Система зажигания	VW/Audi, TCI, микропроцессорная			
Катушка зажигания (марка, тип)	S3 (внутризаводское обозначение)			
Свечи зажигания (марка, тип)	VW/Audi: R0, R1, R5 (внутризаводское обозначение), Bosch, NGK, Champion, Beru			
Двигатель (марка, тип)	AUDI AG			
	BFV	BHE	BPF	
	бензиновый, четырехтактный			
- количество и расположение цилиндров	4, рядное	6, V-образное		
- рабочий объем цилиндров, см ³	1781	3189		
- степень сжатия	8.9	11.25	10.85	
- максимальная мощность, кВт (мин ⁻¹)	176 (5700)	184 (6300)		
- максимальный крутящий момент, Нм (мин ⁻¹)	320 (2300..5000)	320 (2800..3200)		
Топливо	бензин с октановым числом не менее 98			
Система питания	распределенный впрыск топлива с электронным управлением			
Система впрыска (марка, тип)	VW/AUDI Motronic			
Блок управления (марка, тип)	Motronic ME7.5		Motronic ME7.1.1.	
	8N0906018xx (8N0906018xx или 8N0906032x для мод. Quattro)	022906032 xx		
Турбокомпрессор (марка, тип)	3K-Warner K04	-		
Воздушный фильтр (марка, тип)	VW/ AUDI с сухим бумажным элементом 06A183A			
Система зажигания	VW/Audi, TCI, микропроцессорная			
Катушка зажигания (марка, тип)	S3 (внутризаводское обозначение)			
Свечи зажигания (марка, тип)	VW/Audi: R0, R1, R5 (внутризаводское обозначение), Bosch, NGK, Champion, Beru			

РОСС HU.MT02.E04533

для двигателей:	AUM	AUQ	ARY	BAM	BFV	BHE	BPF
Система выпуска и нейтрализации отработавших газов	два или три глушителя и два нейтрализатора						
Первый глушитель (марка, тип)	8G0118	1J0119Q или 8N0119		8N0118C		1J0119AD	
Второй глушитель (марка, тип)	8N0120A	8N0120F 8N0120B		8N0120C		8N0120J	
Нейтрализаторы (марка, тип)	1J0178LA + 1J0178L		1J1178CA + 1J1178C			1J1178DA+1J1178D	
для модификаций:	4x2				4x4		
с двигателями:	AUM/AUQ	AUQ		AUQ	BHE/BPF		BPF
Трансмиссия	механическая			гидромеханическая			
Сцепление (марка, тип)	фрикционное, сухое, однодисковое			-			
Коробка передач (марка, тип)	FM52J036	FM62M006	FM62M013	FA69G010	QA62 E014	QA62 E015	QA62E033
	механическая, полностью синхронизированная (вкл. 3.X.), с ручным управлением			автоматическая, с возможностью ручного управления			
- число передач	вперед-5/ назад -1	вперед-6/назад -1		вперед-6/назад -1			
- передаточные числа							
I -	3.300	3.417	3.357	4.044	3.467	3.462	3.462
II -	1.944	2.105	2.087	2.371	2.045	2.045	2.045
III -	1.308	1.481	1.469	1.556	1.452	1.452	1.464
IV -	1.034	1.152	1.150	1.159	1.079	1.079	1.079
V -	0.838	1.167	1.194	0.852	1.114	1.114	1.094
VI -	-	0.970	0.975	0.676	0.921	0.921	0.921
3.X. -	3.060	4.107	3.990	3.394	3.981	3.989	3.989
Главная передача (марка, тип)	Audi AG, цилиндрическая, косозубая (передняя), гипоидная (задняя – только 4x4)						
- передаточное число	3.938	3.875 (при V, VI пер. и 3.X. - 3.100)	3.944 (при V, VI пер. и 3.X. - 3.087)	4.316	4.059 (при V, VI пер. и 3.X.-3.136)		

РОСС HU.MT02.E04533

для модификаций: с двигателями:	4x4						
	ВНЕ/BFV для МОД. AUDI TT Quattro Sport	ВAM/BFV	ARY		ВAM/BFV	ARY	
Трансмиссия	механическая						
Сцепление (марка, тип)	фрикционное, сухое, однодисковое						
Коробка передач (марка, тип)	QM...						
	62Y013	62Y009	52Y001	52M001	62M001	62M005	62Y012
	механическая, полностью синхронизированная (вкл. 3.X.), с ручным управлением						
- число передач	вперед-6 / назад-1		вперед-5 / назад-1		вперед-6 / назад-1		
- передаточные числа							
I -	3.357	3.357	3.769	3.818	3.417	3.417	3.357
II -	2.087	2.087	2.087	2.105	2.105	2.105	2.087
III -	1.469	1.469	1.324	1.345	1.429	1.481	1.469
IV -	1.088	1.098	0.977	0.972	1.088	1.152	1.150
V -	1.108	1.108	0.975	0.970	1.097	1.167	1.194
VI -	0.912	0.927	-	-	0.912	0.970	0.975
3.X. -	3.990	3.990	4.549	4.630	4.107	4.107	3.990
Главная передача (марка, тип)	Audi AG цилиндрическая, косозубая (передняя), гипоидная (задняя – только 4x4)						
- передаточное число	4.235		4.200		4.235		4.235
	(при V,VI пер. и 3.X.- 3.273)		(при V пер. и 3.X.-3.273) (при V пер. и 3.X.-3.316)		(при V,VI пер. и 3.X.- 3.316)		(при V, VI пер. и 3.X.- 3.273)

Подвеска

- передняя независимая, типа McPherson, с цилиндрическими пружинами, пневматическими упругими элементами и стабилизатором поперечной устойчивости
- задняя мод. 4 x 2 – полунезависимая, с цилиндрическими пружинами, гидравлическими амортизаторами и стабилизатором поперечной устойчивости;
мод. 4 x 4 – независимая, рычажная, с цилиндрическими пружинами, пневматическими упругими элементами, гидравлическими амортизаторами и стабилизатором поперечной устойчивости

**Рулевое управление
(марка, тип)**

VW-AUDI AG, рулевой механизм - “шестерня - рейка”, рулевой привод с гидроусилителем

Тормозные системы

- рабочая гидравлическая, двухконтурная, с диагональным разделением на контуры, с усилителем, с АБС, тормозные механизмы всех колес – дисковые, электронное распределение тормозного усилия (EBV)
- запасная каждый из контуров рабочей тормозной системы
- стояночная механический (тросовый) привод к тормозным механизмам задних колес

РОСС HU.MT02.E04533

Шины:	марка	размер	индекс несущей способности	категория скорости
	-	205/ 55 R16	91	V, W, H (M+S)
		205/55 R17	89	H (M+S)
		225/45 R17	91	V, W, H (M+S), Y
		225/40 ZR18	88/92	Y
		225/40 R18	88/92	Y
		205/50 R17	89/93	H (M+S)
		235/40 R18	91	Y

Дополнительное оборудование транспортного средства подушки безопасности водителя и переднего пассажира, отопитель, кондиционер (хладагент R134a), противоугонное устройство, система курсо-вой устойчивости (ESP), противобуксовочная система (ASR), электронная блокировка дифференциала (EDS), навигационная система, оборудование для мобильной связи (включая мобильный телефон), бортовой компьютер, стереомагнитола, CD-проигрыватель

Действие данного "одобрения типа транспортного средства" распространяется на партию транспортных средств в количестве не более 150 (ста пятидесяти) единиц.

Декларации о ввозимых на территорию Российской Федерации транспортных средствах данного типа (размер и отличительные признаки отдельных партий) передаются производителем или его официальным дилером ежемесячно (вне зависимости от факта поставки) в Орган по сертификации, на основании чего выдаются заверенные копии "одобрения типа транспортного средства".

AUDI 8N (AUDI TT), quattro 8N (AUDI TT Quattro Sport)

Описание маркировки транспортного средства приведено в приложении № 2.
Общие виды транспортных средств на 2 листах приведены в приложении № 3.

Б.В. Кисуленко

С.В. Пугачев

Действует с " 22 " февраля 2006 г.

РОСС HU.MT02.E04533

Приложение № 2 к "одобрению типа
транспортного средства"**ОПИСАНИЕ МАРКИРОВКИ ТРАНСПОРТНОГО СРЕДСТВА**

1. Место расположения и форма знака соответствия:

На голографической наклейке, расположенной в моторном отсеке на панели кузова в районе нижней части ветрового стекла рядом с табличкой изготовителя или на табличке изготовителя.

Знак соответствия выполнен по ГОСТ Р 50460-92 и содержит номер "одобрения типа транспортного средства".

2. Место расположения таблички изготовителя:

В моторном отсеке, на панели кузова в районе нижней части ветрового стекла или в дверном проеме левой или правой двери, на стойке кузова.

3. Место расположения идентификационного номера (VIN):

3.1. На табличке изготовителя.

3.2. В моторном отсеке, на панели кузова в районе нижней части ветрового стекла или в центре щита моторного отсека с правой стороны.

4. Структура и содержание идентификационного номера транспортных средств:

1	2	3	4	5	6	7	8	9	10	11	12	13	14	15	16	17
?	?	?	Z	Z	Z	8	N	?	?	?	?	?	?	?	?	?

поз. 1 - 3: Международный идентификационный код изготовителя (WMI):

TRU – AUDI Hungaria Motor Kft., Hungaria,

WUA – quattro GmbH, D-74148, Neckarsulm, Germany.

поз. 4 – 6: часть идентификационного номера:

постоянный символ **Z** или

контрольное число от **0** до **9** или литера **X**.

поз. 7-8: Обозначение модели:

8N.

поз. 9: часть идентификационного номера:

Z – постоянный символ или

контрольное число от **0** до **9** или литера **X**.

поз. 10: Модельный год:

6 – 2006 г.

поз.11: Сборочный завод:

1 – Győr (Hungaria), **A** – Ingolstadt, **N** – Neckarsulm.

поз. 12 - 17: Производственный номер транспортного средства.

AUDI TT Coupe / AUDI TT Quattro Sport

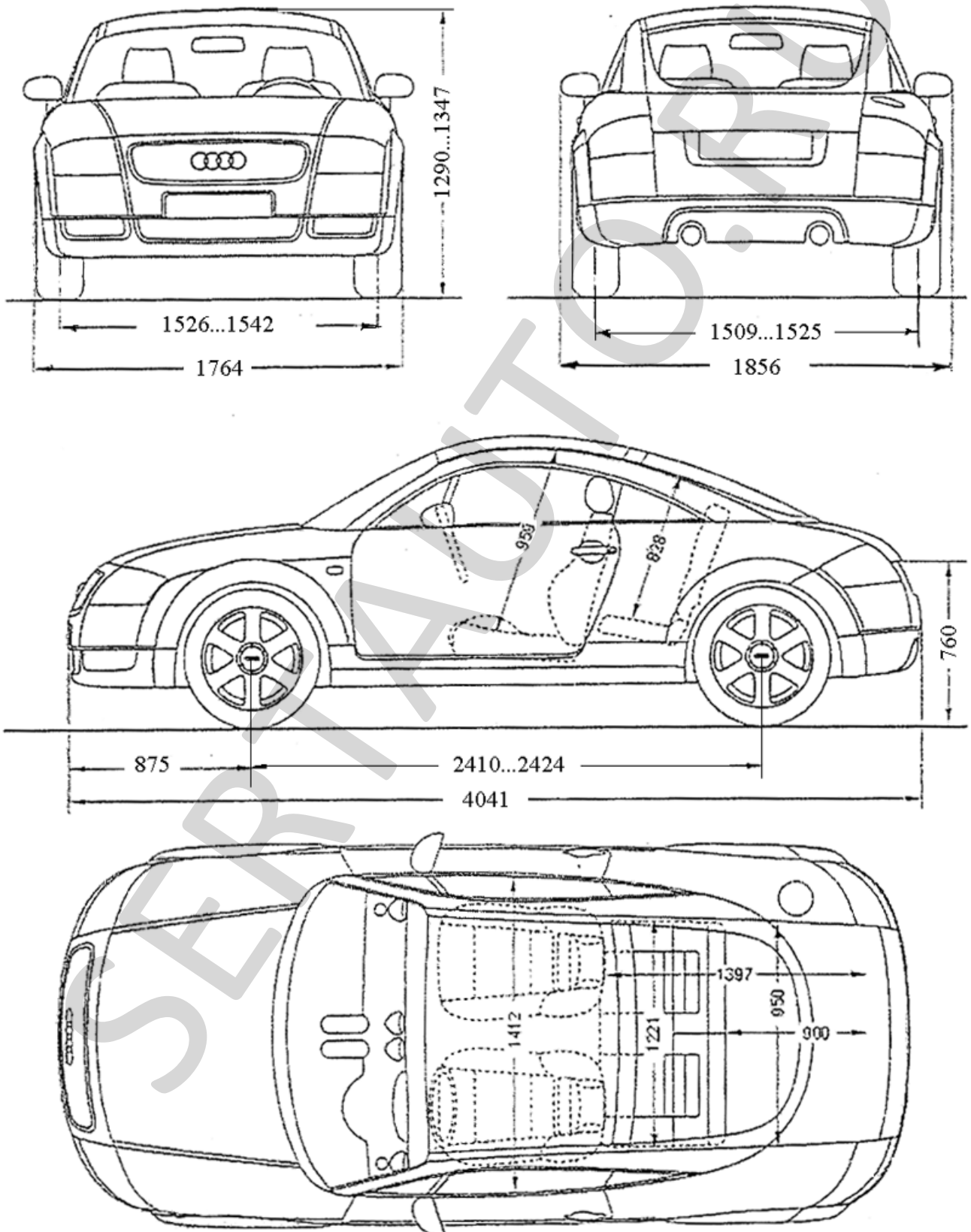

Audi TT Roadster

