

ОРГАН ПО СЕРТИФИКАЦИИ
Межотраслевой фонд "Сертификация автотранспорта САТР" ("САТР-ФОНД")
№ РОСС RU.0001.11MT02 от 06.06.2006 г.
125480, г. Москва, ул. Героев Панфиловцев, 24 (тел. 454-42-27)

РОСС FR.MT02.E05827

04 апреля 9

Марка транспортного средства **Citroën**
Тип транспортного средства **R**
Модификации **RD6FYC, RDRFJC, RWRFJC, RDRFJF, RWRFJF, RDXFVJ, RWXFVJ, RD4HTH, RDUHZJ, RWRHRJ, RWUHZJ, RDRHRJ**
Коммерческое наименование **C5**
Категория транспортного средства **M1**

Для модификаций:	R?6FY?, R?RFJ?, R?XFV?	R?RHR?, R?4HT?	R?UHZ?
Код ТН ВЭД	8703 23	8703 32	8703 33

Код VIN **VF7R?????...**
Экологический класс **4**
Заявитель, представитель изготовителя и его адрес **ООО "ПЕЖО СИТРОЕН РУС", 101000, г. Москва, Чистопрудный бульвар, 17, стр. 1, Российская Федерация**
Изготовитель и его адрес **Automobiles Citroën, Immeuble Colisée III, 12, rue Fructidor, 75835 Paris Cédex 17, France**
Сборочный завод и его адрес **Site de Rennes, Route de Nantes, 35177, Chartres de Bretagne Cédex, France**

ОБЩИЕ ХАРАКТЕРИСТИКИ ТРАНСПОРТНОГО СРЕДСТВА

Колесная формула / ведущие колеса **4x2 / передние**
Схема компоновки транспортного средства **переднеприводная, расположение двигателя - переднее поперечное**
Тип кузова / количество дверей **седан / 4 – для RD????; универсал / 5 – для RW????**
Количество мест спереди / сзади **2 / 3**

POCC FR.MT02.E05827

Для модификаций:	RD????		RW????				
Габаритные размеры, мм							
- длина	4779		4829				
- ширина			1853				
- высота	1456...1483		1471...1512				
База, мм			2815				
Для модификаций:	RD6FYC	RDRFJC	RWRFC	RDRFJF	RWRFCF	RDXFVJ	RWXFVJ
Колея передних / задних колес, мм	1584...1587/ 1557...1564	1584...1587/ 1558...1564		1584...1587/ 1557...1564			
Минимальная масса снаряженного транспортного средства (по ГОСТ Р 52051-2003), кг	1585	1596	1653	1658	1694	1800	1836
Полная масса транспортного средства, кг	2015	2063	2183	2090	2224	2230	2366
Распределение полной массы:							
- на переднюю ось, кг	1086	1130	1123	1158	1150	1245	1254
- на заднюю ось, кг	929	933	1066	932	1074	985	1112
Полная масса буксируемого прицепа, кг							
- прицеп без тормозов	750	750	750	750	750	750	750
- прицеп с тормозами	1530	1720	1790	1720	1800	1650	1600
Для модификаций:	RWUHZJ	RWRHRJ	RDUHZJ	RDRHRJ	RD4HTH		
Колея передних / задних колес, мм	1584...1587/ 1558...1564	1584...1587/ 1558...1564	1584...1587/ 1557...1564	1584...1587/ 1557...1564	1584...1587/ 1557...1564		
Минимальная масса снаряженного транспортного средства (по ГОСТ Р 52051-2003), кг	1877	1770	1841	1733	1804		
Полная масса транспортного средства, кг	2376	2326	2310	2190	2216		
Распределение полной массы:							
- на переднюю ось, кг	1277	1239	1280	1249	1274		
- на заднюю ось, кг	1099	1087	1030	941	942		
Полная масса буксируемого прицепа, кг							
- прицеп без тормозов	750	750	750	750	750		
- прицеп с тормозами	1600	1500	1690	1560	1820		
Для модификаций:	RD6FYC	R?RFJ?		R?XFVJ			
Двигатель (марка, тип)	PSA, 6FY	PSA, RFJ		PSA, XFV			
	бензиновый						
- количество и расположение цилиндров	4, рядное				6, V-образное		
- рабочий объем цилиндров, см ³	1749		1997		2946		
- степень сжатия	11		10.8		10.9		
- максимальная мощность, кВт (мин ⁻¹)	92 (6000)		103 (6000)		155 (6000)		
- максимальный крутящий момент, Нм (мин ⁻¹)	170 (3750)		200 (4000)		290 (3750)		
Топливо	бензин с октановым числом не менее 95						

РОСС FR.MT02.E05827

Для двигателей:	PSA, 6FY	PSA, RFJ	PSA, XFV
Система питания	распределенный впрыск топлива с электронным управлением		
Система впрыска (марка)	SIEMENS DEKA 7		Bosch, 0 230 158 041
Воздушный фильтр (марка, тип)	PSA, 4217	PSA, 4296	PSA, 4188
Система зажигания	электронная		
Катушка зажигания (марка, тип)	JCAE-BBC 4.1	JCAE	DELPHI, BAC19005377
Свечи зажигания (марка, тип)	CHAMPION, REC9HCLX	CHAMPION или SA- GEM, RFN52HZ или REC9HCLX	Bosch, FGR8MQPE
Система выпуска и нейтрализации отработавших газов	два глушителя и нейтрализатор		
Основной глушитель (марка, тип)	PSA, 4269	PSA, 4270	PSA, 4247
Дополнительный глушитель (марка, тип)	PSA, 4272	PSA, 4284	PSA, 4211, 4280
Нейтрализатор (марка, тип)	TR PSA, K320, K358	TR PSA, K396, K359	TR PSA, K272, K273
Для модификаций:	R?UHZJ	R?RHRJ	RD4HTH
Двигатель (марка, тип)	PSA, UHZ	PSA, RHR	PSA, 4HT или 4H01
	дизель с турбонаддувом		
- количество и расположение цилиндров	6, V-образное	4, рядное	
- рабочий объем цилиндров, см ³	2720	1997	2176
- степень сжатия	17	18	16
- максимальная мощность, кВт (мин ⁻¹)	150 (4000)	100 (4000)	125 (4000)
- максимальный крутящий момент, Нм (мин ⁻¹)	440 (1900)	320 (2000)	370 (1500)
Топливо	дизельное		
Система питания	непосредственный впрыск топлива		
ТНВД (марка, тип)	SIEMENS, 4S7Q-9B395	DELPHI, 96 583 916 80	Bosch, CP1H
Форсунки (марка, тип)	SIEMENS, 5U3Q-9K546	DELPHI, EJBR038	Bosch, 0 445 115 025
Турбокомпрессор (марка, тип)	GARRETT, 4U3Q6K682 (два)	GARRETT, GT 17	GARRETT, GT 14, GT12
Воздушный фильтр (марка, тип)	PSA, 4243	PSA, 4190	PSA, 4244
Система выпуска и нейтрализации отработавших газов	два глушителя и нейтрализатор		
Основной глушитель (марка, тип)	PSA, 4234	PSA, 4295	PSA, 4290
Дополнительный глушитель (марка, тип)	TR PSA, F016	TR PSA, F014	TR PSA, F019
Нейтрализатор (марка, тип)	TR PSA, K310, K311, K330	TR PSA, K433, K403	TR PSA, K393, K392, K367, K409, K373

POCC FR.MT02.E05827

Для модификаций:	R????C	RD4HTH	R?XFVJ, R?UHZJ	R?RHRJ	R?RFJF
Трансмиссия	механическая		гидромеханическая		
Сцепление (марка, тип)	PSA, сухое, однодисковое		-		
Коробка передач (марка, тип)	PSA, BE 4/5 N/01	PSA, ML6CL/04	PSA/ Citroën, AM6A/00	PSA, AM6C1/00	PSA, AL4/00,
	с ручным управлением		с автоматическим управлением		
- число передач	вперед - 5, назад - 1	вперед - 6, назад - 1			вперед - 4, назад - 1
- передаточные числа	I - 3.4554 II - 1.8667 III - 1.2903 IV - 0.9513 V - 0.7447 VI - - 3.X - 3.3333	3.4176 1.7828 1.1213 0.7955 0.6471 0.5345 3.2510	4.1477 2.3702 1.5559 1.1550 0.8590 0.6860 3.3944	2.7248 1.4993 1.0000 0.7107 - - 2.4570	
Главная передача (марка, тип)	цилиндрическая				
- передаточное число	4.7664	4.3141	3.5336		3.6510

Подвеска

- передняя

независимая, пружинная, типа McPherson, со стабилизатором поперечной устойчивости или пневмогидравлическая со стабилизатором поперечной устойчивости

- задняя

многорычажная, пружинная, с гидравлическими телескопическими амортизаторами и стабилизатором поперечной устойчивости или пневмогидравлическая со стабилизатором поперечной устойчивости

Рулевое управление

(марка, тип)

PSA, рулевой механизм "шестерня - рейка"; рулевой привод с электроусилителем

Тормозные системы

- рабочая

двухконтурная, с диагональным разделением на контуры, с гидравлическим приводом; тормозные механизмы всех колес дисковые; с АБС

- запасная

каждый из контуров рабочей тормозной системы

- стояночная

электрический привод к тормозным механизмам задних колес

Шины	марка	размер	индекс несущей способности	категория скорости
Для RD4HTH, RD6FYC, RDRFJC, RWRFJC, RDRFJF, RWRFJF, RDRHRJ, RWRHRJ, RDXFVJ, RWXFVJ, RDUHZJ, RWUHZJ	Michelin	245/40R19 245/45R18	98 100	Y W
Для RD4HTH, RD6FYC, RDRFJC, RWRFJC, RDRFJF, RWRFJF, RDRHRJ, RWRHRJ	Michelin	225/55R17	97	W
Для RD6FYC, RDRFJC, RWRFJC, RDRFJF, RWRFJF, RDRHRJ, RWRHRJ	Michelin	225/60R16	98	V

РОСС FR.MT02.E05827

Оборудование
транспортного средства

климат-контроль (хладагент R134a), аудиосистема, встроенная гарнитура для радиотелефона, навигационная система, противоугонная система, электростеклоподъемники, электропривод замков дверей, обогрев зеркал, обогрев сидений, многофункциональный дисплей, подушки безопасности, антиблокировочная система тормозов (ABS), противобуксировочная система (ASR), электронная система обеспечения курсовой устойчивости (ESP), круиз-контроль, система контроля давления воздуха в шинах, автоматический дополнительный подогрев двигателя, датчики парковки, люк с электроприводом

Citroën R
(перечень модификаций см. стр. 1)

Описание маркировки транспортного средства приведено в приложении №2.
Общие виды транспортных средств на двух листах приведены в приложении №3.

Б.В. Кисуленко

С.В. Пугачев

Действует с " 04 " апреля 2008 г.

РОСС FR.MT02.E05827

Приложение № 2 к "одобрению типа
транспортного средства"

ОПИСАНИЕ МАРКИРОВКИ ТРАНСПОРТНОГО СРЕДСТВА

1. Место расположения и форма знака соответствия:
На центральной стойке кузова с левой стороны, рядом с дверным замком.
Знак соответствия выполнен по ГОСТ Р 50460-92 и содержит номер "одобрения типа транспортного средства".
2. Место расположения таблички изготовителя:
На правой или левой центральной стойке кузова.
3. Место расположения идентификационного номера (VIN):
 - 3.1. На табличке изготовителя.
 - 3.2. В моторном отсеке, в верхней части правого брызговика.
4. Структура и содержание идентификационного номера (номеров) транспортных средств:

1	2	3	4	5	6	7	8	9	10	11	12	13	14	15	16	17
V	F	7	R	?	?	?	?	?	?	?	?	?	?	?	?	?

- поз. 1 - 3: Международный идентификационный код изготовителя (WMI):
VF7 – Automobiles Citroen.
- поз. 4: Обозначение типа транспортного средства: **R** – C5.
- поз. 5: Обозначение типа кузова:
W – универсал;
D – седан.
- поз. 6-8: Обозначение типа двигателя: **6FY, RFJ, XFV, RHR, 4HT, UNZ**.
- поз. 9: Обозначение типа трансмиссии:
C – механическая пятиступенчатая;
F – автоматическая четырехступенчатая;
J – автоматическая шестиступенчатая;
H – механическая шестиступенчатая.
- поз. 10 - 17: Производственный номер транспортного средства.

Общий вид транспортного средства Citroen C5 (универсал)

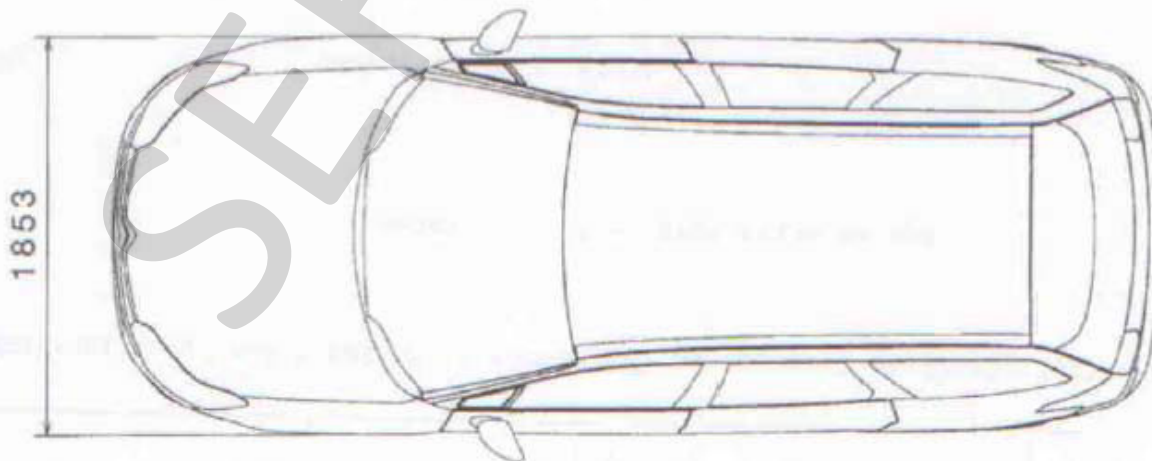
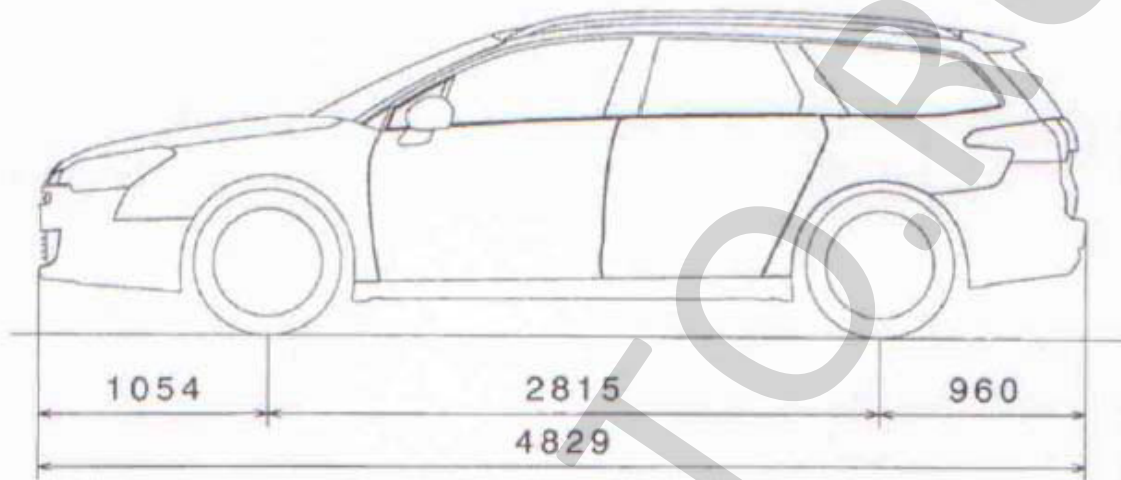

Общий вид транспортного средства Citroen C5 (седан)

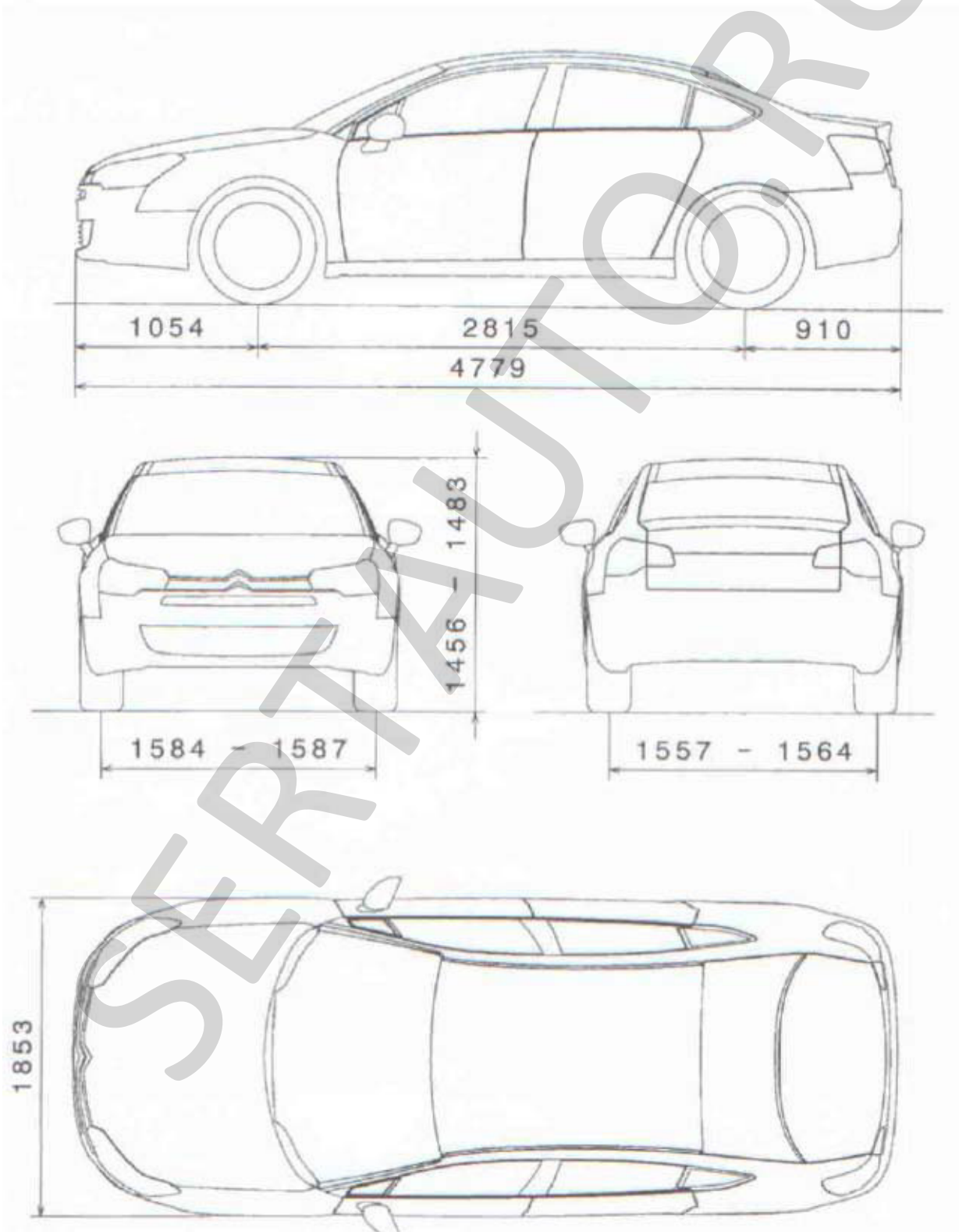

POCC FR.MT02. E05827

№ 0034597

SERTAUTO.RU