

ОРГАН ПО СЕРТИФИКАЦИИ
Межотраслевой фонд "Сертификация автотранспорта САТР" ("САТР-ФОНД")
№ РОСС RU.0001.11MT02 от 06.06.2006 г.
125480, г. Москва, ул. Героев Панфиловцев, 24 (тел. 454-42-27)

РОСС IT.MT02.E05348

16 августа 8

Марка транспортного средства	ALFA ROMEO
Тип транспортного средства	937 (937AXA1A, 937BXA1A, 937AXB1A, 937BXB1A, 937AXC11, 937BXC11, 937AXC1A, 937BXC1A, 937AXL1B, 937AXL11, 937CXH1A, 937CXH11, 937CXP1B, 937CXR1A, 937CXT1A) (ALFA ROMEO 147, ALFA ROMEO GT)
Категория транспортного средства	M₁
Код ТН ВЭД	8703 23 (мод. с дв. AR37203, AR32104, AR32310, 937A1000, AR32205, 932A2000) 8703 24 (мод. с дв. 932A000, 936A000)
Код VIN	ZAR937000...
Экологический класс	3 или 4 (см. Приложение № 1)
Заявитель, представитель изготовителя и его адрес	ООО "Мэйджор-Авто", 123363, г. Москва, Цветочный проезд, д. 4, Российская Федерация
Изготовитель и его адрес	FIAT AUTO S.p.A., Corso G. Agnelli, 200, 10135, Torino, Italy
Сборочный завод и его адрес	STABILIMENTO FIAT, 80038, Pomigliano, D'Arco (Napoli), Italy

ОБЩИЕ ХАРАКТЕРИСТИКИ ТРАНСПОРТНОГО СРЕДСТВА

Колесная формула / ведущие колеса	4 x 2 / передние
Схема компоновки транспортного средства	переднеприводная; расположение двигателя - переднее поперечное

РОСС ИТ.МТ02.Е05348

для модификаций:	937А...	937В...	937С...	
Тип кузова / количество дверей	цельнометаллический, несущий			
	хэтчбек / 3	хэтчбек / 5	купе / 3	
Количество мест спереди / сзади	2 / 3		2 / 2 или 2 / 3	
Габаритные размеры, мм				
– длина	4170...4223		4489	
– ширина	1729...1764		1763	
– высота	1412...1442		1366	
База, мм	2546			
Колея передних / задних колес, мм	1508...1522 / 1496...1510		1512..1531/1500...1519	
для модификаций:	937АХА1А	937АХВ1А	937АХС11, 937АХС1А	937ВХА1А
Масса снаряженного транспортного средства, кг (по ГОСТ Р 52051-2003)	1265...1345	1275...1355	1325...1390	1285...1365
Полная масса транспортного средства, кг	1710	1720	1770	1730
Максимально допустимая масса, приходящаяся				
– на переднюю ось, кг	980	980	980	980
– на заднюю ось, кг	980	980	980	980
Допустимая полная масса прицепа				
– прицеп без тормозов, кг	400	400	400	400
– прицеп с тормозами, кг	1300	1300	1300	1300
для модификаций:	937ВХВ1А	937ВХС11, 937ВХС1А	937АХЛ1В, 937АХЛ11	937СХН1А, 937СХН11, 937СХТ1А
Масса снаряженного транспортного средства, кг (по ГОСТ Р 52051-2003)	1295...1375	1345...1410	1435...1480	1395...1461
Полная масса транспортного средства, кг	1740	1790	1880	1840
Максимально допустимая масса, приходящаяся				
– на переднюю ось, кг	980	980	1040	980
– на заднюю ось, кг	980	980	980	1080
Допустимая полная масса прицепа				
– прицеп без тормозов, кг	400	400	—	400
– прицеп с тормозами, кг	1300	1300	—	1300

РОСС ИТ.МТ02.Е05348

для модификаций:	937CXP1B	937CXR1A		
Масса снаряженного транспортного средства, кг (по ГОСТ Р 52051-2003)	1485...1551	1365...1431		
Полная масса транспортного средства, кг	1930	1810		
Максимально допустимая масса, приходящаяся				
– на переднюю ось, кг	1040	980		
– на заднюю ось, кг	1080	1080		
Допустимая полная масса прицепа				
– прицеп без тормозов, кг	400	400		
– прицеп с тормозами, кг	1400	1300		
для модификаций:	937?ХА...	937?ХВ...	937?ХС...	937АХЛ...
Двигатель (марка, тип)	FIAT AUTO S.p.A.			
	AR37203	AR32104	AR32310	932A000
	бензиновый, четырехтактный			
– количество и расположение цилиндров	4, рядное			6, V-образное
– рабочий объем, см ³	1598			3179
– степень сжатия	10.3	10.3	10.0	10.5
Максимальная мощность, кВт (мин ⁻¹)	77 (5600)	88 (6200)	110 (6300)	184 (6200)
Максимальный крутящий момент, Нм (мин ⁻¹)	140 (4200)	146 (4200)	181 (3800)	300 (4800)
Топливо	бензин с октановым числом не менее 95			
Система питания	распределенный впрыск топлива с электронным управлением			
Блок управления впрыском (марка, тип)	Bosch, ME731HA003 (Эк. класс 3) или ME731HA029 (Эк. класс 4)	Bosch, ME731HA004 (Эк. класс 3) или ME731HA030 (Эк. класс 4)	Bosch, ME731HA001 (Эк. класс 3) или ME731HA002 (Эк. класс 3) или ME731HA028 (Эк. класс 4)	Bosch, ME731HA026 или ME731A021
Воздушный фильтр (марка, тип)	FIAT, 46791175/1	FIAT, 46771036/1		FIAT, 60677410
	с сухим бумажным элементом			
Система зажигания	микропроцессорная			
Блок управления зажиганием (марка, тип)	совмещен с блоком управления впрыском топлива			
Катушка зажигания (марка, тип)	Bosch, 1.227.030.071			Bosch, 0.221.504.456
Свечи зажигания (марка, тип)	NGK, BKUR6ETB или CR7KKC	NGK, BKR6EKPА или PMR7A		NGK, RPFR6B

РОСС IT.MT02.E05348

для двигателей:	AR37203	AR32104	AR32310	932A000
Система выпуска и нейтрализации отработавших газов	два или три глушителя; система нейтрализации отработавших газов			
Передний глушитель (марка, тип)	FIAT, 46739669/1			—
Средний глушитель (марка, тип)	FIAT, 46739669/2			FIAT, 73503539/1
Основной глушитель (марка, тип)	FIAT, 46739672/1			FIAT, 73503540/1
Нейтрализаторы (марка, тип)	FIAT, 46739661/1 (Эк. класс 3) или 73503564/1 (Эк. класс 4)	FIAT, 46739668/1 и 46769666 (Эк. класс 3) или 55183877/1 и 55183878/1 (Эк. класс 4)	FIAT, 46739668/1 и 46769666 (Эк. класс 3) или 73503565/1 и 73503566/1 (Эк. класс 4)	FIAT, 60676157 (x2) и 60678321 (x2)
для модификаций:	937CXH...	937CXP...	937CXR...	937CXT...
Двигатель (марка, тип)	FIAT AUTO S.p.A.			
	937A1000	936A000	AR32205	932A2000
	бензиновый, четырехтактный			
– количество и расположение цилиндров	4, рядное	6, V-образное	4, рядное	
– рабочий объем, см ³	1970	3179	1747	1970
– степень сжатия	11.5	10.0	10.3	11.5
Максимальная мощность, кВт (мин ⁻¹)	122 (6400)	176.5 (6200)	103 (6500)	119 (6400)
Максимальный крутящий момент, Нм (мин ⁻¹)	206 (3250)	289 (4800)	163 (3900)	201 (3250)
Топливо	бензин с октановым числом не менее 95			
Система питания	распределенный впрыск топлива с электронным управлением			
Блок управления впрыском (марка, тип)	Bosch, MED711A018 или MED711A019	Bosch, ME731A036	Bosch, ME731A037	Bosch, MED711A020
Воздушный фильтр (марка, тип)	FIAT, 46817771/1	FIAT, 60677410	FIAT, 46771036/1	FIAT, 46817771/1
	с сухим бумажным элементом			

РОСС IT.MT02.E05348

для двигателей:	937A1000	936A000	AR32205	932A2000
Система зажигания	микропроцессорная			
Блок управления зажиганием (марка, тип)	совмещен с блоком управления впрыском топлива			
Катушка зажигания (марка, тип)	Bosch, 0.221.604.103	Bosch, 0.221.504.456	Bosch, 1.227.030.071	Bosch, 0.221.604.103
Свечи зажигания (марка, тип)	NGK, BKR6ЕКРА	NGK, PFR6B	NGK, BKR6ЕКРА или PMR7A	NGK, BKR6ЕКРА
Система выпуска и нейтрализации отработавших газов	два или три глушителя; система нейтрализации отработавших газов			
Передний глушитель (марка, тип)	—	—	—	FIAT, 55180215
Средний глушитель (марка, тип)	FIAT, 60670267	FIAT, 60676396	FIAT, 60668123	FIAT, 60670267
Основной глушитель (марка, тип)	FIAT, 60674481	FIAT, 60676397	FIAT, 60652523	FIAT, 60674481
Нейтрализаторы (марка, тип)	FIAT, 55180215	FIAT, 60676157 (x2) и 60678321 (x2)	FIAT, 55182234/1 и 73503566	FIAT, 55184599
для модификаций:	937?XC1A	937?XC11	937AXL11	937AXL1B, 937CXH1A, 937CXP1B 937CXT1A 937?XC11
Трансмиссия	механическая			
Сцепление (марка, тип)	сухое, однодисковое			
Коробка передач (марка, тип)	с ручным управлением	автоматическая с возможностью ручного управления	с ручным управлением	автоматическая с возможностью ручного управления
– число передач	вперед – 5, назад – 1		вперед – 6, назад – 1	
– передаточные числа	вперед – 5, назад – 1		вперед – 5, назад – 1	
I -	3.545		3.500	
II -	2.238		2.235	
III -	1.520		1.520	
IV -	1.156		1.161	
V -	0.919		0.971	
VI -	—		0.818	
3.X. -	3.909		3.545	
Главная передача (марка, тип)	цилиндрическая, косозубая			
– передаточное число	3.867		3.733	

РОСС IT.MT02.E05348

для модификаций:	937?XA1A	937?XB1A	937CXR1A
Трансмиссия	механическая		
Сцепление (марка, тип)	сухое, однодисковое		
Коробка передач (марка, тип)	с ручным управлением		
– число передач	вперед – 5, назад – 1		
– передаточные числа			
I -	3.909	3.909	3.909
II -	2.238	2.238	2.238
III -	1.520	1.520	1.520
IV -	1.156	1.156	1.156
V -	0.971	0.919	0.919
3.X. -	3.909	3.909	3.909
Главная передача (марка, тип)	цилиндрическая, косозубая		
– передаточное число	3.714	4.067	3.733

Подвеска

- передняя независимая, пружинная, рычажная, с гидравлическими амортизаторами и стабилизатором поперечной устойчивости
- задняя независимая, пружинная, рычажная, с гидравлическими амортизаторами и стабилизатором поперечной устойчивости

Рулевое управление
(марка, тип)

рулевой механизм типа “шестерня - рейка”,
рулевой привод с гидравлическим усилителем

Тормозные системы

- рабочая (марка, тип) гидравлический двухконтурный привод с диагональным разделением на контуры, с вакуумным усилителем, с АБС и электронным регулятором тормозного усилия на задней оси (EBD); тормозные механизмы всех колес - дисковые
- запасная (марка, тип) каждый контур рабочей тормозной системы
- стояночная (марка, тип) механический (тросовый) привод к тормозным механизмам задних колес

Шины

марка	размер	индекс несущей способности	категория скорости
—	185/65 R15	88	H
—	185/65 R15 (M+S)	88	Q
—	195/60 R15	88	V
—	195/60 R15 (M+S)	88	Q
—	205/55 R16	91	W
—	205/55 R16 (M+S)	91	T

РОСС ИТ.МТ02.Е05348

Шины

марка	размер	индекс несущей способности	категория скорости
—	205/55 R16	91	V
—	205/55 ZR16	91	V
—	205/60 R15	91	V
—	215/45 R17 (M+S)	87	H
—	215/45 R17	87	W
—	215/45 ZR17	87	W
—	215/45 R17	87	V
—	215/45 ZR17	87	V
—	225/40 R18	88	V
—	225/40 ZR18	92	Y
—	225/40 R18 (M+S)	88	V
—	225/45 ZR17	91	Y
—	235/35 R18	90	Y
—	235/35 ZR18	90	Y

Дополнительное оборудование транспортного средства

кондиционер (хладагент R134a), фронтальные и боковые подушки безопасности

Действие данного “одобрения типа транспортного средства” распространяется на партию транспортных средств в количестве 150 (ста пятидесяти) штук.

Декларации о ввозимых на территорию Российской Федерации транспортных средствах данного типа (размер и отличительные признаки отдельных партий) передаются изготовителем или его официальным дилером ежемесячно (вне зависимости от факта поставки) в Орган по сертификации, на основании чего выдаются заверенные копии “одобрения типа транспортного средства”.

ALFA ROMEO 937

(937AXA1A, 937BXA1A, 937AXB1A, 937BXB1A, 937AXC11, 937BXC11, 937AXC1A, 937BXC1A, 937AXL1B, 937AXL11, 937CXH1A, 937CXH11, 937CXP1B, 937CXR1A, 937CXT1A) (ALFA ROMEO 147, ALFA ROMEO GT)

Описание маркировки транспортного средства приведено в приложении № 2.

Общие виды транспортных средств на 3-х листах приведены в приложении № 3.

Б.В. Кисуленко**С.В. Пугачев**

Действует с " 16 " августа 2007 г.

РОСС IT.MT02.E05348

Приложение № 2 к "одобрению типа транспортного средства"

ОПИСАНИЕ МАРКИРОВКИ ТРАНСПОРТНОГО СРЕДСТВА

1. Место расположения и форма знака соответствия:

Рядом с табличкой изготовителя.

Знак соответствия выполнен по ГОСТ Р 50460-92 с указанием номера "одобрения типа транспортного средства".

2. Место расположения таблички изготовителя:

В моторном отсеке, на передней поперечине.

3. Место расположения идентификационного номера (VIN):

3.1. На табличке изготовителя.

3.2. В моторном отсеке на опорной чашке правого амортизатора.

4. Структура и содержание идентификационного номера (номеров) транспортных средств:

1	2	3	4	5	6	7	8	9	10	11	12	13	14	15	16	17
Z	A	R	9	3	7	0	0	0	?	?	?	?	?	?	?	?

поз. 1 - 3: Международный идентификационный код изготовителя (WMI):
ZAR – FIAT AUTO S.p.A., Italy

поз. 4 - 9: Обозначение типа транспортного средства:
937000 – ALFA ROMEO 937 (ALFA ROMEO 147, ALFA ROMEO GT).

поз. 10: Свободная позиция.

поз. 11 - 17: Производственный номер транспортного средства.

ALFA ROMEO 937A... – трехдверный хэтчбек

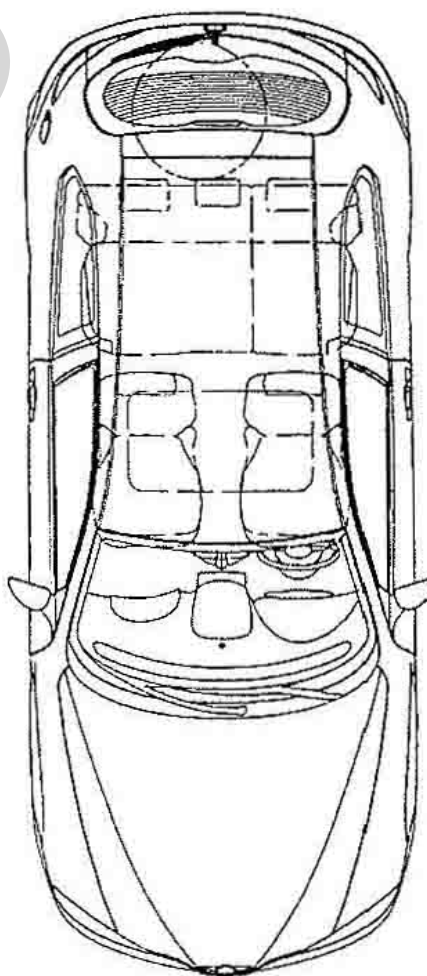
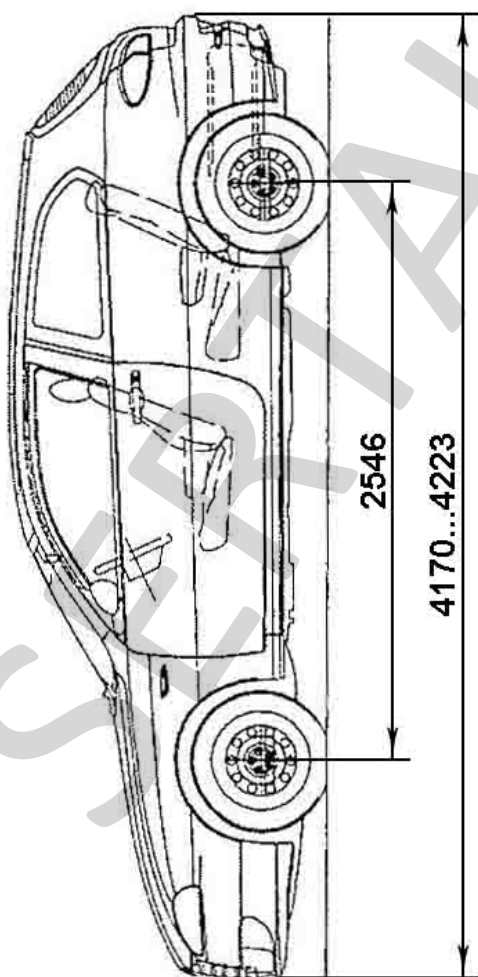
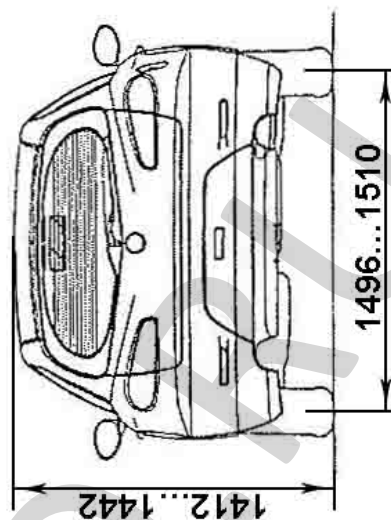
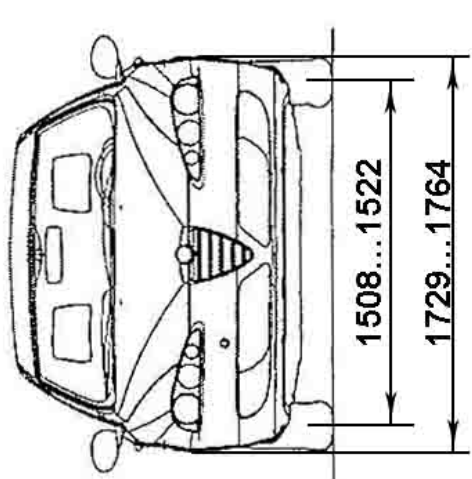

ALFA ROMEO 937В... – пятидверный хэтчбек

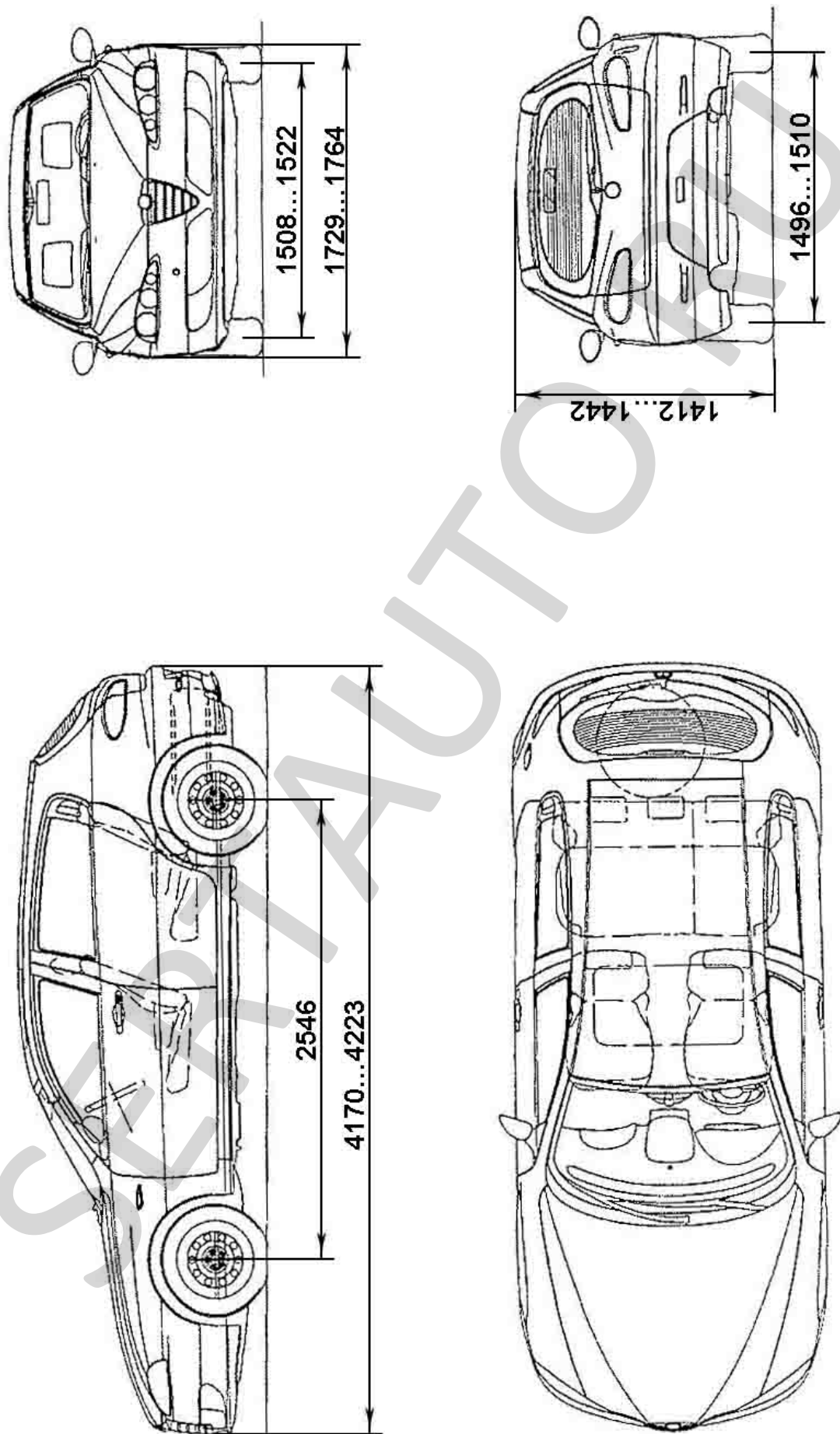

ALFA ROMEO 937С... – купе

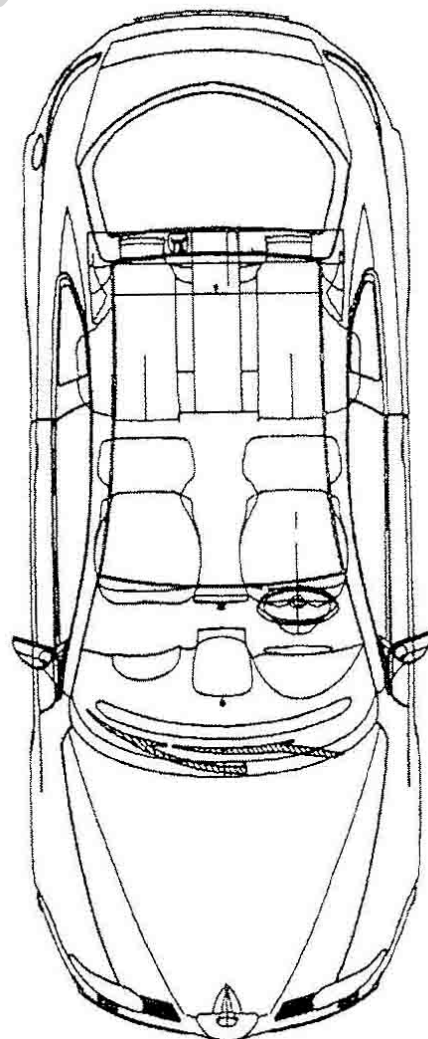
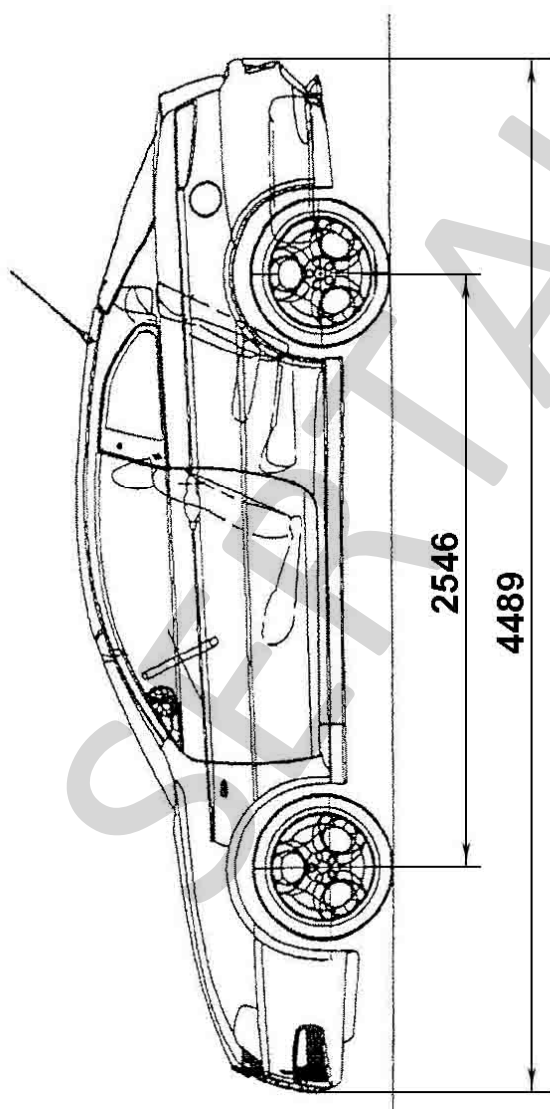
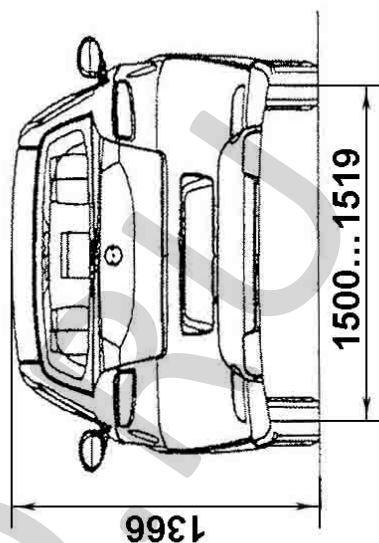
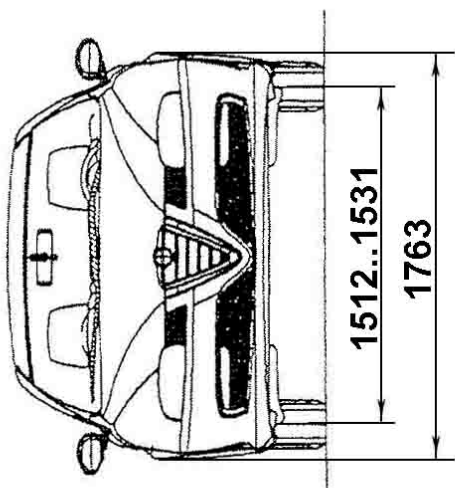

Страница для заполнения полей данных:

ОТТС № **РОСС ИТ.МТ02.Е05348**
Бланк № 0028513

SERTAUTO.RU