

ОРГАН ПО СЕРТИФИКАЦИИ
Межотраслевой фонд "Сертификация автотранспорта САТР" ("САТР-ФОНД")
№ РОСС RU.0001.11MT02 от 10.06.2003 г.
125480, г. Москва, ул. Героев Панфиловцев, 24 (тел. 454-42-27)

РОСС KR.MT02.E04369

15 сентября —
2006

Марка транспортного средства	Chevrolet
Тип транспортного средства	KLAN (J200 / Chevrolet Lacetti)
Категория транспортного средства	M₁
Код ТН ВЭД	8703 22 (для мод. с дв. F14D3) 8703 23 (для мод. с дв. F16D3, T18SED, F18D3)
Код VIN	KL1N?????...
Заявитель, представитель изготовителя и его адрес	ООО "Дженерал Моторз Дэу Авто энд Технолоджи СНГ", 119019, г. Москва, Гоголевский бульвар, д. 11, Российская Федерация
Изготовитель и его адрес	GM Daewoo Auto & Technology Company, 199-1 Cheongcheon 2-dong, Bupyeong-gu, Incheon, Korea
Сборочные заводы и их адреса	193-1 Cheongcheon 2-dong, Bupyeong-gu, Incheon, Korea 23 Sungju-Dong, Changwon, Kyongsangnam-Do, Korea Kunsan National Industrial Complex, Block 24, Soryong-Dong, Kunsan, Chollabuk-Do, Korea

ОБЩИЕ ХАРАКТЕРИСТИКИ ТРАНСПОРТНОГО СРЕДСТВА

Колесная формула / ведущие колеса	4 × 2 / передние
Схема компоновки транспортного средства	переднеприводная, расположение двигателя - переднее поперечное
Тип кузова / количество дверей	цельнометаллический, несущий, седан / 4 (KL1N?19?...); хэтчбек / 5 (KL1N?48?...); универсал / 5 (KL1N?35?...)
Количество мест спереди / сзади	2 / 3

РОСС KR.MT02.E04369

для модификации:	KL1N?19?...	KL1N?48?...	KL1N?35?...
Габаритные размеры, мм			
– длина	4515	4295	4580
– ширина	1725	1725	1725
– высота	1445	1445	1460
			(1500 со стойками багажника)
База, мм	2600		
Колея передних / задних колес, мм	1480 / 1480		

Модификация	Масса снаряженного транспортного средства (по ГОСТ Р 52051-2003), кг	Полная масса транспортного средства, кг	Распределение полной массы		Допустимая полная масса прицепа	
			на переднюю ось, кг	на заднюю ось, кг	прицеп без тормозов, кг	прицеп с тормозами, кг
KL1NF1961 KL1NF196J	1255...1305	1665	855	810	610	1200
KL1NF1931 KL1NF19BJ	1285...1335	1695	880	815	610	1200
KL1NA1931 KL1NA19BJ	1310...1360	1720	905	815	610	1200
KL1NA1961 KL1NA196J	1265...1315	1675	865	810	610	1200
KL1NF1971 KL1NF197J	1250...1300	1660	865	795	610	1200
KL1NF4861 KL1NF486J	1250...1300	1650	860	790	610	1200
KL1NA4861 KL1NA486J	1260...1310	1660	865	795	610	1200
KL1NF4831 KL1NF48BJ	1280...1330	1680	875	805	610	1200
KL1NA4831 KL1NA48BJ	1305...1355	1705	885	820	610	1200
KL1NF4871 KL1NF487J	1245...1295	1645	895	750	610	1200
KL1NF3561 KL1NF356J	1325...1375	1765	870	895	610	1200
KL1NF3531 KL1NF35BJ	1355...1405	1795	885	910	610	1200
KL1NA3531 KL1NA35BJ	1380...1430	1820	897	923	610	1200

РОСС KR.MT02.E04369

для модификации:	KL1 N????7I	KL1 N????7J	KL1 N????6I	KL1 N????6J	KL1 N????3I	KL1 N????BJ
Двигатель (марка, тип)	GM Daewoo				Holden's Engine Co.	
	F14D3 (Euro III)	F14D3 (Euro IV)	F16D3 (Euro III)	F16D3 (Euro IV)	T18SED (Euro III)	F18D3 (Euro IV)
	четырёхтактный, бензиновый 4, рядное					
– количество и расположение цилиндров	1399		1598		1799	1796
– рабочий объем, см ³	9.5		9.5		9.8	9.7
– степень сжатия	9.5		9.5		9.8	9.7
Максимальная мощность, кВт (мин ⁻¹)	69.5 (6300)	70 (6200)	80 (5800)	80 (5800)	90 (5800)	89 (5800)
Максимальный крутящий момент, Нм (мин ⁻¹)	131 (4400)	131 (4400)	150 (4000)	150 (3600)	165 (4000)	169 (3600)
Топливо	бензин с октановым числом не менее 91					
Система питания	распределенный впрыск топлива с электронным управлением					
Система впрыска (марка, тип)	Siemens или Kemsco		Siemens	Siemens или Kem- sco	Delphi	
Блок управления впрыском топлива (марка, тип)	96395445, 96395446, 96395447 или 96395448	96435547, 96435548, 96435549 или 96435558	96394699, 96394700, 96394701, 96394702, 96458680, 96458681, 96458682, 96458683, 96467361, 96467362, 96467363 или 96467364	96422396, 96422397, 96422398, 96422399, 96422412, 96422413, 96422414 или 96422415	94580123 или 94580121	96419331 или 96419332
Воздушный фильтр (марка, тип)	GM Daewoo, 96553445; с сухим бумажным элементом GM Daewoo, 96553450					
Система зажигания	электронная, бесконтактная					
Катушка зажигания (марка, тип)	PoongSung, 96453420				KDAC, 96253555	BERU, 96415010
Свечи зажигания (марка, тип)	NGK, BKR6E-11				Bosch, FLR8LD CU	NGK, BKUR6E TB

РОСС KR.MT02.E04369

для двигателя:	F14D3 (Euro III)	F14D3 (Euro IV)	F16D3 (Euro III)	F16D3 (Euro IV)	T18SED (Euro III)	F18D3 (Euro IV)
Система выпуска и нейтрализации отработавших газов	три глушителя; нейтрализатор отработавших газов					
Передний глушитель (марка, тип)	Daewoo или Dongwon, XM, XN, XW или XY	Dongwon, XN	Daewoo или Dongwon, XM, XN, XW или XY	Dongwon, XN	Daewoo или Dongwon, XM, XN, XW или XY	Dongwon, XY
Средний глушитель (марка, тип)	Daewoo или Dongwon, WAилиWB	Dongwon, WB	Daewoo или Dongwon, WAилиWB	Dongwon, WB	Daewoo или Dongwon, WAилиWB	Dongwon, WD
Задний глушитель (марка, тип)	Daewoo или Dongwon, XAилиXB (седан) XPилиXQ (хэтчбек)	Dongwon, XB (седан), XQ (хэтчбек)	Daewoo или Dongwon, XAилиXB (седан), XPилиXQ (хэтчбек), WEилиWF (универсал)	Dongwon, XB (седан), XQ (хэтчбек), WF (универсал)	Daewoo или Dongwon, XR (седан), XT (хэтчбек), WGилиWH (универсал)	Dongwon, LRилиLQ (седан), HFилиHA (хэтчбек), LVилиLT (универсал)
Нейтрализатор (марка, тип)	Delphi, 96471611 или KDAC, 96427688	KDAC, 96418351	Delphi, 96471611 или KDAC, 96427688	KDAC, 96424449	Delphi, 96453166	KDAC, 96424449

РОСС KR.MT02.E04369

для модификаций с двигателями:	F14D3 (Euro III), F16D3 (Euro III)	F14D3 (Euro IV), F16D3 (Euro IV)	F16D3 (Euro III), T18SED (Euro III)	F18D3 (Euro IV)	F16D3 (Euro III), F16D3 (Euro IV)	T18SED (Euro III), F18D3 (Euro IV)
Трансмиссия	механическая				гидромеханическая	
Сцепление (марка, тип)	фрикционное, сухое, однодисковое				–	
Коробка передач (марка, тип)	с ручным управлением				автоматическая, планетарная	
– число передач	вперед – 5, назад – 1				вперед – 4, назад – 1	
– передаточные числа						
I -	3.818	3.818	3.545	3.545	2.875	2.719
II -	2.158	2.158	2.158	2.158	1.568	1.478
III -	1.478	1.481	1.478	1.481	1.000	1.000
IV -	1.129	1.121	1.129	1.121	0.697	0.717
V -	0.886	0.886	0.886	0.886	–	–
3.X. -	3.333	3.333	3.333	3.333	2.300	2.529
Главная передача (марка, тип)	цилиндрическая, косозубая					
– передаточное число	3.722	3.722	3.722	3.722	3.836	3.945

Подвеска

- передняя независимая, пружинная, типа Макферсон, со стабилизатором поперечной устойчивости
- задняя независимая, пружинная, рычажная, с гидравлическими телескопическими амортизаторами

Рулевое управление (марка, тип)

KDAS, рулевой механизм типа “шестерня - рейка”;
рулевой привод с гидроусилителем

Тормозные системы

- рабочая гидравлический двухконтурный привод с диагональным разделением контуров, с вакуумным усилителем, с АБС; тормозные механизмы всех колес - дисковые
- запасная каждый контур рабочей тормозной системы
- стояночная механический (тросовый) привод тормозных механизмов задних колес

РОСС KR.MT02.E04369

Шины

– марка	–	–	–
– размер	175/70 R14	185/65 R14	195/55 R15
– индекс несущей способности	84	86	84
– категория скорости	H, T*	H	V

* - только для модификаций с двигателями F14D3, F16D3

**Дополнительное оборудование
транспортного средства**

кондиционер (хладагент R134a), фронтальные и боковые подушки безопасности для водителя и переднего пассажира

Chevrolet KLAN (J200 / Chevrolet Lacetti)

Описание маркировки транспортного средства приведено в приложении № 2.
Общие виды транспортных средств на трех листах приведены в приложении № 3.

Руководитель органа по сертификации

Б.В. Кисуленко

подпись

инициалы, фамилия

С.В. Пугачев

Действует с " 15 " сентября 2005 г.

РОСС KR.MT02.E04369

Приложение № 2 к "одобрению типа транспортного средства"

ОПИСАНИЕ МАРКИРОВКИ ТРАНСПОРТНОГО СРЕДСТВА

1. Место расположения и форма знака соответствия:
В моторном отсеке, на верхней поперечине передка.
Знак соответствия выполнен по ГОСТ Р 50460-92 с указанием номера данного "одобрения типа транспортного средства".
2. Место расположения таблички изготовителя:
На щите моторного отсека.
3. Место расположения идентификационного номера (VIN):
 - 3.1. На табличке изготовителя.
 - 3.2. На щите моторного отсека, с правой стороны.
4. Структура и содержание идентификационного номера (номеров) транспортных средств:

1	2	3	4	5	6	7	8	9	10	11	12	13	14	15	16	17
K	L	1	N	?	?	?	?	?	?	?	?	?	?	?	?	?

- поз. 1 - 3: Международный идентификационный код изготовителя (WMI):
"KL1" - GM Daewoo Auto & Technology Company / Торговая марка Chevrolet.
- поз. 4: Обозначение типа транспортного средства:
"N" - KLAN (J200 / Chevrolet Lacetti).
- поз. 5: Тип привода и коробки передач:
"F" – передний привод, механическая коробка передач;
"A" – передний привод, гидромеханическая коробка передач.
- поз. 6 - 7: Тип кузова:
"48" – 5-дверный хэтчбек;
"19" – 4-дверный седан;
"35" – 5-дверный универсал.
- поз. 8: Тип двигателя:
"7" – с рабочим объемом 1399 см³ (F14D3);
"6" – с рабочим объемом 1598 см³ (F16D3);
"3" – с рабочим объемом 1799 см³ (T18SED);
"B" – с рабочим объемом 1796 см³ (F18D3).
- поз. 9: Обозначение соответствия требованиям по выбросу загрязняющих веществ:
"1" – Евро III;
"J" – Евро IV.
- поз. 10: Модельный год согласно ISO 3779-83.
- поз. 11: Код сборочного завода:
"B" – Buryung;
"K" – Kunsan;
"C" – Changwong.
- поз. 12 - 17: Производственный номер транспортного средства.

Chevrolet KLAN (J200 / Chevrolet Lacetti)

хэтчбек (KL1N?48?)

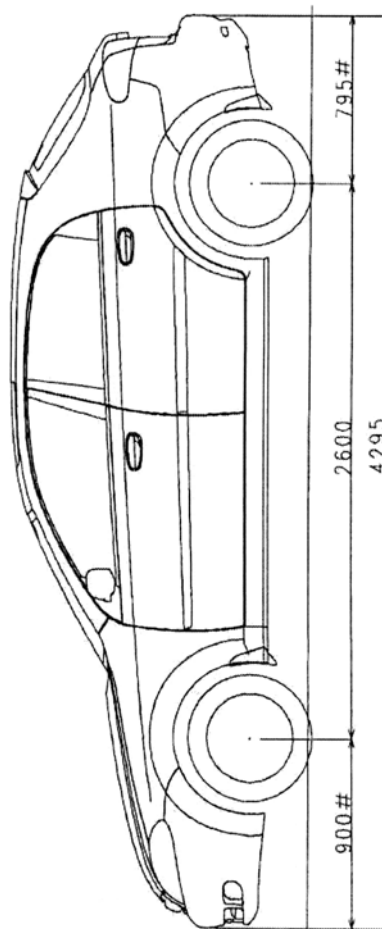
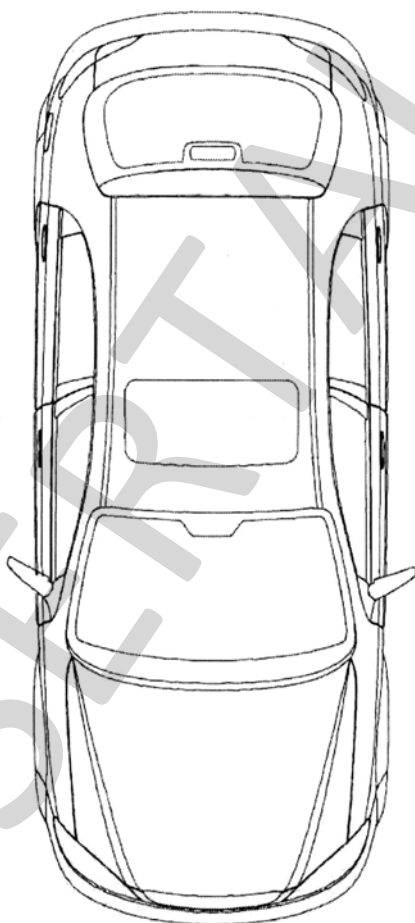
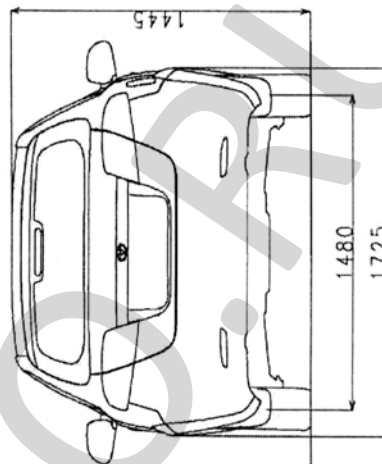
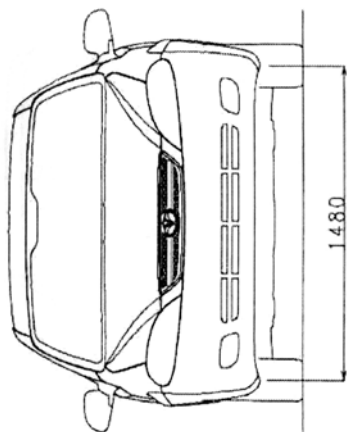

Chevrolet KLAN (J200 / Chevrolet Lacetti)

седан (KL1N?19?)

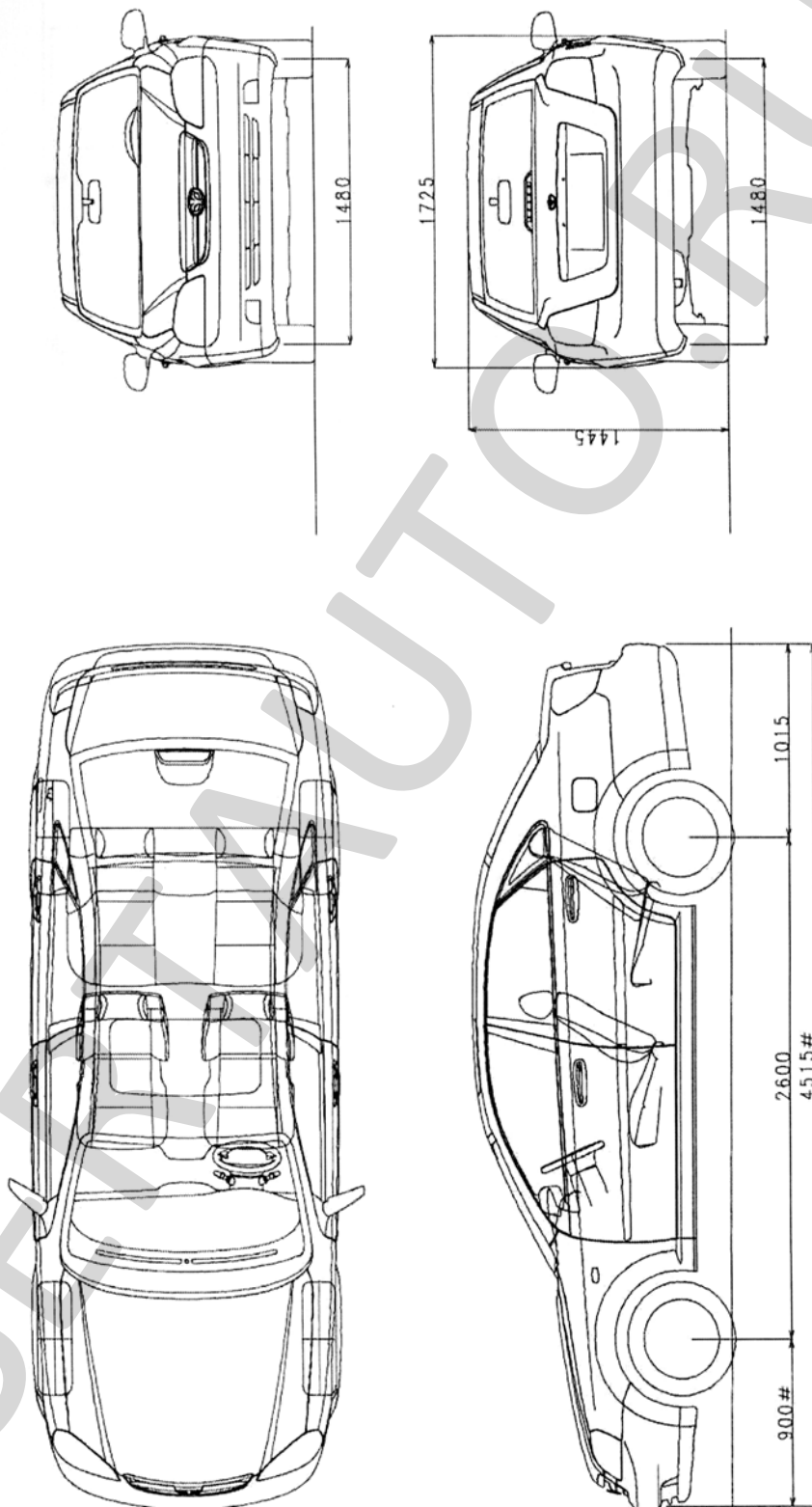

Chevrolet KLAN (J200 / Chevrolet Lacetti)

универсал (KL1N?35?)

