

ОРГАН ПО СЕРТИФИКАЦИИ АВТОМОТОТЕХНИКИ - МЕХАНИЧЕСКИХ
 ТРАНСПОРТНЫХ СРЕДСТВ, ЗАПАСНЫХ ЧАСТЕЙ И ПРИНАДЛЕЖНОСТЕЙ
 Автономная некоммерческая организация "Центр содействия сертификации автотехники" (ЦСС АМТ)
 № РОСС RU.0001.11MT25 от 07.07.2003 г.
 141800, г. Дмитров-7, Московская обл., тел. 587-29-05

РОСС CN.MT25.E02000

10 октября 2006

Марка транспортного средства	DONG FENG
Тип транспортного средства	EQ1030T47D
Категория транспортного средства	N₁
Код ТН ВЭД	8704 21
Код VIN	LGAT2C17...
Заявитель, представитель изготовителя и его адрес	ООО "Автоцентр "Пекинский джип", 630132, г. Новосибирск, ул. Красноярская, 40, Российская Федерация
Изготовитель и его адрес	Dong Feng Automobile Co., Ltd, №1 Dongfeng Motor Road, Xiangfan City, Hubei Province P.R.China

ОБЩИЕ ХАРАКТЕРИСТИКИ ТРАНСПОРТНОГО СРЕДСТВА

Колесная формула / ведущие колеса	4 × 2 / задние
Схема компоновки транспортного средства	расположение двигателя – переднее продольное, кабина над двигателем
Исполнение грузочного пространства (Тип кузова транспортного средства)	бортовая платформа с тентом или без него
Кабина	цельнометаллическая, двухдверная, двухместная

РОСС CN.MT25.E02000

Габаритные размеры, мм	
- длина	4679
- ширина	1730
- высота	2135
База, мм	2515
Колея передних / задних колес, мм	1410 / 1400
Масса снаряженного транспортного средства (без учета массы водителя), кг	1700
Полная масса транспортного средства, кг	3200
- на переднюю ось	1175
- на заднюю ось	2025
Допустимая масса буксируемого прицепа	буксировка прицепа не предусмотрена
Двигатель (марка, тип)	CYQD32
	четырехтактный дизель с турбонаддувом
- количество и расположение цилиндров	4, рядное
- рабочий объем, см ³	3153
- степень сжатия	22
Максимальная мощность, кВт (мин ⁻¹)	75,8 (3600)
Максимальный крутящий момент, Нм (мин ⁻¹)	216 (2200)
Топливо	дизельное
Система питания	впрыск топлива под давлением
Форсунки (марка, тип)	DSLА CN 16600 63G01
Турбокомпрессор (марка, тип)	CN, 16700 7T612
Воздушный фильтр (марка, тип)	Suguang, 023-7636402

РОСС CN.MT25.E02000

Система выпуска и нейтрализации отработавших газов	один глушитель, система нейтрализации отработавших газов отсутствует		
Глушитель (марка, тип)	1201QC9-010		
Трансмиссия	механическая		
Сцепление (марка, тип)	160/A9-03, сухое, однодисковое, фрикционное		
Коробка передач (марка, тип)	17G1A8-25, механическая, с дистанционным (тросовым) управлением		
- число передач	вперед – 5; назад - 1		
- передаточные числа коробки передач: I	5,016		
II -	2,672		
III -	1,585		
IV -	1,000		
V -	0,770		
3.X.I -	4,783		
Главная передача (марка, тип)	2460K8-03		
- передаточное число главной передачи	4,875		
Подвеска			
- передняя	зависимая, на продольных полуэллиптических рессорах, с гидравлическими телескопическими амортизаторами и стабилизатором поперечной устойчивости		
- задняя	зависимая, на продольных полуэллиптических рессорах, с гидравлическими телескопическими амортизаторами или без них		
Рулевое управление (марка, тип)	рулевой механизм “винт-гайка на циркулирующих шариках-рейка-сектор”, рулевой привод с гидроусилителем		
Тормозные системы			
- рабочая	гидравлическая, двухконтурная, с вакуумным усилителем; тормозные механизмы передних колес – дисковые, задних колес – барабанного типа, (АБС - по заказу).		
- запасная	каждый из контуров рабочей тормозной системы		
- стояночная	механический (тросовый) привод к тормозным механизмам задних колес		
Шины (размер, индекс несущей способности, категория скорости)	6,50R15	112/109	Q, R

POCC CN.MT25.E02000

Действие данного “Одобрения типа транспортного средства” распространяется на партию указанных транспортных средств в количестве 100 (ста) единиц.

Декларации о ввозимых на территорию Российской Федерации транспортных средствах данного типа (размер и отличительные признаки отдельных партий) передаются производителем или его официальным дилером ежемесячно (вне зависимости от факта поставки) в Орган по сертификации, на основании чего выдаются заверенные копии «одобрений типа транспортного средства».

Dong Feng EQ1030T47D

Описание маркировки транспортного средства приведено в приложении № 2.
Общие виды транспортных средств на 1 странице приведены в приложении № 3.

Руководитель органа по сертификации

А.П. Гусаров
подпись инициалы, фамилия

С.В. Пугачев

Действует с “10” октября 2005 г.

РОСС CN.MT25.E02000

Приложение 2 к “одобрению типа транспортного средства”

ОПИСАНИЕ МАРКИРОВКИ ТРАНСПОРТНОГО СРЕДСТВА

1. Место расположения и форма знака соответствия

Рядом с табличкой изготовителя.

Знак соответствия выполнен по ГОСТ Р 50460 с указанием номера данного “одобрения типа транспортного средства”.

2. Место расположения таблички изготовителя

На панели основания пассажирского сидения, в проеме правой двери кабины.

3. Место расположения идентификационного номера (код VIN)

3.1. На табличке изготовителя.

3.2. На правом лонжероне рамы, в зоне заднего свеса

4. Структура и содержание идентификационного номера (номеров) транспортных средств

1	2	3	4	5	6	7	8	9	10	11	12	13	14	15	16	17
L	G	A	T	2	C	1	7	?	?	?	?	?	?	?	?	?

поз. 1 - 3: международный идентификационный код изготовителя (WMI):
LGA – Dong Feng Automobile Co., Ltd., China

поз. 4 - 7: тип транспортного средства: T2C1 - Dong Feng EQ1030T47D

поз. 8 код размера базы транспортного средства : 7 – база от 2415 до 2535 мм

поз. 9: контрольный символ (любой знак, кроме I, O и Q)

поз. 10 код года выпуска согласно ISO 3779-83

поз. 11 - 17 производственный номер транспортного средства

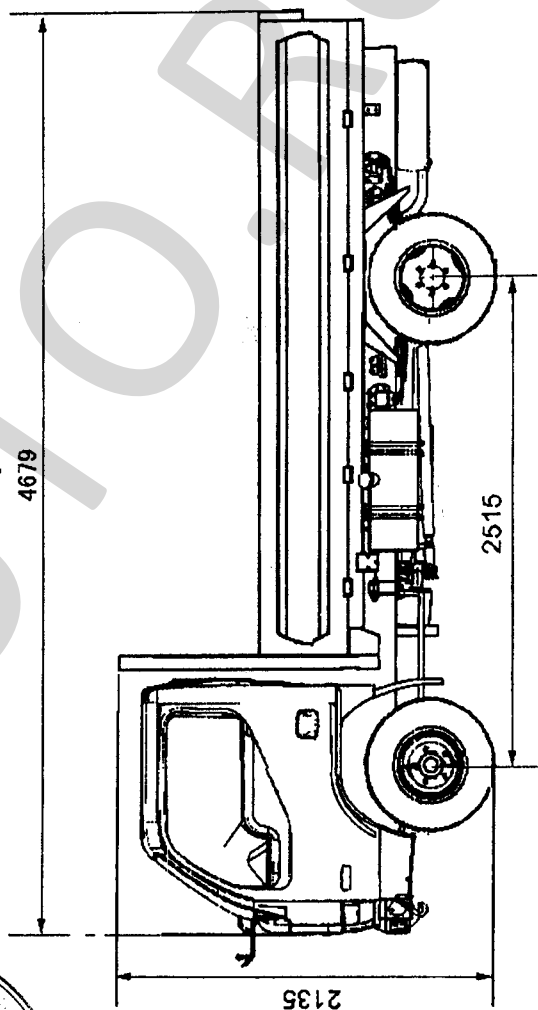
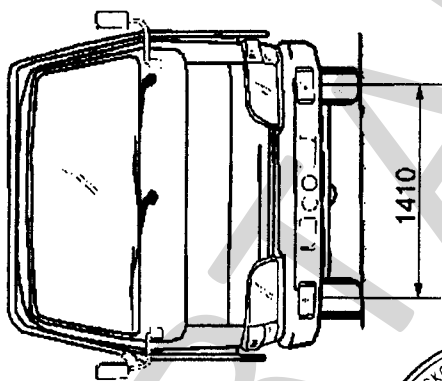
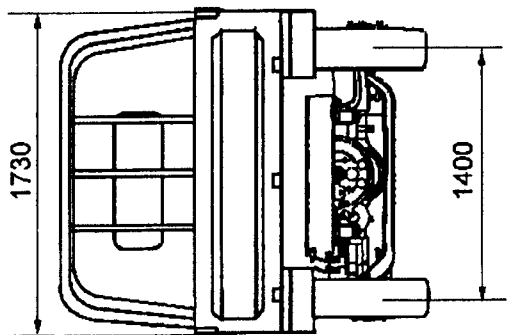

EQ1030T47D