

**ОРГАН ПО СЕРТИФИКАЦИИ**  
**Межотраслевой фонд "Сертификация автотранспорта САТР" ("САТР-ФОНД")**  
№ РОСС RU.0001.11MT02 от 06.06.2006 г.  
125480, г. Москва, ул. Героев Панфиловцев, 24 (тел. 454-42-27)

**РОСС DE.MT02.E04771P1**

31      декабря      7

Марка транспортного средства	<b>VOLKSWAGEN</b>
Тип транспортного средства	<b>1K (Golf, Golf GTI), 1KP (Golf Plus), 1KM (Jetta, <b>Golf Variant</b>)</b>
Категория транспортного средства	<b>M<sub>1</sub></b>
Код ТН ВЭД	<b>8703 22 (для мод. с дв. BLG, BMY, BUD)</b> <b>8703 23 (для мод. с дв. BSE, BLF, BVX, BVY, BWA, <b>BYD</b>)</b> <b>8703 32 (для мод. с дв. BDK, BKD, BXE, BXF, BLS, BMM, BMN, BEE)</b>
Код VIN	<b>WVWZZZ1K?????????</b>
Экологический класс	<b>4</b>
Заявитель, представитель изготовителя и его адрес	<b>ООО "ФОЛЬКСВАГЕН Груп Рус", 248009, г. Калуга, ул. Заводская, д. 57, Российская Федерация</b>
Изготовитель и его адрес	<b>Volkswagen AG, D-38436, Wolfsburg, Germany</b>
Сборочные заводы и их адреса	<b>Volkswagen AG, D-38436, Wolfsburg, Germany</b> <b>Volkswagen AG, Bruxelles, Belgium</b> <b>Volkswagen Sachsen GmbH, D-08058, Zwickau, Germany</b> <b>Volkswagen Slovakia, a.s., SK-84302, Bratislava 49, Slovakia</b> <b>Volkswagen de Mexico, C.P.72008 Puebla, Mexico</b> <b>Volkswagen of South Africa (Pty) Ltd., 6230, Uitenhage, 6230, South Africa</b>

**ОБЩИЕ ХАРАКТЕРИСТИКИ ТРАНСПОРТНОГО СРЕДСТВА**

Колесная формула / ведущие колеса	4 x 2 / передние (X0) или 4 x 4 / все (X1)
Схема компоновки транспортного средства	переднеприводная (мод. X0) или полноприводная (мод. X1); расположение двигателя - переднее поперечное

## POCC DE.MT02.E04771P1

Тип кузова / количество дверей

цельнометаллический, несущий,  
хэтчбек / 3 или 5 (мод. Golf, Golf GTI);  
универсал / 5 (мод. Golf Plus и **Golf Variant**);  
седан / 4 (мод. Jetta)

Количество мест спереди / сзади

2 / 3

для модификаций:		1К	1КР	1КМ		
Габаритные размеры, мм						
– длина		4204...4319	4206...4302	4554...4654		
– ширина		1759	1759...1776	1781		
– высота		1464...1505	1565...1651	1452...1519		
База, мм		2574	2574...2578	2574		
Колея передних / задних колес, мм		1526...1543 / 1504...1521	1524...1544 / 1494...1520	1527...1541 / 1500...1514		
Для модификаций Golf и Golf GTI с колесной формулой 4x2 и с двигателем	Масса снаря- женного транс- портного средства, кг (по ГОСТ Р 52051-2003)	Полная масса транспортного средства, кг	Максимальная допусти- мая масса, приходящаяся		Допустимая полная масса прицепа	
			на переднюю ось, кг	на заднюю ось, кг	прицеп без тормозов, кг	прицеп с тормозами, кг
BDK	1292...1497	1830	1000	880	640	1000
BKD	1356...1596	1910...1940	1080...1110	880	670...690	1500
BLF	1259...1504	1810...1840	980...1010	880	620...640	1200
BLG	1373...1535	1870...1890	1020...1040	900	650...680	1400
BLS	1326...1581	1890...1920	1060...1090	880	660...680	1400
BMM	1356...1596	1910...1940	1080...1110	880	670...690	1500
BMN	1368...1587	1910...1940	1070...1100	890	680...700	1500
BMV	1337...1552	1870...1890	1030...1050	890	660...670	1400
BSE	1248...1496	1800...1830	970...1000	880	620...640	1200
BUD	1228...1432	1770	930	890	610	1000
BVY	1317...1539	1850...1880	1010...1040	890	650...670	1400
BWA	1403...1558	1900...1920	1040...1060	910	700...710	1400
BXE	1326...1581	1890...1920	1060...1090	880	660...680	1400
BXF	1326...1505	1890	1060	880	660	1400
BYD	1432...1553	1900...1920	1040...1060	910	710...720	1400
Для модификаций Golf и Golf GTI с колесной формулой 4x4 и с двигателем	Масса снаря- женного транс- портного средства, кг (по ГОСТ Р 52051-2003)	Полная масса транспортного средства, кг	Максимальная допусти- мая масса, приходящаяся		Допустимая полная масса прицепа	
			на переднюю ось, кг	на заднюю ось, кг	прицеп без тормозов, кг	прицеп с тормозами, кг
BKD	1491...1685	2020	1110	960	740	1600
BLS	1464...1659	2000	1090	960	730	1500
BMM	1491...1685	2020	1110	960	740	1600
BVX	1441...1615	1960	1050	960	720	1500
BXE	1464...1659	2000	1090	960	730	1500

## РОСС DE.MT02.E04771P1

Для модификаций Golf Plus с колесной формулой 4x2 и с двигателем	Масса снаря- женного транс- портного средства, кг (по ГОСТ Р 52051-2003)	Полная масса транспортного средства, кг	Максимальная допусти- мая масса, приходящаяся		Допустимая полная масса прицепа	
			на переднюю ось, кг	на заднюю ось, кг	прицеп без тормозов, кг	прицеп с тормозами, кг
BEE	1501...1678	2030	1110	970	750	1400
BKD	1501...1693	2030...2050	1110...1130	970	750	1400
BLF	1393...1603	1930...1960	1010...1040	970	690...710	1200
BLG	1463...1655	1990...2010	1060...1080	980	730...740	1400
BLS	1470...1673	2000...2030	1080...1110	970	730...750	1400
BMM	1501...1693	2030...2050	1110...1130	970	750	1400
BMV	1457...1646	1990...2010	1060...1080	980	720...730	1400
BSE	1383...1595	1920...1950	1000...1030	970	690...710	1200
BUD	1368...1543	1900	980	970	680	1000
BVY	1448...1629	1980...2010	1040...1070	990	720...730	1400
BXE	1470...1673	2000...2030	1080...1110	970	730...750	1400
BXF	1470...1647	2000	1080	970	730	1400
Для модификаций Golf Variant с колесной формулой 4x2 и с двигателем	Масса снаря- женного транс- портного средства, кг (по ГОСТ Р 52051-2003)	Полная масса транспортного средства, кг	Максимальная допусти- мая масса, приходящаяся		Допустимая полная масса прицепа	
			на переднюю ось, кг	на заднюю ось, кг	прицеп без тормозов, кг	прицеп с тормозами, кг
BKD	1477...1651	2030	1080	1000	730	1500
BLG	1437...1615	1979...1990	1020...1040	1000	710...720	1400
BLS	1436...1654	1990...2020	1040...1070	1000	710...730	1400
BMM	1465...1663	2010...2040	1060...1090	1000	730...740	1500
BMV	1428...1608	1960...1980	1010...1030	1000	710...720	1400
BSE	1353...1569	1900...1940	960...1000	990	670...690	1200
BWA	1478...1625	2000	1040...1050	1000	730...740	1400
BXE	1436...1621	1990...2020	1040	1000	710	1400
Для модификаций Jetta с колесной формулой 4x2 и с двигателем	Масса снаря- женного транс- портного средства, кг (по ГОСТ Р 52051-2003)	Полная масса транспортного средства, кг	Максимальная допусти- мая масса, приходящаяся		Допустимая полная масса прицепа	
			на переднюю ось, кг	на заднюю ось, кг	прицеп без тормозов, кг	прицеп с тормозами, кг
BKD	1468...1643	1990...2000	1080...1090	960	730...740	1500
BLF	1346...1508	1870	960	960	670	1200
BLG	1440...1594	1940...1960	1020...1040	970	690...710	1400
BLS	1420...1615	1940...1980	1030...1070	960	710...720	1400
BMM	1468...1643	1990...2000	1080...1090	960	730...740	1500
BMN	1477...1615	1990	1080	960	730	1500
BMV	1434...1588	1930...1950	1020...1040	960	690...710	1400
BSE	1343...1541	1870...1900	960...990	960	670...690	1200
BVY	1394...1571	1910...1930	1000...1020	960	690...710	1400
BWA	1448...1601	1950...1960	1040...1050	960	720...730	1400
BXE	1420...1615	1940...1980	1030...1070	960	710...720	1400

## POCC DE.MT02.E04771P1

<b>Двигатель</b> (марка, тип)	VOLKSWAGEN				
	BLG	BUD	BMU	BVY	BYD
	четырёхтактный, бензиновый				
	4, рядное				
– количество и расположение цилиндров					
– рабочий объем, см <sup>3</sup>	1390		1984		
– степень сжатия	9.7	10.5	9.7	11.5	9.8
Максимальная мощность, кВт (мин <sup>-1</sup> )	125 (6000)	59 (5000)	103 (5600)	110 (6000)	169 (5500...6300)
Максимальный крутящий момент, Нм (мин <sup>-1</sup> )	240 (1500...4750)	132 (3800)	220 (1500...4000)	200 (3500)	300 (2200...5200)
Топливо	бензин с октановым числом не менее				
	98	95		98	
<b>Система питания</b>	впрыск топлива с электронным управлением				
Система впрыска (марка, тип)	Bosch, MED 9.5			Bosch, Motronic	
Блок управления (марка, тип)	03C 906 056 BG	03C 906 024 K / AH	03C 906 032 E / BF	06F 906 056 EK / FF / FG / GB / GF	1K0 907 115 L
Турбокомпрессор (марка, тип)	Eaton, KKK, KK3 3K-Wamer	—	Eaton, KKK, KK3 3K-Wamer	—	KKK, KK3, 3K-Wamer, K04
Воздушный фильтр (марка, тип)	Volkswagen AG				
	1K0 183 B	036 183 F/D	1K0 183 B	1K0 183	06F 183
<b>Система зажигания</b>	Volkswagen / AUDI, TCI, микропроцессорная				
Катушки зажигания (марка, тип)	VW, S3 или другие типы, одобренные VW				
Свечи зажигания (марка, тип)	VW, R0, R1, R5, R6, Rx или другие типы, одобренные VW				
<b>Система выпуска и нейтрализации отработавших газов</b>	два или три глушителя; система нейтрализации отработавших газов				
Первый глушитель (марка, тип)	—	1K0 118 D	—		
Второй глушитель (марка, тип)	1K0 119 AC	1K0 119 AA	1K0 119 A / B (для мод. 1K и 1KP)	1K0 119 A (для мод. 1K и 1KP), 1K0 119 H (для мод. 1KM)	1K0 119 AM
Третий глушитель (марка, тип)	1K0 120 AJ	1K0 120 G	1K0 120 A (для мод. 1K и 1KP), 1K0 120 AD (для мод. 1KM)	1K0 120 A (для мод. 1K и 1KP), 1K0 120 N (для мод. 1KM)	1K0 120 AE
Нейтрализаторы (марка, тип)	1K0 178 N	036 166 A, 6Q0 178 G	1K0 178 N	1K0 178 C	1K0 166 DB, 1K0 178 HB

## POCC DE.MT02.E04771P1

<b>Двигатель</b> (марка, тип)	VOLKSWAGEN			
	BSE	BLF	BVX	BWA
	четырёхтактный, бензиновый			
	4, рядное			
– количество и расположение цилиндров				
– рабочий объем, см <sup>3</sup>	1595	1598	1984	
– степень сжатия	10.5	12.0	11.5	10.3
Максимальная мощность, кВт (мин <sup>-1</sup> )	75 (5600)	85 (6000)	110 (6000)	147 (5100...6000)
Максимальный крутящий момент, Нм (мин <sup>-1</sup> )	148 (3800)	155 (4000)	200 (3500)	280 (1800...5000)
Топливо	бензин с октановым числом не менее			
	95		98	
<b>Система питания</b>	впрыск топлива с электронным управлением			
Система впрыска (марка, тип)	Siemens, SIMOS	Bosch, MED 9.5	Bosch, Motronic	
Блок управления (марка, тип)	06A 906 033 EN / EM / DD / DC / EP	03C 906 056 CA / CF / CB / CG / DE / DN / DD / DP / AC / CL / DJ / DR / AB / CK / DH / DQ / EN / EG / EK / EJ	06F 906 056 DQ	1K0 907 115 G / F
Турбокомпрессор (марка, тип)	—			KKK, KK3, 3K-Warner, K03
Воздушный фильтр (марка, тип)	Volkswagen AG			
	1L0 183	03C 183	1K0 183	06F 183
<b>Система зажигания</b>	Volkswagen / AUDI, TSZ, микропроцессорная			
Катушки зажигания (марка, тип)	VW, RU4	VW, S3		
	или другие типы, одобренные VW			
Свечи зажигания (марка, тип)	VW, R0, R1, R5, R6, Rx или другие типы, одобренные VW			

## POCC DE.MT02.E04771P1

для двигателей:	BSE	BLF	BVX	BWA
<b>Система выпуска и нейтрализации отработавших газов</b>	два глушителя; система нейтрализации отработавших газов			
Первый глушитель (марка, тип)	1K0 118 A (для мод. 1K и 1KP)	—		
Второй глушитель (марка, тип)	1K0 119 F (для мод. 1KM)	1K0 119 E (для мод. 1K и 1KP), 1K0 119 L (для мод. 1KM)	1K0 119 C	1K0 119 T (для мод. 1K), 1K0 119 A (для мод. 1KM)
Третий глушитель (марка, тип)	1K0 120 D / H (для мод. 1K и 1KP), 1K0 120 J (для мод. 1KM)	1K0 120 H (для мод. 1K и 1KP), 1K0 120 K (для мод. 1KM)	1K0 120 S	1K0 120 AE (для мод. 1K), 1K0 120 N (для мод. 1KM)
Нейтрализаторы (марка, тип)	1K0 178 M, 06A 178 A + 1K0 178 M	1K0 166 C, 6Q0 178 G	06F 166 A, 1K1 178 A	1K0 166 D, 1K0 178 H
<b>Двигатель</b> (марка, тип)	VOLKSWAGEN			
	BXF	BXE	BLS	BMM
	четырёхтактный дизель с турбонаддувом			
– количество и расположение цилиндров	4, рядное			
– рабочий объем, см <sup>3</sup>	1896			1968
– степень сжатия	18.5			
Максимальная мощность, кВт (мин <sup>-1</sup> )	66 (4000)	77 (4000)		103 (4000)
Максимальный крутящий момент, Нм (мин <sup>-1</sup> )	210 (1800...2500)	250 (1900)		320 (1800...2500)
Топливо	дизельное			
<b>Система питания</b>	впрыск топлива под давлением			
Насос-форсунки (марка, тип)	Bosch, PDB 016		Bosch, PDB 043	Bosch, PDB 042
Турбокомпрессор (марка, тип)	Garrett GT 1646 V		KKK, 3K-Warner, BV39	Garrett GT 1646 V
Воздушный фильтр (марка, тип)	Volkswagen AG, 1K0 183 B			

## РОСС DE.MT02.E04771P1

для двигателей:	<b>BXF</b>	<b>BXE</b>	<b>BLS</b>	<b>BMM</b>
<b>Система выпуска и нейтрализации отработавших газов</b>	один или два глушителя; система нейтрализации отработавших газов			
Первый глушитель (марка, тип)	1K0 118	1K0 118 (для мод. 1K и 1KP), 1K0 118 A (для мод. 1KM)	—	1K0 118 (для мод. 1K), 1K0 119 G (для мод. 1KM)
Второй глушитель (марка, тип)	1K0 120 B / P	1K0 120 B / P / R (для мод. 1K и 1KP), 1K0 120 L / R (для мод. 1KM)	1K0 120 R	1K0 120 B / R (для мод. 1K и 1KP), 1K0 120 L / R (для мод. 1KM)
Нейтрализаторы (марка, тип)	1K0 178 D	1K0 178 J / D	1K0 178 L (для мод. 1K)	—
Фильтр твердых частиц (марка, тип)	—	—	1K0 181 A / C (для мод. 1K, 1KP, 1KM), 03C 181 A (для мод. 1KM)	1K0 181 A / C
<b>Двигатель</b> (марка, тип)	VOLKSWAGEN			
	<b>BMN</b>	<b>BEE</b>	<b>BKD</b>	<b>BDK</b>
	четырёхтактный дизель с турбонаддувом			четырёхтактный дизель
– количество и расположение цилиндров	4, рядное			
– рабочий объем, см <sup>3</sup>	1968			
– степень сжатия	18.5			
Максимальная мощность, кВт (мин <sup>-1</sup> )	125 (4200)	96 (4000)	103 (4000)	55 (4200)
Максимальный крутящий момент, Нм (мин <sup>-1</sup> )	350 (1750...2500)	320 (1750...2500)	320 (1750...2500)	140 (2200...2400)
Топливо	дизельное			
<b>Система питания</b>	впрыск топлива под давлением			
Насос-форсунки (марка, тип)	Bosch, PPD 003	Bosch, PDB 027	Bosch, PDB 036	
Турбокомпрессор (марка, тип)	Garrett GT 1749 VC	Garrett GT 1749 VA	—	
Воздушный фильтр (марка, тип)	Volkswagen AG, 1K0 183 B			Volkswagen AG, 1K0 183

## РОСС DE.MT02.E04771P1

для двигателей:	BMN			BEE		BKD		BDK			
<b>Система выпуска и нейтрализации отработавших газов</b>	один, два или три глушителя; система нейтрализации отработавших газов										
Первый глушитель (марка, тип)	—			1K0 118		1K0 118 (для мод. 1K, 1KP)		1K0 118			
Второй глушитель (марка, тип)	1K0 119 AP (для мод. 1K), 1K0 119 AR (для мод. 1KM)			—		1K0 119 B (для мод. 1K), 1K0 119 L (для мод. 1KP), 1K0 119 G (для мод. 1KM)		—			
Третий глушитель (марка, тип)	1K0 120 B (для мод. 1K), 1K0 120 L (для мод. 1KM)			1K0 120 B		1K0 120 B / R (для мод. 1K), 1K0 120 B (для мод. 1KP), 1K0 120 L (для мод. 1KM)		1K0 120 Q			
Нейтрализаторы (марка, тип)	—			1K0 178 D		1K0 178 D / J (для мод. 1K, 1KP), 1K0 178 D (для мод. 1KM)		038 178 B (x2)			
Фильтр твердых частиц (марка, тип)	1K0 181 A, 3D0 181 D / E			—		—		—			
для модификаций с двигателями:	BLS, BXE	BKD, BMM	BVX	BEE, BKD, BMM	BKD, BMM	BWA	BMN	BXE, BLS	BLG, BLS, BMY, BWA	BVY	
тип привода:	X1				X0						
<b>Трансмиссия</b>	механическая										
<b>Сцепление</b> (марка, тип)	сухое, однодисковое, с механическим (тросовым) приводом										
<b>Коробка передач</b> (марка, тип)	AM62 Q006	AM62 Q007	AM62 S018	AM62 S020	FM62 Q004	FM62 Q009	FM62 Q011	FM62 Q017	FM62 S007	FM62 S008, FM62 S022	FM62 S016
– число передач	с ручным управлением										
– передаточные числа	вперед – 6, назад – 1										
I -	3.769	3.769	3.778	3.778	3.769	3.769	3.357	3.769	3.778	3.778	3.778
II -	2.087	2.087	2.267	2.267	2.087	2.087	2.087	2.087	2.267	2.267	2.267
III -	1.324	1.324	1.524	1.524	1.324	1.324	1.469	1.324	1.524	1.524	1.524
IV -	0.911	0.911	1.185	1.185	0.977	0.977	1.098	0.919	1.107	1.185	1.185
V -	0.902	0.902	0.967	0.967	0.975	0.975	1.108	0.902	0.875	0.967	0.967
VI -	0.756	0.756	0.816	0.814	0.814	0.814	0.927	0.757	0.725	0.816	0.816
3.X. -	4.549	4.549	3.600	3.600	4.549	4.549	3.990	4.549	3.600	3.600	3.600
<b>Главная передача</b> (марка, тип)	цилиндрическая, косозубая (передняя) + гипоидная (задняя) (только для мод. X1)										
– передаточное число	4.235/ 3.273*	3.875/ 3.100*	4.267	4.267	3.684/ 2.917*	3.450/ 2.760*	3.944/ 3.087*	3.684/ 2.917*	3.389	3.647	3.938

\* - при включении V, VI передач и передачи заднего хода



## POCC DE.MT02.E04771P1

для модификаций с двигателями:	BLG	BLF	BLF	BYD	BSE	BLG, BUD	BDK	BSE	BXE, BXF, BLS	BSE	
тип привода:	X0										
<b>Трансмиссия</b>	механическая										
<b>Сцепление</b> (марка, тип)	сухое, однодисковое, с механическим (тросовым) приводом										
<b>Коробка передач</b> (марка, тип)	FM62 S018	FM6A G005	FM6A G006	FM62 Q021	FM5A F006	FM5A F007	FM5A F012	FM5A F013	FM5A 4009	FM5A 4032	FM5A F013
	с ручным управлением										
– число передач	вперед – 6, назад – 1					вперед – 5, назад – 1					
– передаточные числа											
I -	3.778	3.455	3.769	3.457	3.455	3.769	3.455	3.769	3.778	3.778	3.769
II -	2.267	1.955	2.095	2.087	1.955	2.095	1.955	2.095	2.063	2.063	2.095
III -	1.524	1.281	1.433	1.469	1.281	1.387	1.281	1.433	1.348	1.304	1.433
IV -	1.185	0.975	1.079	1.088	0.975	1.026	0.927	1.079	0.967	0.903	1.079
V -	0.967	0.813	0.891	1.108	0.813	0.813	0.740	0.851	0.744	0.700	0.851
VI -	0.816	0.706	0.776	0.912	—	—	—	—	—	—	—
3.X. -	3.600	3.182	3.182	3.990	3.182	3.182	3.182	3.182	3.600	3.600	3.182
<b>Главная передача</b> (марка, тип)	цилиндрическая, косозубая										
– передаточное число	3.647	4.533	4.357	4.235/ 3.273*	4.533	3.938	4.188	4.533	3.389	3.647	4.533
для модификаций с двигателями:	BLS, BXE	BMM	BWA	BKD, BMM, BMN	BLF	BLF	BSE	BVY	BVY, BWA	BLG, BMY	BYD
тип привода:	X0										
<b>Трансмиссия</b>	гидромеханическая										
<b>Сцепление</b> (марка, тип)	сухое, однодисковое										
<b>Коробка передач</b> (марка, тип)	FA62 E011	FA62 E015	FA62 E016	FA62 E018	FA69 G026	FA69 G036	FA69 G074	FA69 G075	FA69 G076	FD62 E022	FD62 E023
	автоматическая										
– число передач	вперед – 6, назад – 1										
– передаточные числа											
I -	3.462	3.462	3.462	3.462	4.148	4.148	4.148	4.148	4.148	3.462	3.462
II -	2.050	2.050	2.150	2.050	2.370	2.370	2.370	2.370	2.370	2.150	2.045
III -	1.300	1.300	1.464	1.300	1.556	1.556	1.556	1.556	1.556	1.464	1.464
IV -	0.902	0.902	1.079	0.902	1.155	1.155	1.155	1.155	1.155	1.079	1.079
V -	0.914	0.914	1.094	0.914	0.859	0.859	0.859	0.859	0.859	1.094	1.094
VI -	0.756	0.756	0.921	0.756	0.686	0.686	0.686	0.686	0.686	0.921	0.921
3.X. -	3.989	3.989	3.989	3.989	3.394	3.394	3.394	3.394	3.394	3.989	3.989
<b>Главная передача</b> (марка, тип)	цилиндрическая, косозубая										
– передаточное число	4.375/ 3.333*	4.059/ 3.136*	4.059/ 3.136*	4.118/ 3.043*	4.316	4.641	4.136	4.316	4.103	4.118/ 3.043*	4.059/ 3.136*

\* - при включении V, VI передач и передачи заднего хода

## POCC DE.MT02.E04771P1

**Подвеска**

Volkswagen AG

- передняя независимая, пружинная, типа Макферсон, со стабилизатором поперечной устойчивости
- задняя независимая, пружинная, рычажная, с гидравлическими амортизаторами, со стабилизатором поперечной устойчивости

**Рулевое управление** (марка, тип)

VW / Audi, рулевой механизм “шестерня - рейка”, рулевой привод с электрическим усилителем

**Тормозные системы**

VW / Audi

- рабочая (марка, тип) гидравлический двухконтурный привод с диагональным разделением на контуры, с АБС, с усилителем для экстренного торможения (НВА), с электронным распределением тормозного усилия (EBV); тормозные механизмы всех колес – дисковые
- запасная (марка, тип) каждый контур рабочей тормозной системы
- стояночная (марка, тип) механический (тросовый) привод тормозных механизмов задних колес

<b><u>Шины</u></b>	Марка	Размер	Индекс несущей способности	Категория скорости
—	—	195/65 R15	91	H, T, V
—	—	205/55 R16	91	H, V, W, <b>T</b>
—	—	205/55 R16 (M+S)	91	Q
—	—	205/50 R17 (M+S)	93	Q
—	—	205/60 R15	91	H, T, V
—	—	225/40 R18	92	Y
—	—	225/45 R17	91	H, <b>T</b> , V, W

РОСС DE.MT02.E04771P1

**Дополнительное оборудование  
транспортного средства**

кондиционер (хладагент R134A), противобуксовочная система (ASR), электронная система обеспечения курсовой устойчивости (ESP), электронная блокировка дифференциала (EDS), акустическая система для парковки (APS), навигационная система, подготовка под установку телефона, бортовой компьютер, стереосистема, CD-проигрыватель, DVD-приигрыватель с откидным экраном, **навигационная система**, подъемно-сдвижной люк в крыше с электрическим приводом со встроенной солнечной батареей, задние сиденья со встроенными детскими сиденьями, система крепления детского сиденья „ISOFIX“, противоугонное устройство, огнетушитель порошковый переносной ОП-1(з)-АВСЕ (тип Р 1 DB), **подушки безопасности, система дистанционного управления гаражными воротами**

---

**VOLKSWAGEN**  
**1K (Golf, Golf GTI), 1KP (Golf Plus), 1KM (Jetta, **Golf Variant**)**

Описание маркировки транспортного средства приведено в приложении № 2.  
Общие виды транспортных средств на 4-х листах приведены в приложении № 3.

**Б.В. Кисуленко****С.В. Пугачев**

Действует с " 12 " июля 2007 г.

**РОСС DE.MT02.E04771P1**

Приложение № 2 к "одобрению типа транспортного средства"

**ОПИСАНИЕ МАРКИРОВКИ ТРАНСПОРТНОГО СРЕДСТВА**

## 1. Место расположения и форма знака соответствия:

На табличке изготовителя или рядом с ней или в багажном отсеке в нише запасного колеса.

Знак соответствия выполнен по ГОСТ Р 50460-92 с указанием номера данного "одобрения типа транспортного средства".

## 2. Место расположения таблички изготовителя:

На левой средней стойке кузова.

## 3. Место расположения идентификационного номера (VIN):

3.1. На табличке изготовителя.

3.2. В подкапотном пространстве, на лонжероне над правым колесом.

3.3. Дополнительно VIN может наноситься под ветровым стеклом, в левом нижнем углу.

## 4. Структура и содержание идентификационного номера (номеров) транспортных средств:

1	2	3	4	5	6	7	8	9	10	11	12	13	14	15	16	17
W	V	W	Z	Z	Z	1	K	?	?	?	?	?	?	?	?	?

поз. 1 - 3: Международный код изготовителя (WMI):

**WVW** - Volkswagen AG, Германия.

поз. 4 - 6: Постоянная часть идентификационного номера: "**ZZZ**".

поз. 7 - 8: Обозначение типа транспортного средства: "**1K**" – 1K, 1KP, 1KM.

поз. 9: Постоянная часть идентификационного номера: "**Z**" или контрольное число от **0** до **9**.

поз. 10: Обозначение модельного года согласно ISO 3779-83.

поз. 11: Код сборочного завода:

**W** – Wolfsburg, Germany;

**B** – Bruxelles, Belgium;

**P** – Zwickau, Germany;

**U** – Volkswagen of South Africa (Pty) Ltd., Uitenhage, South Africa;

**D** – Volkswagen Slovakia, a.s., Bratislava, Slovakia;

**M** – Puebla, Mexico.

поз. 12 - 17: Производственный номер транспортного средства.

## VOLKSWAGEN 1K (Golf, Golf GTI)

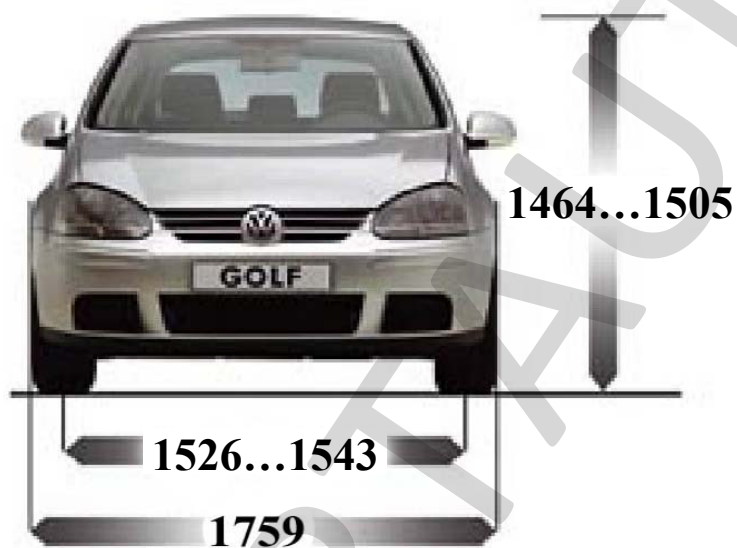

## VOLKSWAGEN 1KP (Golf Plus)

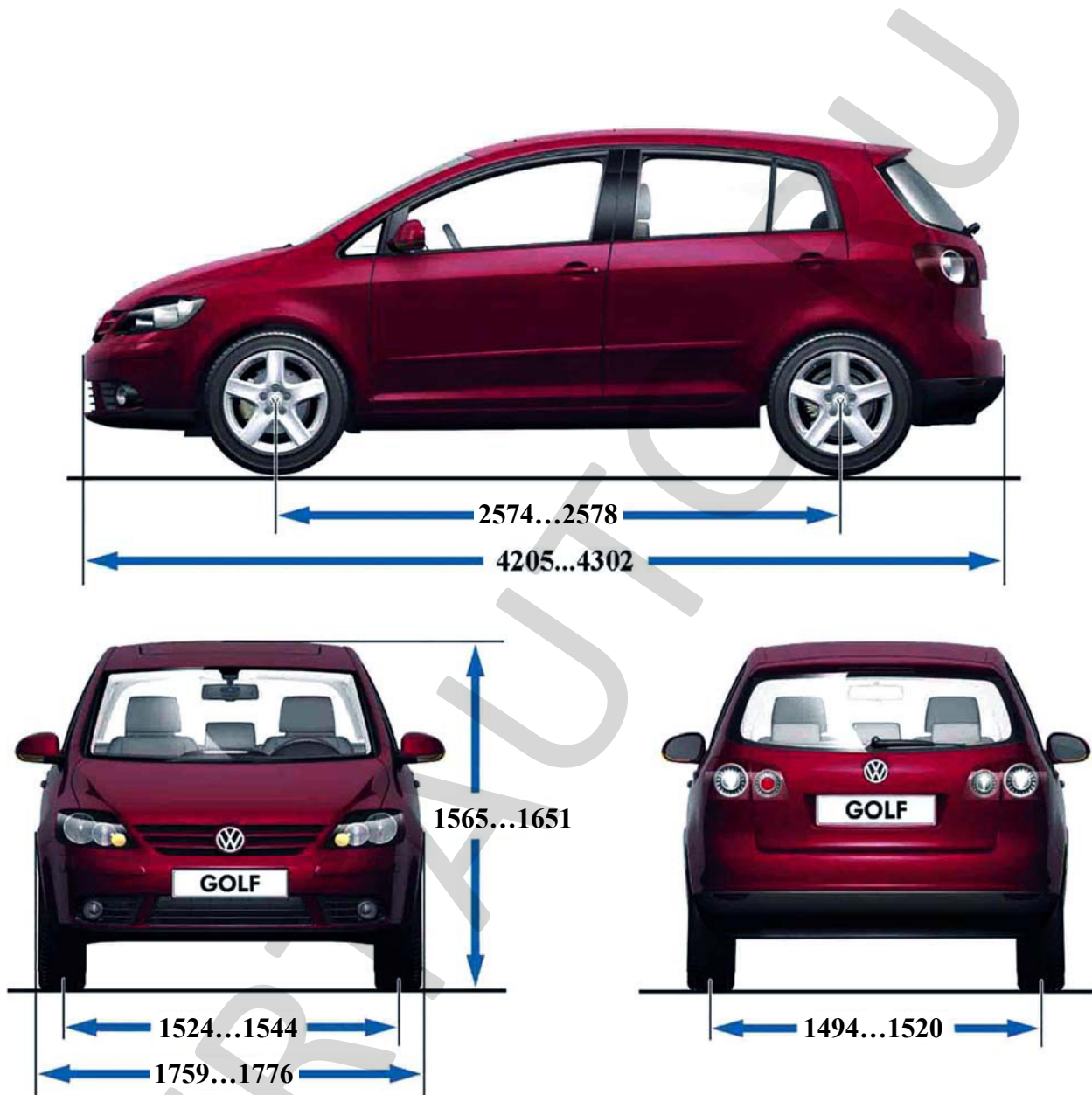

## VOLKSWAGEN 1KM (Jetta)

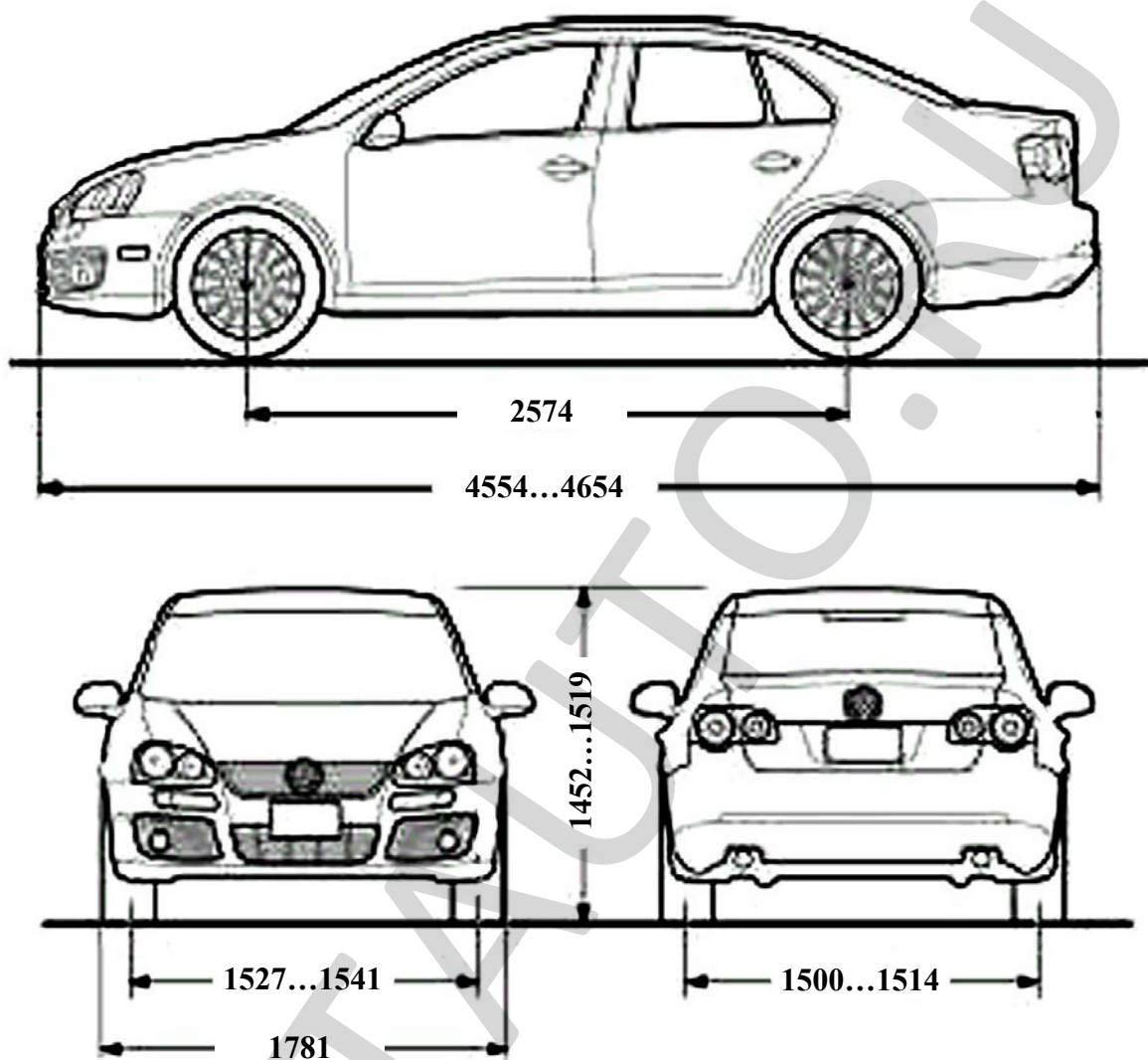

## VOLKSWAGEN 1KM (Golf Variant)

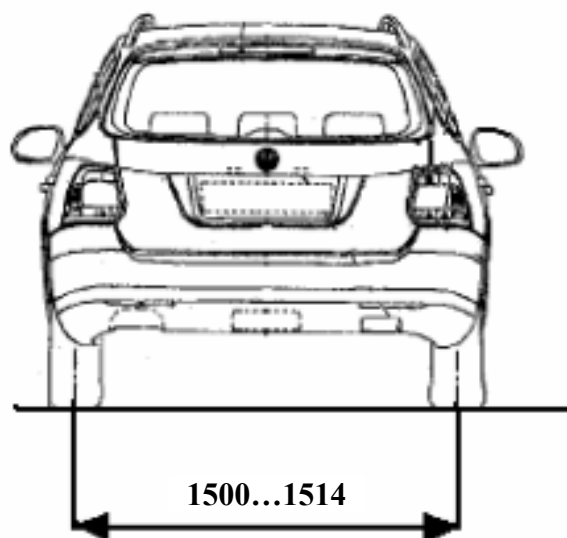
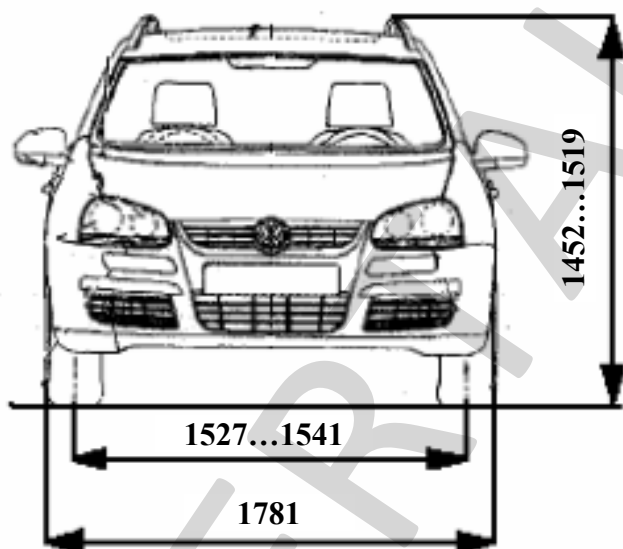
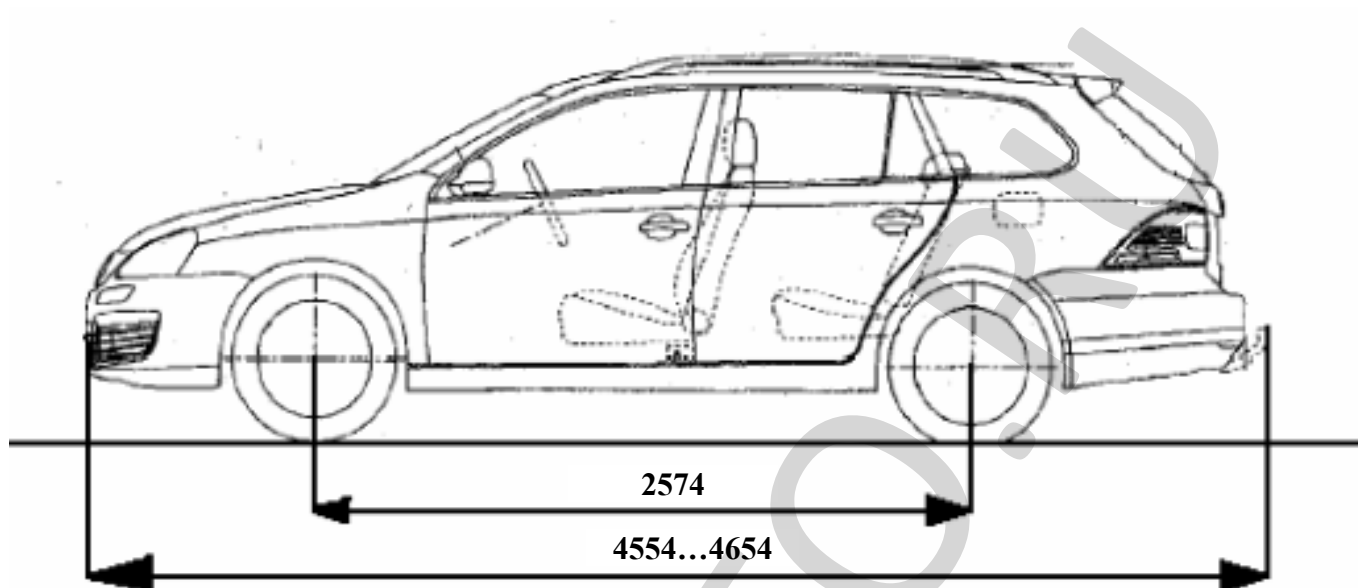



Приложение № 3 к "одобрению типа транспортного средства" № РОСС DE.MT02.E04771P1

Страница для заполнения полей данных:

ОТТС № **РОСС DE.MT02.E04771P1**

Бланк № 0028463

SERTAUTO.RU