

**ОРГАН ПО СЕРТИФИКАЦИИ**  
**Межотраслевой фонд "Сертификация автотранспорта САТР" ("САТР-ФОНД")**  
№ РОСС RU.0001.11MT02 от 10.06.2003 г.  
125480, г. Москва, ул. Героев Панфиловцев, 24 (тел. 454-42-27)

**РОСС DE.MT02.E04402**

26    сентября    —  
2006

Марка транспортного средства	<b>VOLKSWAGEN</b>
Тип транспортного средства	<b>1J (Golf Variant, Bora)</b>
Категория транспортного средства	<b>M<sub>1</sub></b>
Код ТН ВЭД	<b>8703 22 (для мод. с дв. АНW) 8703 23 (для мод. с дв. ВFQ, АРК) 8703 32 (для мод. с дв. АТD, АSZ)</b>
Код VIN	<b>WVWZZZ1JZ...</b>
Заявитель, представитель изготовителя и его адрес	<b>ООО "ФОЛЬКСВАГЕН Груп Рус", 141500, Московская область, г. Солнечногорск, ул. Обуховская, д. 46, Российская Федерация</b>
Изготовитель и его адрес	<b>Volkswagen AG, D-38436, Wolfsburg, Germany</b>
Сборочные заводы и их адреса	<b>Volkswagen AG, D-38436, Wolfsburg, Germany Volkswagen Sachsen GmbH, D-08058, Zwickau, Germany Volkswagen Slovakia, a.s., SK-84302, Bratislava 49, Slovakia Volkswagen AG, Bruxelles, Belgium Volkswagen AG, PL-61-057, Poznan, Poland</b>

**ОБЩИЕ ХАРАКТЕРИСТИКИ ТРАНСПОРТНОГО СРЕДСТВА**

Колесная формула / ведущие колеса	4 x 2 / передние
Схема компоновки транспортного средства	переднеприводная; расположение двигателя - переднее поперечное
Тип кузова / количество дверей	цельнометаллический, несущий: универсал / 5 (Golf Variant); седан / 4 (Bora)
Количество мест спереди / сзади	2 / 3

## РОСС DE.MT02.E04402

для модификации:	Golf Variant	Bora
Габаритные размеры, мм		
– длина	4397...4498	4374...4472
– ширина	1735	1735
– высота	1485...1540	1437...1457
База, мм	2502	2500
Колея передних / задних колес, мм	1508... 1520 / 1486...1498	1508... 1520 / 1486...1498

для мод. Golf Variant с двигателями:	AHW	BFQ	APK	ATD	ASZ
Масса снаряженного транспортного средства, кг (по ГОСТ Р 52051-2003)	1241...1406	1343...1518	1339...1510	1395...1615	1409...1629
Полная масса транспортного средства, кг	1735	1850	1810...1835	1900...1960	1920...1960
Максимально допустимая масса:					
– на переднюю ось, кг	735...860	910	810...950	960...1020	980...1020
– на заднюю ось, кг	875...1000	1010	880...1000	1010	1010
Допустимая полная масса прицепа, кг					
– прицеп без тормозов	550	600	600	600	600
– прицеп с тормозами	1000	1200	1400	1300	1400

для мод. Bora с двигателями:	AHW	BFQ	APK	ATD	ASZ
Масса снаряженного транспортного средства, кг (по ГОСТ Р 52051-2003)	1224...1376	1304...1449	1302...1463	1352...1556	1370...1561
Полная масса транспортного средства, кг	1710	1780	1775...1800	1830...1890	1850...1890
Максимально допустимая масса:					
– на переднюю ось, кг	760...870	910	825...940	960...1020	980...1020
– на заднюю ось, кг	840...950	930	855...950	930	930
Допустимая полная масса прицепа, кг					
– прицеп без тормозов	550	600	600	600	600
– прицеп с тормозами	1000	1200	1400	1300	1400

## РОСС DE.MT02.E04402

<b>Двигатель</b> (марка, тип)	VOLKSWAGEN		
	AHW	BFQ	APK
	четырёхтактный, бензиновый		
	4, рядное		
– количество и расположение цилиндров	1390	1595	1984
– рабочий объем, см <sup>3</sup>	10.5	10.3	10.5
– степень сжатия	55 (5000)	75 (5600)	85 (5200)
Максимальная мощность, кВт (мин <sup>-1</sup> )	128 (3300)	148 (3800)	170 (2400)
Максимальный крутящий момент, Нм (мин <sup>-1</sup> )	бензин с октановым числом не менее 95		
Топливо	впрыск топлива с электронным управлением		
<b>Система питания</b>	Magneti Marelli 4AV / Bosch Motronic	Siemens Simos	VW
Система впрыска (марка, тип)	036 906014 AA/AN/CG	06A 906033 BL/BM/BN	06A 906018 EF/EG/FK/FL/GP
Блок управления впрыском топлива (марка, тип)	VW, с бумажным элементом		
Воздушный фильтр (марка, тип)	036 183	1J0 183	1J0 183
<b>Система зажигания</b>	электронная, бесконтактная, единый блок управления с системой впрыска		
Катушка зажигания (марка, тип)	VW, RU		
Свечи зажигания (марка, тип)	VW, R0, R1 или аналогичные Bosch, NGK, Champion, Beru		

<b>Двигатель</b> (марка, тип)	VOLKSWAGEN	
	ATD	ASZ
	четырёхтактный, дизель	
	4, рядное	
– количество и расположение цилиндров	1896	
– рабочий объем, см <sup>3</sup>	19.5	19.0
– степень сжатия	74 (4000)	96 (4000)
Максимальная мощность, кВт (мин <sup>-1</sup> )	240 (1800...2400)	310 / 1900
Максимальный крутящий момент, Нм (мин <sup>-1</sup> )	дизельное с цетановым числом не менее 49	
Топливо	непосредственный впрыск топлива	
<b>Система питания</b>	038 906019 BL/DF	038 906019 BP/FG/FR/HJ/HL
Блок управления впрыском топлива (марка, тип)	Bosch, PDB 012	Bosch, PDB 008
Насос-форсунки (марка, тип)	Garrett, GT 1749V, VNT15	Garrett, GT 1749VA
Турбокомпрессор (марка, тип)	VW, 1J0 183, с бумажным элементом	
Воздушный фильтр (марка, тип)		

## РОСС DE.MT02.E04402

для двигателя:	AHW	BFQ	APK	ATD	ASZ
<b>Система выпуска и нейтрализации отработавших газов</b>	один или два глушителя; система нейтрализации отработавших газов				
Передний глушитель (марка, тип)	1J0 119ACN, 1J0 119N/N	1J0 119B	1J0 119C	1J0 119Q	1J0 119G
Задний глушитель (марка, тип)	1J0 119M/N, 1J0 119P/M, 1J0 119P/P, 1J0 119AL/M	1J0 119H	1J0 119D	1J0 119S/AA	–
Нейтрализаторы (марка, тип)	1J0 178E	06A 178A+ 1J0 178A + 1J0 178A	1J0 178H	028 178J	045 178A

для модификаций с двигателями:	BFQ	APK	ATD	ASZ, ATD	
<b>Трансмиссия</b>	гидромеханическая				
Коробка передач (марка, тип)	FA41 M034/ M048	FA41 M042/ M044/ M037	FA59 A012	FA59 A019	FA59 A020/ A014
	автоматическая				
	вперед – 4, назад – 1		вперед – 5, назад – 1		
- число передач	I -	2.714	2.714	4.131	3.801
- передаточные числа	II -	1.441	1.441	2.235	2.131
	III -	1.000	1.000	1.364	1.364
	IV -	0.742	0.742	0.935	0.935
	V -	–	–	0.685	0.685
	3.X -	2.884	2.884	2.970	2.970
Главная передача (марка, тип)	цилиндрическая, косозубая				
- передаточное число	5.035	4.433	3.697	3.697	3.490

## РОСС DE.MT02.E04402

для модификаций с двигателями:	APK	AHW	ATD	BFQ	ASZ		
<b>Трансмиссия</b>	механическая						
Сцепление (марка, тип)	фрикционное, сухое, однодисковое						
Коробка передач (марка, тип)	FM52 J006	FM52 K034	FM52 J025	FM52 J060/ J067	FM52 K028	FM62 M001	
	с ручным управлением						
- число передач	вперед – 5, назад – 1					вперед – 6, назад – 1	
- передаточные числа	I -	3.300	3.455	3.778	3.778	3.455	3.818
	II -	1.944	1.944	2.118	2.063	1.944	2.105
	III -	1.308	1.286	1.360	1.348	1.370	1.345
	IV -	1.029	0.969	0.971	0.967	1.032	0.972
	V -	0.837	0.805	0.756	0.744	0.850	0.970
	VI -	–	–	–	–	–	0.806
	З.Х. -	3.060	3.167	3.600	3.600	3.167	4.630
Главная передача (марка, тип)	цилиндрическая, косозубая						
- передаточное число	3.944	4.467	3.389	3.389	4.250	3.238 / 2.615*	

\* - при включении V, VI передач и передачи заднего хода

**Подвеска**

- передняя независимая, пружинная, типа Макферсон, со стабилизатором поперечной устойчивости
- задняя полузависимая, пружинная, рычажная, с гидравлическими амортизаторами, со стабилизатором поперечной устойчивости (по заказу)

**Рулевое управление** (марка, тип)

VW, рулевой механизм типа “шестерня - рейка”, рулевой привод с гидроусилителем или без него

**Тормозные системы**

- рабочая VW, гидравлический двухконтурный привод с диагональным разделением контуров, с вакуумным усилителем, с АБС, с электронным распределением тормозного усилия (EBV), с электронной системой обеспечения курсовой устойчивости (ESP); тормозные механизмы всех колес – дисковые
- запасная каждый контур рабочей тормозной системы
- стояночная механический (тросовый) привод тормозных механизмов задних колес

**Шины**

- |                              |            |            |            |            |
|------------------------------|------------|------------|------------|------------|
| – марка                      | –          | –          | –          | –          |
| – размер                     | 175/80 R14 | 195/65 R15 | 205/55 R16 | 225/45 R17 |
| – индекс несущей способности | 88         | 91         | 91         | 91         |
| – категория скорости         | H, T       | H, T       | H          | V          |

РОСС DE.MT02.E04402

**Дополнительное оборудование  
транспортного средства**

кондиционер (хладагент R134a), противобуксовочная система (ASR), противоугонное устройство, навигационная система, комплект оборудования для мобильной связи (включая мобильный телефон), бортовой компьютер, магнитола, CD-проигрыватель

Действие данного “одобрения типа транспортного средства” распространяется на партию транспортных средств в количестве 150 (сто пятьдесят) шт.

Декларации о ввозимых на территорию Российской Федерации транспортных средствах данного типа (размер и отличительные признаки отдельных партий) передаются производителем или его официальным дилером ежемесячно (вне зависимости от факта поставки) в Орган по сертификации, на основании чего выдаются заверенные копии “одобрения типа транспортного средства”.

**VOLKSWAGEN 1J (Golf Variant, Bora)**

Описание маркировки транспортного средства приведено в приложении № 2.  
Общий вид транспортных средств на двух листах приведен в приложении № 3.

Руководитель органа по сертификации

.....  
подпись

**Б.В. Кисуленко**  
.....  
инициалы, фамилия

**С.В. Пугачев**

Действует с " 26 " сентября 2005 г.

## РОСС DE.MT02.E04402

Приложение № 2 к "одобрению типа транспортного средства"

## ОПИСАНИЕ МАРКИРОВКИ ТРАНСПОРТНОГО СРЕДСТВА

## 1. Место расположения и форма знака соответствия:

На голографической наклейке на табличке изготовителя или рядом с ней.

Знак соответствия выполнен по ГОСТ Р 50460-92 с указанием номера данного "одобрения типа транспортного средства".

## 2. Место расположения таблички изготовителя:

В моторном отсеке, на левой опоре стойки подвески.

## 3. Место расположения идентификационного номера (VIN):

3.1. На табличке изготовителя.

3.2. В подкапотном пространстве, на поперечине моторного отсека, с правой стороны.

## 4. Структура и содержание идентификационного номера (номеров) транспортных средств:

1	2	3	4	5	6	7	8	9	10	11	12	13	14	15	16	17
W	V	W	Z	Z	Z	1	J	Z	?	?	?	?	?	?	?	?

поз. 1 - 3: WMI (международный код изготовителя): "WVW" - Volkswagen AG, Германия.

поз. 4 - 6: Постоянная часть идентификационного номера: "ZZZ".

поз. 7-8: Тип транспортного средства: "1J".

поз. 9: Постоянная часть идентификационного номера: "Z".

поз. 10: Обозначение модельного года согласно ISO 3779-83.

поз. 11: Код сборочного завода:

W – Wolfsburg,  
B – Bruxelles,  
D – Bratislava,  
P – Zwickau,  
X – Poznan.

поз. 12 - 17: Производственный номер транспортного средства.

# VOLKSWAGEN 1J (Golf Variant)

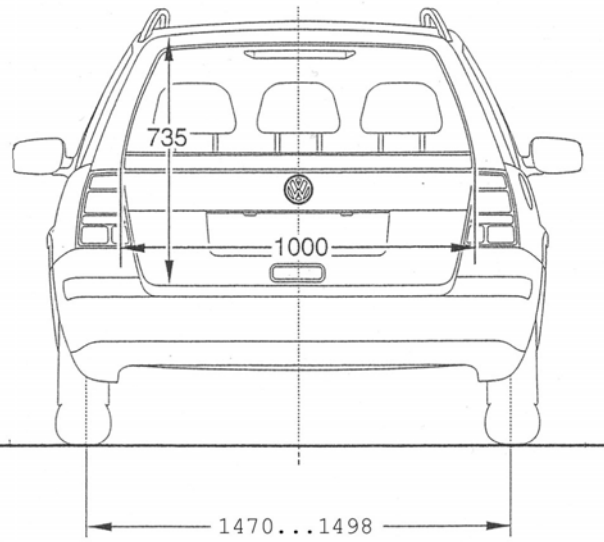
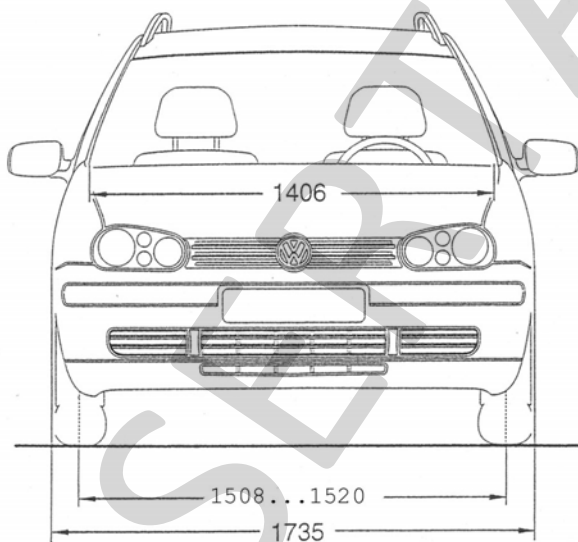
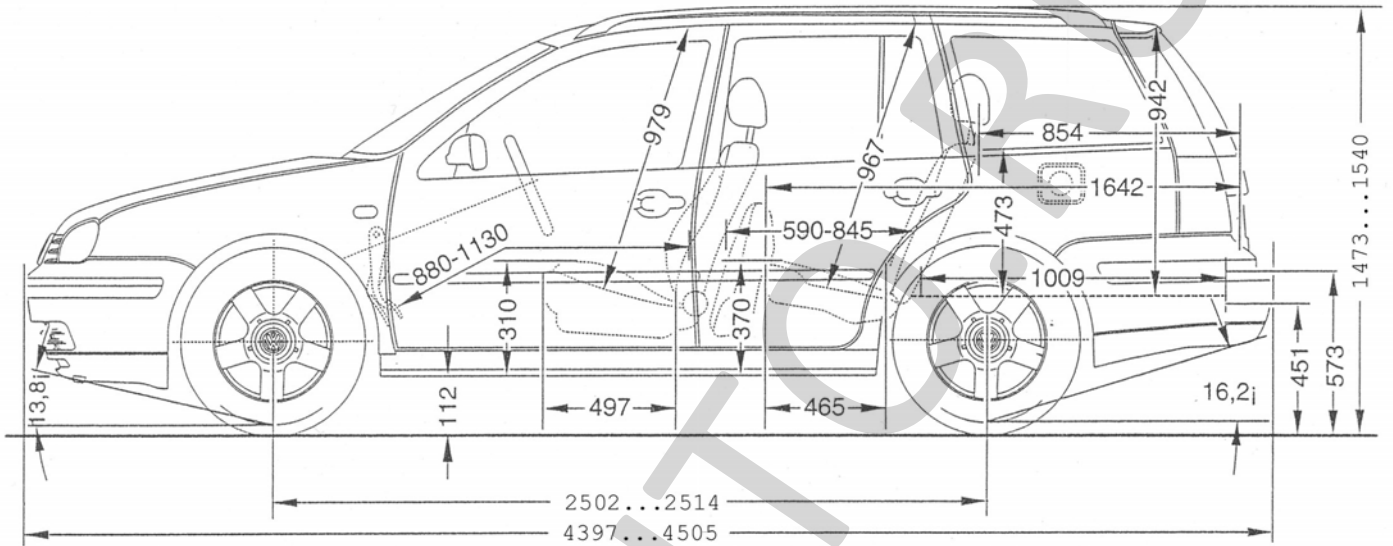



# VOLKSWAGEN 1J (Bora)

