

ОРГАН ПО СЕРТИФИКАЦИИ
Межотраслевой фонд “Сертификация автотранспорта САТР” (“САТР-ФОНД”)
№ РОСС RU.0001.11MT02 от 06.06.2006 г.
125480, г. Москва, ул. Героев Панфиловцев, 24 (тел. 454-42-27)

РОСС DE.MT02.E05412P1

09 сентября 8

Марка транспортного средства	VOLKSWAGEN
Тип транспортного средства	2K (Caddy, Caddy Life, Caddy Maxi, Caddy Maxi Life)
Категория транспортного средства	M₁
Код ТН ВЭД	8703 22 (для мод. с дв. BUD) 8703 23 (для мод. с дв. BSE, BSX) 8703 32 (для мод. с дв. VJB, BDJ, BLS, BSU, BMM)
Экологический класс	3 (для мод. с дв. VJB, BDJ) 4 (для мод. с дв. BUD, BSE, BLS, BSU, BSX, BMM)
Код VIN	WV2ZZZ2KZ?X...
Заявитель, представитель изготовителя и его адрес	ООО “ФОЛЬКСВАГЕН Груп Рус”, 248009, г. Калуга, ул. Заводская, д. 57, Российская Федерация
Изготовитель и его адрес	Volkswagen AG, D-38436, Wolfsburg, Germany
Сборочный завод и его адрес	Volkswagen AG, PL-61-057, Poznan, Poland

ОБЩИЕ ХАРАКТЕРИСТИКИ ТРАНСПОРТНОГО СРЕДСТВА

Колесная формула / ведущие колеса	4 x 2 / передние
Схема компоновки транспортного средства	переднеприводная; расположение двигателя - переднее поперечное
Тип кузова / количество дверей	цельнометаллический, несущий, универсал / 3-5 (задняя дверь - двустворчатая или одностворчатая)
Количество мест спереди / сзади	1 - 2 / 0 - 3 или 1 - 2 / 0 - 3 / 0 - 2

РОСС DE.MT02.E05412P1

для модификаций:	Caddy, Caddy Life	Caddy Maxi, Caddy Maxi Life
Габаритные размеры, мм		
– длина	4405 (4505 - с установленным сцепным устройством)	4875 (4975 - с установленным сцепным устройством)
– ширина	1794	1794
– высота	1833...1845	1834
База, мм	2682	3002
Колея передних / задних колес, мм	1531...1537 / 1525...1531	1531...1537 / 1538...1544

Модификации с двигателями	Масса снаряженного транспортного средства (по ГОСТ Р 52051-2003), кг	Полная масса транспортного средства, кг	Максимально допустимая масса, приходящаяся:		Допустимая полная масса прицепа	
			на переднюю ось, кг	на заднюю ось, кг	прицеп без тормозов, кг	прицеп с тормозами, кг
BDJ	1366...1690	2000...2223	1035	1200	720	1280...1400
BJB	1399...1718	2000...2251	1065	1200	750	1350...1500
BLS	1444...1839	2000...2415	1065...1200	1200...1300	740...750	1315...1500
BMM	1512...1827	2000...2410	1090...1200	1200...1300	750	1040...1500
BSE	1347...1739	2000...2315	1000...1120	1200...1300	700...730	1200...1300
BSU	1474...1718	2000...2251	1065	1200	730	1300...1400
BSX	1535...1816	2186...2267	1030	1200...1250	750	1200
BUD	1324...1634	2000...2167	1000	1200	700	1040...1200

<u>Двигатель</u> (марка, тип)	VOLKSWAGEN		
	BSE	BUD	BSX
	четырёхтактный		
	бензиновый		газовый
- количество и расположение цилиндров	4, рядное		
- рабочий объем, см ³	1595	1390	1984
- степень сжатия	10.5	10.5	13.5
- максимальная мощность, кВт (мин ⁻¹)	75 (5600)	59 (5000)	80 (5400)
- максимальный крутящий момент, Нм (мин ⁻¹)	148 (3800)	132 (3800)	160 (3500...4700)
Топливо	бензин с октановым числом не менее 95		природный газ
<u>Система питания</u>	с электронным управлением		
Система впрыска (марка, тип)	Siemens Simos	Magneti Marelli, 4HV	—
Блок управления (марка, тип)	06A 906 033 xx	03C 906 024 AM/AN/M/N	06G 906 022 xx
Воздушный фильтр (марка, тип)	1K0 183	036 183 D/F	1K0 183
	с бумажным элементом		

POCC DE.MT02.E05412P1

для двигателя:	BSE	BUD	BSX		
Система зажигания	Volkswagen / AUDI, TCI, микропроцессорная				
Катушки зажигания (марка, тип)	VW, RU4	VW, S3	VW, RUE4		
Свечи зажигания (марка, тип)	VW, R1, R6, Rx или аналогичные Bosch, NGK, Champion, Beru				
Система выпуска и нейтрализации отработавших газов	два глушителя; система нейтрализации отработавших газов				
Передний глушитель (марка, тип)	2K0 118/2K0 118A	2K0 118	2K0 118 C		
Задний глушитель (марка, тип)	2K0 120A	2K0 120 H/J	2K0 120 K		
Нейтрализатор (марка, тип)	1K0 178M	6Q0 178G / 036 166 A	1K0 178 G		
Двигатель (марка, тип)	VOLKSWAGEN				
	BJB	BSU	BDJ	BLS	BMM
	четырёхтактный, дизель				
	4, рядное				
- количество и расположение цилиндров					
- рабочий объем, см ³	1896	1896	1968	1896	1968
- степень сжатия	19.0	18.5	18.0	18.0	18.0
- максимальная мощность, кВт (мин ⁻¹)	77 (4000)	55(4000)	51 (4200)	77 (4000)	103 (4000)
- максимальный крутящий момент, Нм (мин ⁻¹)	250 (1900)	210 (1900)	140 (2200... 2400)	250 (1900)	320 (1800... 2500)
Топливо	дизельное, с цетановым числом не менее 49				
Система питания	непосредственный впрыск топлива				
Система впрыска (марка, тип)	Bosch				
Блок управления (марка, тип)	03G 906 016 DM	03G 906 021 xx	03G 906 016 GP/N	03G 906 021 xx	03G 906 021 xx
Насос-форсунки (марка, тип)	Bosch, PDB 016	Bosch, PDB 043	Bosch, PDB 028	Bosch, PDB 043	Bosch, PDB 042
Турбокомпрессор (марка, тип)	KKK, 3K-Warner, BV 39A, KP 39, KP 39A, Garrett	KKK, 3K-Warner, BV 39	—	KKK, 3K-Warner, BV 39	Garrett, GT 1646 V
Воздушный фильтр (марка, тип)	1K0 183B	1K0 183B	1K0 183	1K0 183B	1K0 183B
	с бумажным элементом				

РОСС DE.MT02.E05412P1

для двигателя:	BJB	BSU	BDJ	BLS	BMM
Система выпуска и нейтрализации отработавших газов	один или два глушителя; система нейтрализации отработавших газов				
Передний глушитель (марка, тип)	—	2K0 118B	2K0 118B	2K0 118B	—
Задний глушитель (марка, тип)	2K0 120F	2K0 120F	2K0 120E/B	2K0 120F	2K0 120 L
Нейтрализатор (марка, тип)	1K0 178D	1K0 178L	038 178B	1K0 178L	—
Фильтр твердых частиц (марка, тип)	—	—	—	—	1K0 181A, 1K0 181C
Трансмиссия	механическая				
Сцепление (марка, тип)	сухое, однодисковое, с гидравлическим приводом				
Коробка передач (марка, тип)	FM5AH003	FM5AH004	FM5AH005	FM5A4006	FM5A4039
- число передач	с ручным управлением				
- передаточные числа	вперед – 5, назад – 1				
I -	3.455	3.769	3.455	3.778	3.778
II -	1.955	2.095	1.955	2.063	2.063
III -	1.281	1.387	1.281	1.348	1.348
IV -	0.927	1.026	0.927	0.967	0.967
V -	0.740	0.813	0.740	0.744	0.769
VI -	—	—	—	—	—
З.Х. -	3.182	3.182	3.182	3.600	3.600
Главная передача (марка, тип)	цилиндрическая, косозубая				
- передаточное число	4.688	5.067	5.067	3.647	3.938
Трансмиссия	механическая				
Сцепление (марка, тип)	сухое, однодисковое, с гидравлическим приводом			две много- дисковые муфты, рабо- тающие в масле	
Коробка передач (марка, тип)	FM5AH009	FM5AH011	FM62Q004	FA62E016	
- число передач	с ручным управлением			автомати- ческая	
- передаточные числа	вперед – 5, назад – 1			вперед – 6, назад – 1	
I -	3.455	3.769	3.769	3.462	
II -	1.955	1.955	2.087	2.150	
III -	1.281	1.281	1.324	1.464	
IV -	0.927	0.973	0.977	1.079	
V -	0.740	0.778	0.975	1.094	
VI -	—	—	0.814	0.921	
З.Х. -	3.182	3.182	4.549	3.989	
Главная передача (марка, тип)	цилиндрическая, косозубая				
- передаточное число	4.929	4.929	3.694* 2.917**	4.069* 3.136**	

*- при включении 1...4 передачи

**- при включении 5, 6 передач и передачи заднего хода

РОСС DE.MT02.E05412P1

Подвеска

- VW – Audi AG
- передняя независимая, пружинная, типа Макферсон, со стабилизатором поперечной устойчивости
 - задняя зависимая, на продольных рессорах, с гидравлическими телескопическими амортизаторами

Рулевое управление (марка, тип)

рулевой механизм - “шестерня - рейка”;
рулевой привод с электрическим усилителем

Тормозные системы

- рабочая гидравлический двухконтурный привод с диагональным разделением на контуры, с АБС, тормозные механизмы всех колес – дисковые
- запасная каждый контур рабочей тормозной системы
- стояночная механический (тросовый) привод тормозных механизмов задних колес

<u>Шины</u>	Марка	Размер	Индекс несущей способности	Категория скорости
–		195/65 R15	91, 95	T
–		205/65 R16	94	H
–		205/55 R16 (M+S)	94	T

Дополнительное оборудование транспортного средства

кондиционер, климат-контроль (хладагент R134A), автономный отопитель, противобуксовочная система (ASR), электронная система обеспечения курсовой устойчивости (ESP), акустическая система для парковки (APS), подготовка под установку телефона, бортовой компьютер, стереосистема, CD-проигрыватель, навигационная система, CD-чейнджер, противоугонное устройство, подъемно-сдвижной люк в крыше с электрическим приводом, багажник на крыше, многосекционные сумки, сборный стол с двумя складными стульями, банкетка, приставная палатка, раскладное спальное место, алюминиевый багажный короб, система крепления детского сиденья „ISOFIX“, подушки безопасности, сигнализация, обогрев сидений, датчик дождя, омыватель фар, круиз-контроль

VOLKSWAGEN 2K (Caddy, Caddy Life, Caddy Maxi, Caddy Maxi Life)

Описание маркировки транспортного средства приведено в приложении № 2.
Общие виде транспортных средств на **двух** листах приведены в приложении № 3.

Б.В. Кисуленко

С.В. Пугачев

Действует с " 06 " декабря 2007 г.

РОСС DE.MT02.E05412P1

Приложение № 2 к "одобрению типа транспортного средства"

ОПИСАНИЕ МАРКИРОВКИ ТРАНСПОРТНОГО СРЕДСТВА

1. Место расположения и форма знака соответствия:

На табличке изготовителя или рядом с ней или **на задней стойке проема двери водителя.**

Знак соответствия выполнен по ГОСТ Р 50460-92 с указанием номера данного "одобрения типа транспортного средства".

2. Место расположения таблички изготовителя:

На левой средней стойке кузова.

3. Место расположения идентификационного номера (VIN):

3.1. На табличке изготовителя.

3.2. В моторном отсеке, в районе опоры правой стойки подвески.

3.3. На стойке задней правой двери.

4. Структура и содержание идентификационного номера (номеров) транспортных средств:

1	2	3	4	5	6	7	8	9	10	11	12	13	14	15	16	17
W	V	2	Z	Z	Z	2	K	Z	?	X	?	?	?	?	?	?

поз. 1 - 3: Международный код изготовителя (WMI): WV2 - Volkswagen AG, Германия.

поз. 4 - 6: Постоянная часть идентификационного номера: ZZZ.

поз. 7 - 8: Обозначение типа транспортного средства: 2K.

поз. 9: Постоянная часть идентификационного номера: Z.

поз. 10: Модельный год согласно ISO 3779-83.

поз. 11: Код сборочного завода: X - Volkswagen AG, Poznan, Poland.

поз. 12 - 17: Производственный номер транспортного средства.

VOLKSWAGEN
Caddy (2K)
Caddy Life (2K)

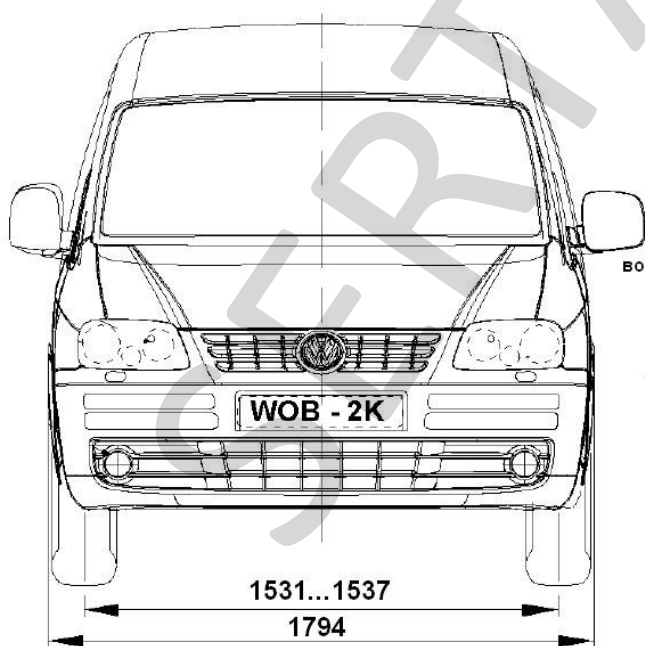
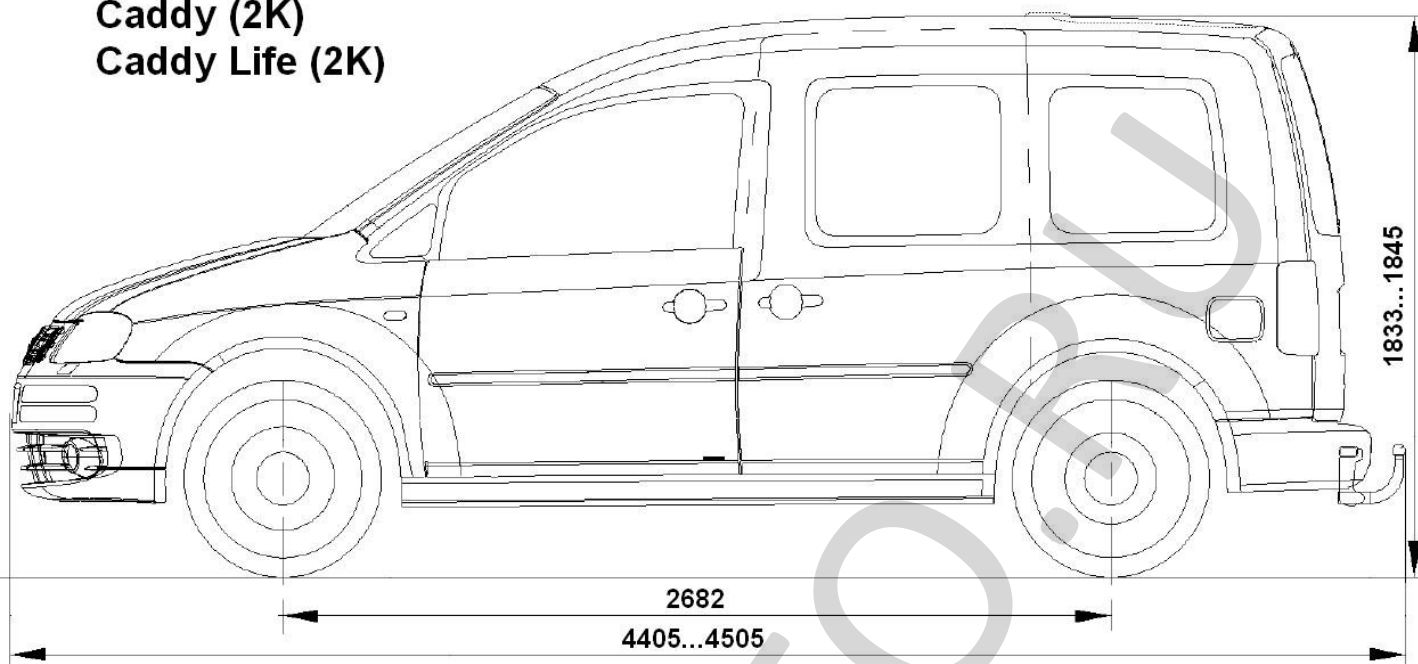

Возможный вариант исполнения

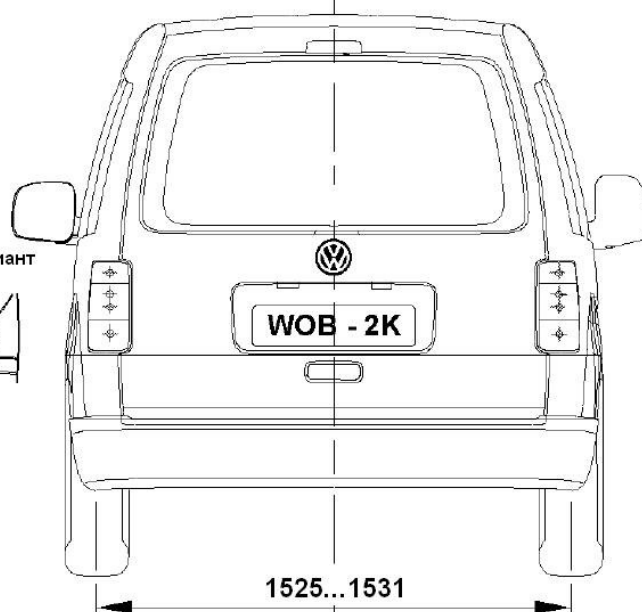
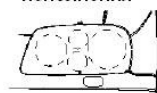

VOLKSWAGEN
Caddy Maxi (2K)
Caddy Maxi Life (2K)

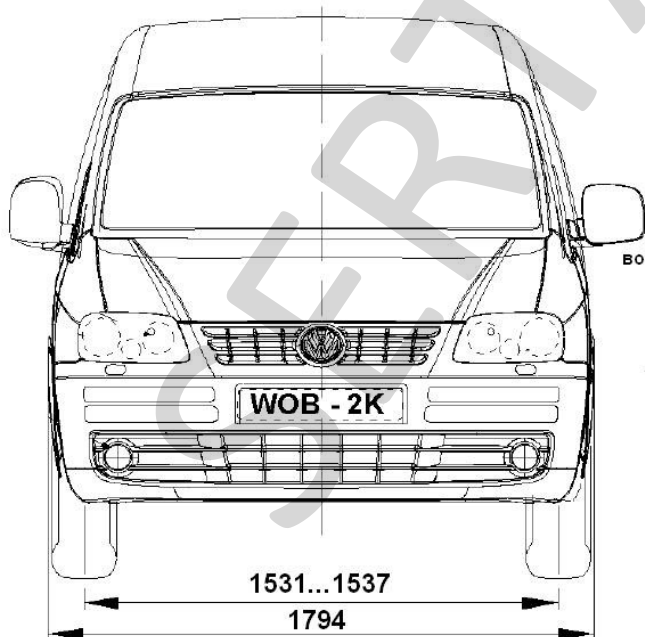
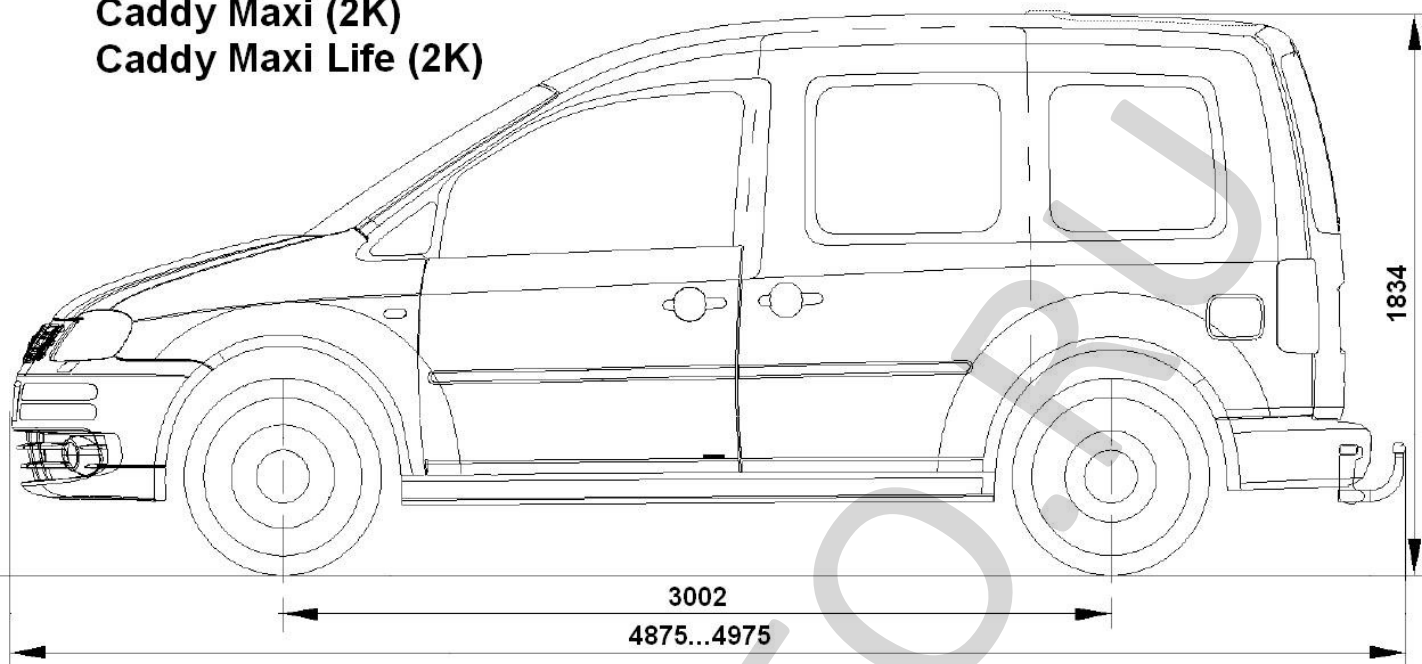

Возможный вариант исполнения

