

+++++

Орган по сертификации Некоммерческого партнерства
ЦС «МОТОДВС»
№ РОСС RU.0001.11MT26 от 05.11.2001 г.
142207, г. Серпухов, Московская обл., Борисовское шоссе, 17; тел.(0967) 72 79 61

РОСС BY.MT26.E00150

29 августа 7

Марка транспортного средства	–
Тип транспортного средства	2.154
Категория транспортного средства	L1
Код ТН ВЭД	8711 10
Код VIN	Y3E2154?...
Заявитель, изготовитель и его адрес	ОАО «МОТОВЕЛО» Республика Беларусь 220765, г. Минск, Партизанский пр., 8

ОБЩИЕ ХАРАКТЕРИСТИКИ ТРАНСПОРТНОГО СРЕДСТВА

Количество и расположение колёс	2, в продольной плоскости
Колесная формула/ведущие колеса	2×1 / заднее
Схема компоновки транспортного средства	двигатель расположен в пределах базы с поперечным расположением коленчатого вала
Рама	сварная, трубчатая

РОСС BY.MT26.E00150

Количество мест	1
<hr/>	
Габаритные размеры, мм	
- длина	1800
- ширина	700
- высота	1100
База, мм	1150
<hr/>	
Масса снаряженного транспортного средства, кг	80
<hr/>	
Полная масса транспортного средства, кг	190
- на переднюю ось	58
- на заднюю ось	132
<hr/>	
Двигатель (марка, тип)	ZS139FMB, четырёхтактный, карбюраторный, воздушного охлаждения
- количество и расположение цилиндров	1, горизонтальное
- рабочий объем, см ³	49,9
- степень сжатия	7,3
Максимальная мощность, кВт (1/мин)	2,5 (10000)
Максимальный крутящий момент, Нм (1/мин)	3,0 (7500)
Топливо	бензин с октановым числом не менее 90
<hr/>	

РОСС BY.MT26.E00150

Система питания	карбюраторная, подача топлива самотеком
Карбюратор (марка, тип)	KF EF2GK1
Воздушный фильтр (марка, тип)	сухого типа со сменным фильтрующим элементом
Система зажигания	электронная, бесконтактная
Катушка зажигания (марка, тип)	трансформатор высоковольтный неэкранированного исполнения
Коммутатор (марка, тип)	электронный
Свечи зажигания (марка, тип)	NGK C6HS, NGK C7HS, BOSCH UR4AS
Система выпуска и нейтрализации отработавших газов	один глушитель, система нейтрализации отсутствует
Глушитель (марка, тип)	реактивно-абсорбционного типа
Трансмиссия	механическая
Сцепление (марка, тип)	многодисковое, в масляной ванне
Коробка передач (марка, тип)	механическая в одном блоке с двигателем
- число передач	4
- передаточные числа	
	I 3,272
	II 1,937
	III 1,611
	IV 1,350
Главная передача (марка, тип)	цепная
- передаточное число главной передачи	3,214
Подвеска	
- передняя	телескопическая пружинная
- задняя	пружинная
Рулевое управление (марка, тип)	мотоциклетного типа

РОСС ВУ.МТ26.Е00150

Тормозные системы:

- рабочая (марка, тип)	механическая, с отдельным приводом на переднее и заднее колеса, все тормозные механизмы барабанного типа
- стояночная (марка, тип)	отсутствует

Шины

- размер,	2,50/85-16
- марка,	L-264
- индекс несущей способности,	39
- категория скорости	I

Дополнительное оборудование транспортного средства	багажник, зеркало заднего вида
--	--------------------------------

2.154

Описание маркировки транспортного средства приведено в приложении №2
 Общий вид транспортного средства представлен в приложении №3 на 1 л.

«МОТОДВС»

..... Б.И.Решетов

С.В.Пугачев

Действует с 29 августа 2006г.

29 августа

6

Приложение № 2 к "одобрению
типа транспортного средства"

ОПИСАНИЕ МАРКИРОВКИ ТРАНСПОРТНОГО СРЕДСТВА

1. Место расположения и форма знака соответствия:
На раме в передней части.
Знак соответствия выполнен по ГОСТ Р 50460-92 с указанием номера данного "одобрения типа транспортного средства".
2. Место расположения таблички изготовителя:
В передней части рулевой колонки.
3. Место расположения идентификационного номера (код VIN):
 - 3.1 На табличке изготовителя.
 - 3.2 На кронштейне под седлом.
4. Структура и содержание идентификационного номера транспортного средства

1	2	3	4	5	6	7	8	9	10	11	12	13	14	15	16	17
У	3	Е	2	1	5	4	?	0	?	?	?	?	?	?	?	?

поз. 1÷3: У3Е – международный идентификационный код изготовителя –
ОАО «МОТОВЕЛО» Республика Беларусь

поз. 4÷9: описательная часть идентификационного номера, где

поз. 4÷7: обозначение модели мотоцикла – 2.154

поз. 8: ? – обозначение исполнения мотоцикла
0 – для внутреннего рынка и экспортное исполнение «У1»
7 – экспортное исполнение «Т1»

поз. 9: 0 – постоянная

поз. 10: ? – год выпуска: 6-2006 г., 7-2007 г.

поз. 11÷17: ??? – производственный номер транспортного средства

Приложение № 3 к "одобрению
типа транспортного средства"

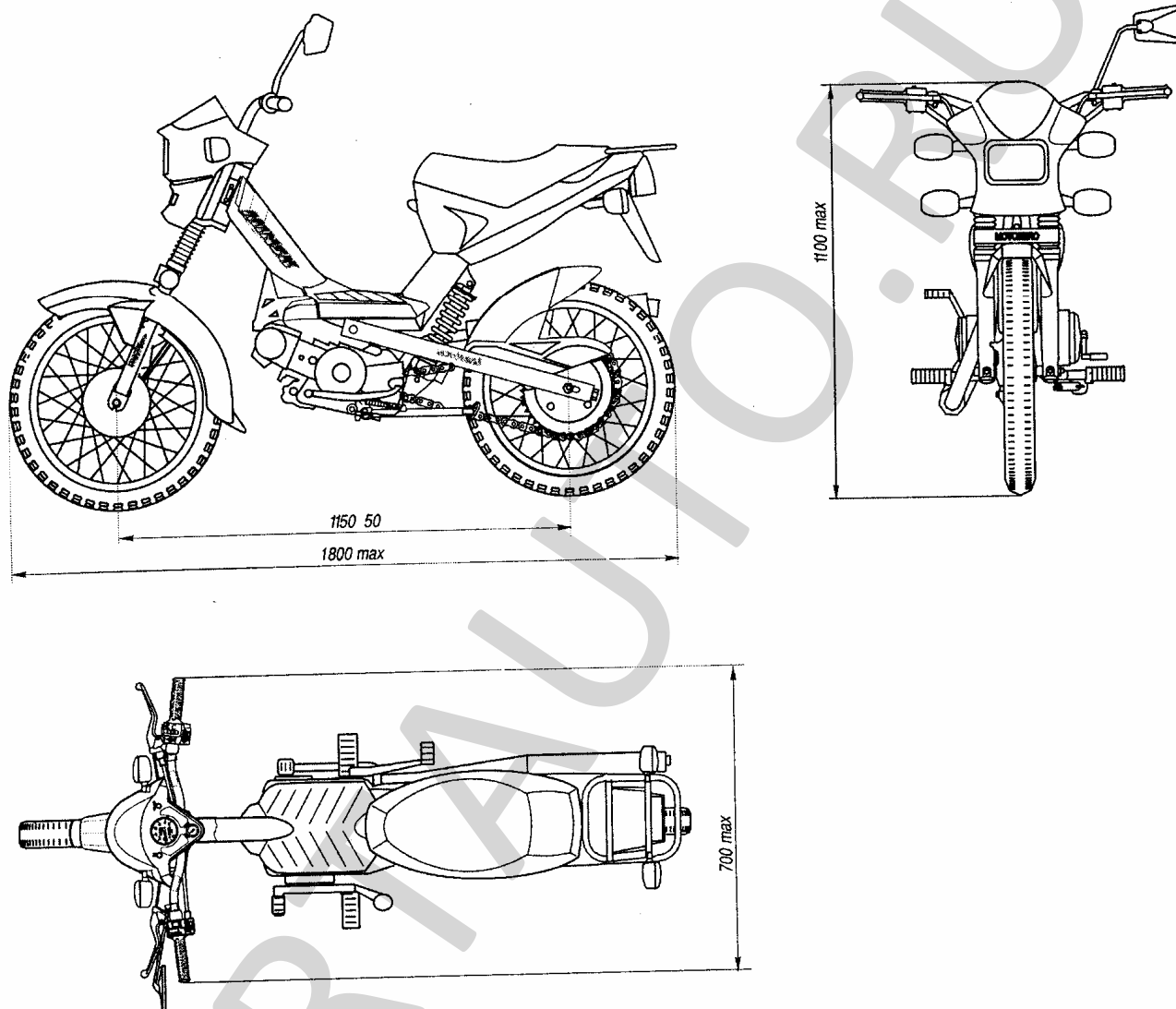

Общий вид mopеда 2.154