

**ОРГАН ПО СЕРТИФИКАЦИИ**  
**Межотраслевой фонд "Сертификация автотранспорта САТР" ("САТР-ФОНД")**  
№ РОСС RU.0001.11MT02 от 06.06.2006 г.  
125480, г. Москва, ул. Героев Панфиловцев, 24 (тел. 454-42-27)

**РОСС IT.MT02.E05592**

31 декабря 9

Марка транспортного средства	<b>FIAT</b>
Тип транспортного средства	<b>223 (223AXA1A, 223AXD1A, 223AXP1A) (FIAT DOBLO)</b>
Категория транспортного средства	<b>M<sub>1</sub></b>
Код ТН ВЭД	<b>8703 22 (мод. 223AXA1A, 223AXP1A) 8703 23 (мод. 223AXD1A)</b>
Код VIN	<b>ZFA223000...</b>
Экологический класс	<b>3 (мод. с двигателями 223A5000, 182B6000) 4 (мод. с двигателями 182B6000, 350A1000) (см. Приложение №1)</b>
Заявитель, представитель изготовителя и его адрес	<b>ОАО «Северсталь-авто», 101000, г. Москва, Колпачный пер., д. 6, стр. 2, Российская Федерация</b>
Изготовитель и его адрес	<b>FIAT AUTO S.p.A., Corso G. Agnelli, 200, 10135, Torino, Italy</b>
Сборочный завод и его адрес	<b>TOFAS TURK OTOMOBIL FB A.S., Yalova Yolu, 10.KM., PK.60, 16369, Bursa, Turkey</b>

**ОБЩИЕ ХАРАКТЕРИСТИКИ ТРАНСПОРТНОГО СРЕДСТВА**

Колесная формула / ведущие колеса	<b>4 x 2 / передние</b>
Схема компоновки транспортного средства	<b>переднеприводная; расположение двигателя - переднее поперечное</b>
Тип кузова / количество дверей	<b>цельнометаллический, несущий, универсал с высокой или низкой крышей / 4 или 5</b>
Количество мест спереди / сзади	<b>2 / 3 или 2 / 3 / 2</b>

## РОСС IT.MT02.E05592

Габаритные размеры, мм	
– длина	4159...4253
– ширина	1714...1722
– высота	
– низкая крыша	1810...1825
– высокая крыша	2065...2080
База, мм	2566...2583
Колея передних / задних колес, мм	1495...1514 / 1496...1505

для модификаций:	223AXA1A	223AXD1A	223AXP1A
Масса снаряженного транспортного средства, кг (по ГОСТ Р 52051-2003)	1295...1409	1350...1628	1305...1467
Полная масса транспортного средства, кг	1775	1830...1950	1830...1905
Максимальная допустимая масса, приходящаяся			
– на переднюю ось, кг	900	1010	1010
– на заднюю ось, кг	1030	1200	1200
Допустимая полная масса прицепа, кг			
– прицеп без тормозов	500	500	500
– прицеп с тормозами	1100	1100	1000

для модификаций:	223AXA1A	223AXD1A	223AXP1A	
<b>Двигатель</b> (марка, тип)	FIAT, 223A5000	FIAT, 182B6000	FIAT, 350A1000	
	четырёхтактный, бензиновый 4, рядное			
– количество и расположение цилиндров				
– рабочий объем, см <sup>3</sup>	1242	1596	1368	
– степень сжатия	9.8	10.5	11.1	
Максимальная мощность, кВт (мин <sup>-1</sup> )	47.5 (5500)	76 (5750)	57 (6000)	
Максимальный крутящий момент, Нм (мин <sup>-1</sup> )	102 (3500)	145 (4000)	115 (3000)	
Топливо	бензин с октановым числом не менее 95			
<b>Система питания</b>	распределенный впрыск топлива с электронным управлением			
Блок управления впрыском (марка, тип)	MAGNETI MARELLI или WEBER, IAW 59F.SC или IAW 59F.ST	MAGNETI MARELLI, IAW 4AF.G1, MAGNETI MARELLI или WEBER, IAW 5NF.T2 или IAW 5NF.T4 (Эк. класс 3)	MAGNETI MARELLI, IAW 4EF.G3 (Эк. класс 4)	MAGNETI MARELLI, IAW 5SF.MA

## РОСС IT.MT02.E05592

для двигателя:	223A5000	182B6000		350A1000
		Эк. класс 3	Эк. класс 4	
Воздушный фильтр (марка, тип)	FIAT, 46772374	FIAT, 46816116 (46816116/1)		FIAT, 51773400
с бумажным элементом				
<b>Система зажигания</b>	микропроцессорная			
Блок управления зажиганием (марка, тип)	совмещен с блоком управления впрыском топлива			
Катушка зажигания (марка, тип)	MAGNETI MARELLI или COOPER, BAE 800	SAGEM, BC 22 T 16		FEDERAL MOGUL, BAE 940A
Свечи зажигания (марка, тип)	NGK, BKR5EZ	CHAMPION, RC10YCC		NGK, ZKR7A-10
<b>Система выпуска и нейтрализации отработавших газов</b>	один глушитель	основной и дополни тельный глушители	один глушитель	
1 или 2 нейтрализатора отработавших газов				
Основной глушитель (марка, тип)	FIAT, 46559524	FIAT, 46785476	FIAT, 55197817	FIAT, 55197822
Дополнительный глушитель (марка, тип)	–	FIAT, 46831133	–	–
Нейтрализаторы (марка, тип)	FIAT, 46559522	FIAT, 60678323/ 49749261	FIAT, 55198915 + 51770835	FIAT, 55194438
для модификаций:	223AXA1A	223AXD1A		223AXP1A
<b>Трансмиссия</b>	механическая			
Сцепление (марка, тип)	FIAT, сухое, однодисковое			
Коробка передач (марка, тип)	FIAT, с ручным управлением			
– число передач	вперед – 5, назад – 1			
– передаточные числа				
I -	4.273	3.909		4.273
II -	2.238	2.158		2.158
III -	1.520	1.480		1.480
IV -	1.156	1.121		1.121
V -	0.946	0.921		0.921
3.X. -	3.909	3.818		3.818
<b>Главная передача (марка, тип)</b>	FIAT, цилиндрическая, косозубая			
– передаточное число	4.400	3.867		4.500

РОСС IT.MT02.E05592

**Подвеска**

- передняя независимая, пружинная, рычажная, с гидравлическими телескопическими амортизаторами и стабилизатором поперечной устойчивости
- задняя зависимая, рессорная, с гидравлическими телескопическими амортизаторами

**Рулевое управление** (марка, тип)

FIAT, рулевой механизм типа “шестерня - рейка”, рулевой привод с гидравлическим усилителем или без него

**Тормозные системы**

- рабочая (марка, тип) гидравлический двухконтурный привод с диагональным разделением на контуры, с вакуумным усилителем, с АБС или без нее; с регулятором тормозных сил (для варианта без АБС) или с электронным регулятором тормозного усилия на задней оси (EBD) (для варианта с АБС); тормозные механизмы передних колес – дисковые, задних – барабанные
- запасная (марка, тип) каждый контур рабочей тормозной системы
- стояночная (марка, тип) механический (тросовый) привод к тормозным механизмам задних колес

<b>Шины</b> (для модификаций)	<b>223AXA1A, 223AXD1A</b>	<b>223AXD1A</b>		<b>223AXP1A</b>
– марка	—	—	—	—
– размер	175/70 R14	175/70 R14C	175/70 R14C	185/65 R15
– индекс несущей способности	88	95	93	88
– категория скорости	T	T	T	T

**Дополнительное оборудование транспортного средства**

кондиционер (хладагент R134a), фронтальные и боковые подушки безопасности, преднатяжители ремней безопасности, противоугонное устройство

**FIAT 223 (223AXA1A, 223AXD1A, 223AXP1A) (FIAT DOBLO)**

Описание маркировки транспортного средства приведено в приложении № 2.

Общий вид транспортного средства на 1 листе приведен в приложении № 3.

**Б.В. Кисуленко****С.В. Пугачев**

Действует с " 18 " декабря 2007 г.

**РОСС IT.MT02.E05592**

Приложение № 2 к "одобрению типа  
транспортного средства"

**ОПИСАНИЕ МАРКИРОВКИ ТРАНСПОРТНОГО СРЕДСТВА**

1. Место расположения и форма знака соответствия:  
Рядом с табличкой изготовителя.  
Знак соответствия выполнен по ГОСТ Р 50460-92 с указанием номера данного "одобрения типа транспортного средства".
2. Место расположения таблички изготовителя:  
В моторном отсеке, на передней поперечине.
3. Место расположения идентификационного номера (VIN):
  - 3.1. На табличке изготовителя.
  - 3.2. На полу кузова в зоне правого переднего сиденья.
4. Структура и содержание идентификационного номера (номеров) транспортных средств:

1	2	3	4	5	6	7	8	9	10	11	12	13	14	15	16	17
Z	F	A	2	2	3	0	0	0	?	?	?	?	?	?	?	?

- поз. 1 - 3: Международный идентификационный код изготовителя (WMI):  
**ZFA** – FIAT AUTO S.p.A., Italy
- поз. 4 - 9: Обозначение типа транспортного средства:  
**223000** – FIAT 223 (FIAT DOBLO).
- поз. 10: Модельный год согласно ISO 3779-83.
- поз. 11 - 17: Производственный номер транспортного средства.

# FIAT 223 (FIAT DOBLO)

Высокая крыша

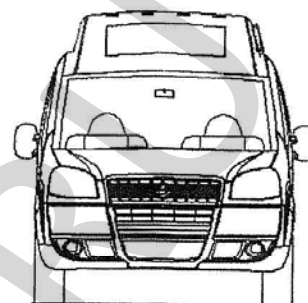
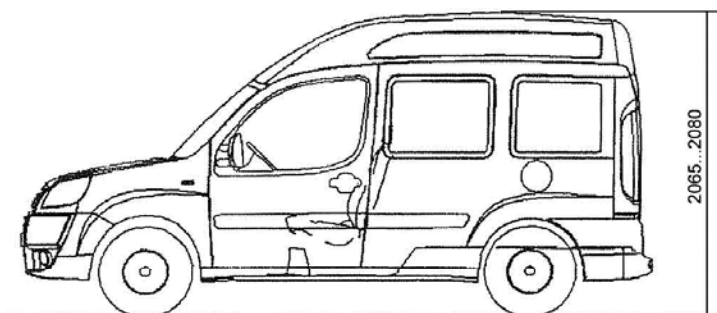

Низкая крыша

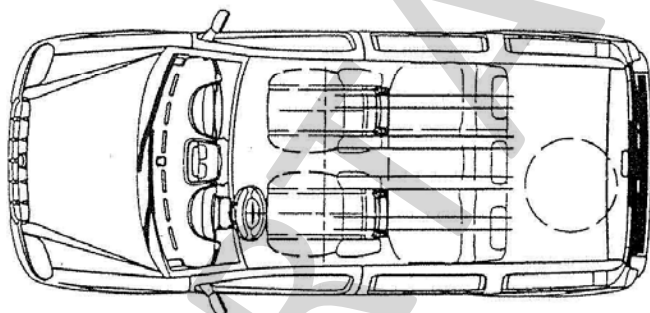
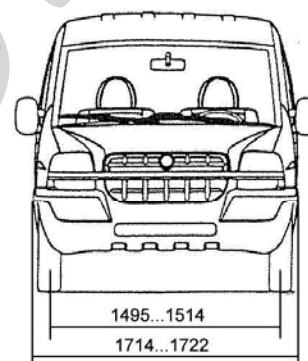
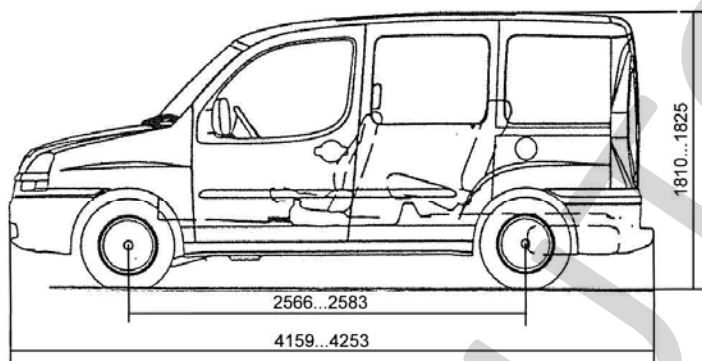

Вариант с расположением сидений 2/3

Вариант 1 исполнения задней двери

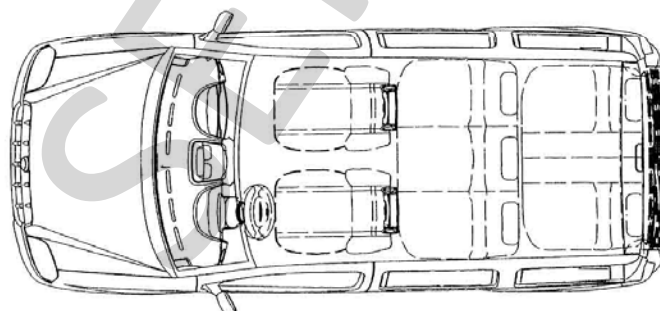
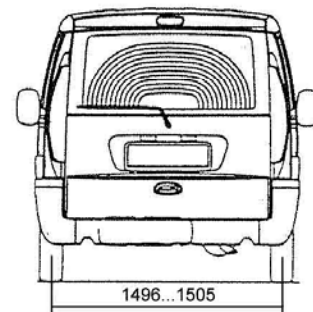

Вариант с расположением сидений 2/3/2

Вариант 2 исполнения задней двери

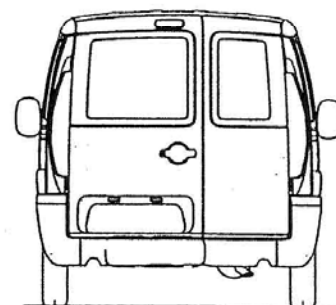

Страница для заполнения полей данных:

ОТТС № **РОСС ИТ.МТ02.Е05592**  
Бланк № 0028955

SERTAUTO.RU