

ОРГАН ПО СЕРТИФИКАЦИИ
Межотраслевой фонд "Сертификация автотранспорта САТР" ("САТР-ФОНД")
№ РОСС RU.0001.11MT02 от 06.06.2006 г.
125480, г. Москва, ул. Героев Панфиловцев, 24 (Тел. 454-42-27)

РОСС FR.MT02.E01857П4Р1

31 декабря 9

Марка транспортного средства **PEUGEOT**
Тип транспортного средства **G, 7**
Модификации **GJKFWS, GJWJYB, 7J9HTB, 7J9HXB, 7JNFRC**
Коммерческое наименование **Partner**
Категория транспортного средства **M₁**

	Для модификаций:		
	GJWJYB, 7J9HTB, 7J9HXB	7JNFRC	GJKFWS
Код ТН ВЭД	8703 32	8703 23	8703 22
Код VIN	VF3GJ????...; VF37J????...		
Экологический класс	3	4	

Заявитель, представитель изготовителя и его адрес **ООО "ПЕЖО СИТРОЕН РУС"**
101000, г. Москва, Чистопрудный бульвар, 17, стр. 1, Российская Федерация

Изготовитель и его адрес **Automobiles Peugeot,**
75, Avenue de la Grande Armée, 75116 Paris, France

Сборочные заводы и их адреса **Peugeot Citroen Automobiles Espana,**
Avenida Citroen N 3 et 5, 36210 Vigo, Spain
Peugeot Citroen Automoveis Portugal, SA, Centro de producao de Mangualde Apartado 27 3531-952
Mangualde, Portugal

ОБЩИЕ ХАРАКТЕРИСТИКИ ТРАНСПОРТНОГО СРЕДСТВА

Колесная формула / ведущие колеса **4 x 2 / передние**

Схема компоновки транспортного средства **переднеприводная;**
расположение двигателя - переднее поперечное

РОСС FR.MT02.E01857П4Р1

Тип кузова / количество дверей цельнометаллический, несущий, универсал / 3, 4 или 5
(для мод. GJKFWC, GJWJYB) или 4-6 (для мод. **7J9HTB**,
7J9HXB, **7JNFRC**)

Количество мест спереди / сзади 2 / 3

Для мод.:	GJKFWC, GJWJYB		7J9HTB, 7J9HXB, 7JNFRC		
Габаритные размеры, мм					
- длина	4137		4380		
- ширина	1724		1810		
- высота	1796...1858		1801...1862		
База, мм	2693		2728		
Колея передних / задних колес, мм	1420...1436 / 1440...1452		1505...1507 / 1554...1556		
Для мод.:	GJKFWC	GJWJYB	7J9HTB	7J9HXB	7JNFRC
Масса снаряженного транспортного средства (по ГОСТ Р 52051-2003), кг	1272	1342	1482	1482	1472
Полная масса транспортного средства, кг	1780	1840	2040	2040	2025
Распределение полной массы:					
- на переднюю ось, кг	871	925	1112	1112	1111
- на заднюю ось, кг	909	915	928	928	914
Полная масса буксируемого прицепа, кг:					
- прицеп без тормозов	540	500	740	740	735
- прицеп с тормозами	900	1000	1200	1300	1200
Для мод.:	GJKFWC		GJWJYB		
Двигатель (марка, тип)	Peugeot/PSA, KFW		Peugeot/PSA, WJY		
	четырёхтактный				
	бензиновый		дизель		
- количество и расположение цилиндров	4, рядное				
- рабочий объем, см ³	1360		1868		
- степень сжатия	10.5		23.0		
- максимальная мощность, кВт (мин ⁻¹)	55 (5500)		51 (4600)		
- максимальный крутящий момент, Нм (мин ⁻¹)	120 (3400)		125 (2500)		
Топливо	бензин с октановым числом не менее 95		дизельное		
Система питания	распределенный впрыск топлива		впрыск топлива под давлением		
Блок управления (марка, тип)	JCAE, 01F023 (совмещен с блоком управления зажиганием)		—		
ТНВД (марка, тип)	—		Lucas, DWLP12		

РОСС FR.MT02.E01857П4P1

Для мод.:	GJKFWC	GJWJYB
Форсунки (марка, тип)	—	Lucas, 6903
Воздушный фильтр (марка, тип)	PSA, 4166	PSA, 4195
	с сухим фильтрующим элементом	
Система зажигания	электронная	—
Катушка зажигания (марка, тип)	BBC2.2 NDT	—
Свечи зажигания (марка, тип)	Eyquem, RC8YCL	—
Система выпуска и нейтрализации отработавших газов	два глушителя и нейтрализатор	
Основной глушитель (марка, тип)	PSA, 3049	PSA, 4184, 4223 или 3049
Дополнительный глушитель (марка, тип)	PSA, 4203	PSA, 4172
Нейтрализатор (марка, тип)	TR PSA, K343	TR PSA, K212 или K207
Для мод.:	7J9HTB	7J9HXB
Двигатель (марка, тип)	PSA, 9HT(9H02)	PSA, 9HX(9H02)
	четырёхтактный дизель	
	4, рядное	
- количество и расположение цилиндров		
- рабочий объем, см ³	1560	1560
- степень сжатия	18.0	18.0
- максимальная мощность, кВт (мин ⁻¹)	55.2 (4000)	66.2 (4000)
- максимальный крутящий момент, Нм (мин ⁻¹)	185 (1750)	215 (1750)
Топливо	дизельное	
Система питания	впрыск топлива под давлением	
ТНВД (марка, тип)	BOSCH, CP1H	BOSCH, CPH1
Форсунки (марка, тип)	BOSCH, 0 445 110 239 или 282	BOSCH, 0 445 110 311
Турбокомпрессор (марка, тип)	MHI TD025S2-06T4	MHI TD025S2-06T4
Воздушный фильтр (марка, тип)	PSA, 7915	PSA, 7915
	с сухим фильтрующим элементом	
Система выпуска и нейтрализации отработавших газов	глушитель и нейтрализатор отработавших газов	
Глушитель (марка, тип)	PSA 3167 - PSA 3168	PSA 3167 - PSA 3168
Нейтрализатор (марка, тип)	TR PSA K445	TR PSA K445

РОСС FR.MT02.E01857П4Р1

Для мод.:	7JNFRC	
Двигатель (марка, тип)	PSA, NFR	
	четырехтактный, бензиновый	
- количество и расположение цилиндров	4, рядное	
- рабочий объем, см ³	1587	
- степень сжатия	11.0	
- максимальная мощность, кВт (мин ⁻¹)	66 (5800)	
- максимальный крутящий момент, Нм (мин ⁻¹)	132 (2500)	
Топливо	бензин с октановым числом не менее 95	
Система питания	многоточечный впрыск с электронным управлением	
Блок управления впрыском (марка, тип)	BOSCH ME7.4.5	
Воздушный фильтр (марка, тип)	PSA, 7916	
	с сухим фильтрующим элементом	
Система зажигания	электронная	
Блок управления зажиганием (марка, тип)	совмещен с блоком управления впрыском топлива	
Катушка зажигания (марка, тип)	BBC2.2 NDT	
Свечи зажигания (марка, тип)	EYQUEM RFN58HZ или другие одобренные изготовителем	
Система выпуска и нейтрализации отработавших газов	глушители и нейтрализатор отработавших газов	
Основной глушитель (марка, тип)	PSA, 3049	
Дополнительный глушитель (марка, тип)	PSA, 3169	
Нейтрализатор (марка, тип)	TR PSA K406 или K417	
Для мод.:	GJKFWC, GJWJYB	
Трансмиссия	механическая	
Сцепление (марка, тип)	Peugeot, фрикционное, сухое, однодисковое	
Коробка передач (марка, тип)	Peugeot, MA/5L	Peugeot, BE4/5N
	с ручным управлением	
	вперед – 5 / назад – 1	
- число передач		
- передаточные числа		
I -	3.636	3.454
II -	1.950	1.869
III -	1.281	1.280
IV -	0.975	0.951
V -	0.767	0.744
3.X. -	3.583	3.333
Главная передача (марка, тип)	Peugeot, цилиндрическая косозубая	
- передаточное число	4.538	4.158

РОСС FR.MT02.E01857П4P1

Для мод.:		7J9HTB, 7J9HXB	7JNFRC
Трансмиссия		механическая	
Сцепление (марка, тип)		PSA, фрикционное, сухое, однодисковое	
Коробка передач (марка, тип)		PSA, BE 4/5N/L03	PSA, BE 4/5N/01
- число передач		с ручным управлением	
- передаточные числа		вперед – 5, назад – 1	
I -		3.454	3.454
II -		1.867	1.867
III -		1.156	1.290
IV -		0.822	0.951
V -		0.660	0.745
З.Х. -		3.333	3.333
Главная передача (марка, тип)		цилиндрическая косозубая	
- передаточное число		4.294	5.067

Подвеска

- передняя независимая, пружинная, типа McPherson, со стабилизатором поперечной устойчивости
- задняя независимая, торсионная, рычажная, с гидравлическими телескопическими амортизаторами и стабилизатором поперечной устойчивости

Рулевое управление (марка, тип)

PSA, рулевой механизм типа “шестерня - рейка”; рулевой привод с гидроусилителем

Тормозные системы

- рабочая гидравлическая, двухконтурная, с диагональным разделением на контуры, тормозные механизмы передних колес - дисковые, задних - барабанные (для мод. GJKFWS, GJWJYB), всех колес – дисковые (для мод. 7J9HTB, 7J9HXB, 7JNFRC); с АБС или без нее
- запасная каждый из контуров рабочей тормозной системы
- стояночная механическая, с тросовым приводом на тормозные механизмы задних колес

РОСС FR.MT02.E01857П4Р1

<u>Шины</u>	Марка	Размер	Индекс несущей способности	Категория скорости
		175/70 R14	84	T
	Michelin,	205/65 R15	94	H
	Pirelli	215/55 R16	93	V
		195/65 R15	91	T

Оборудование транспортного средства

кондиционер (хладагент R134A), климат-контроль (хладагент R134A), аудиосистема, встроенная гарнитура для радиотелефона, навигационная система, противоугонная система, электростеклоподъемники, центральный замок, обогрев зеркал, обогрев сидений, подушки безопасности, система обеспечения курсовой устойчивости (ESP), круиз-контроль, ограничитель скорости, система контроля давления воздуха в шинах, датчики парковки

PEUGEOT G, 7

Описание маркировки транспортного средства приведено в приложении № 2.

Общие виды транспортных средств на 8 листах приведены в приложении № 3.

Б.В. Кисуленко

С.В. Пугачев

Действует с " 09 " июня 2008 г.

РОСС FR.MT02.E01857П4Р1

Приложение № 2 к "одобрению типа транспортного средства"

ОПИСАНИЕ МАРКИРОВКИ ТРАНСПОРТНОГО СРЕДСТВА

1. Место расположения и форма знака соответствия:
На наклейке, расположенной на стойке левой передней двери, над фиксатором замка. Знак соответствия выполнен по ГОСТ Р 50460-92 и содержит номер "одобрения типа транспортного средства".
2. Место расположения таблички изготовителя:
В моторном отсеке, на брызговике правого переднего колеса.
3. Место расположения идентификационного номера (VIN):
3.1. На табличке изготовителя.
3.2. В моторном отсеке, на брызговике правого переднего колеса.
4. Структура и содержание идентификационного номера транспортного средства:

1	2	3	4	5	6	7	8	9	10	11	12	13	14	15	16	17
V	F	3	?	J	?	?	?	?	?	?	?	?	?	?	?	?

- поз. 1 - 3: Международный идентификационный код изготовителя (WMI):
VF3 – Automobiles Peugeot.
- поз. 4: Обозначение модели: G, **7** – Partner
- поз. 5: Обозначение типа кузова: J – универсал
- поз. 6-8: Обозначение типа двигателя: **KFW, WJY, 9HT, 9HX, NFR.**
- поз. 9: Обозначение типа трансмиссии и уровня токсичности выбросов:
В - механическая пятиступенчатая, Евро-3;
С - механическая пятиступенчатая, Евро-4.
- поз. 10 - 17: Производственный номер транспортного средства

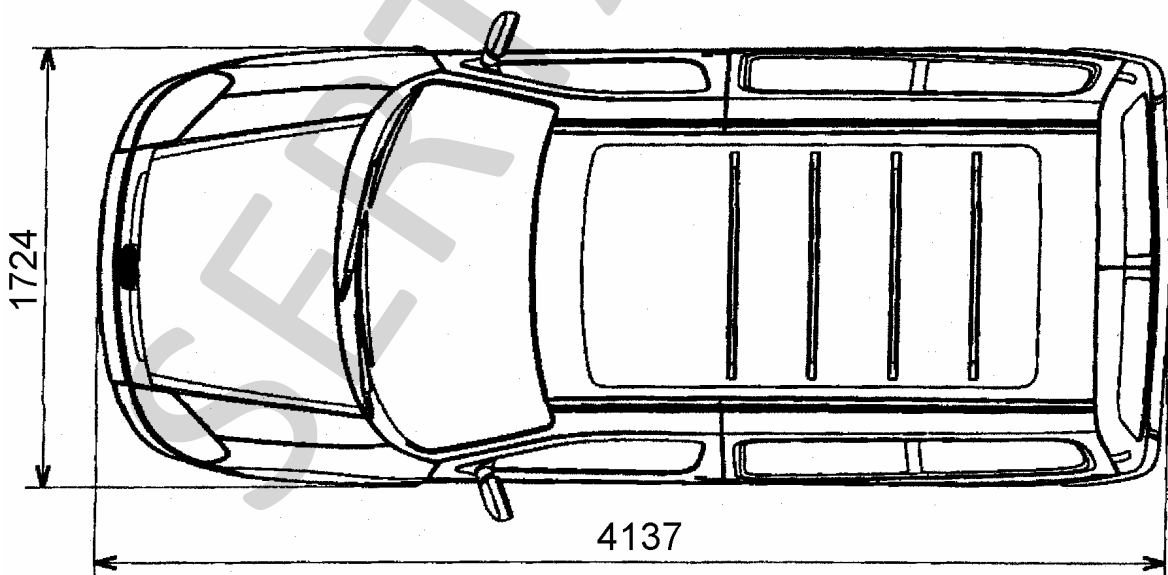
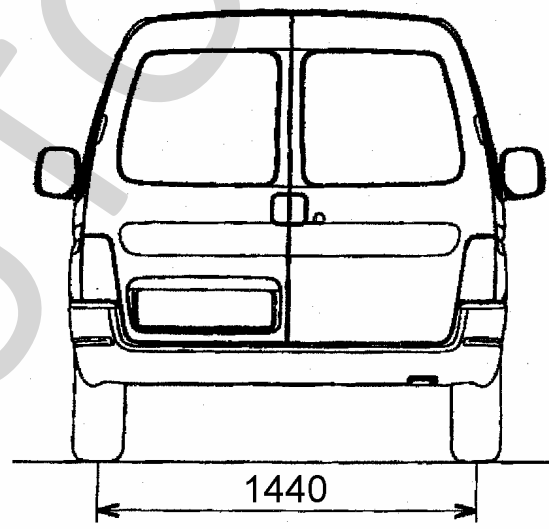
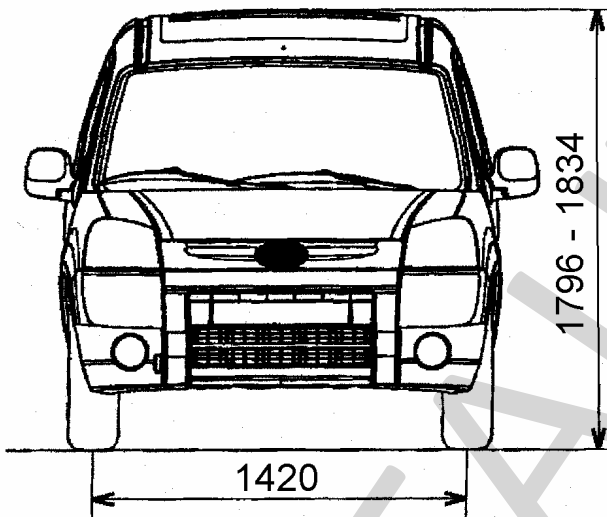
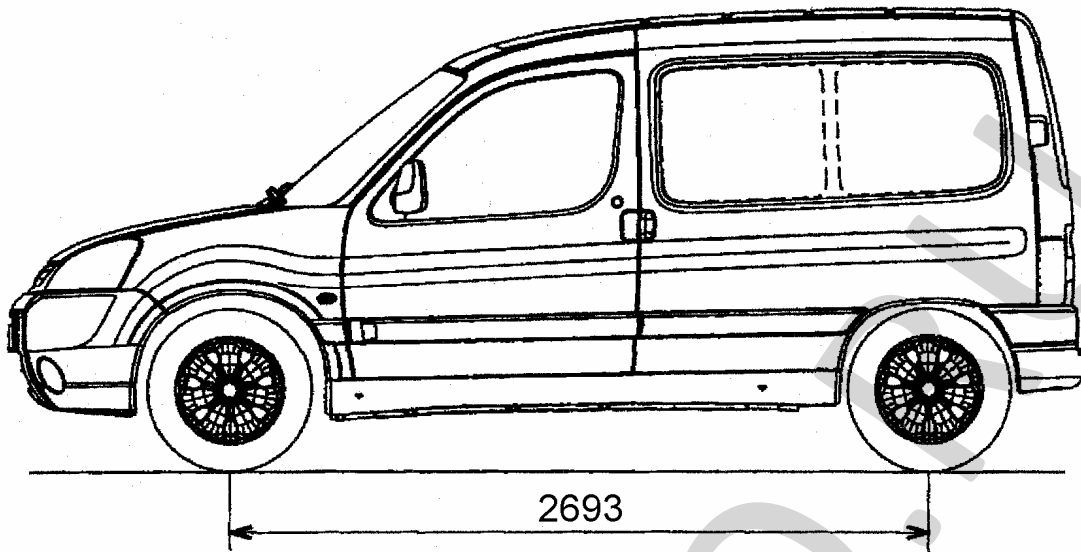

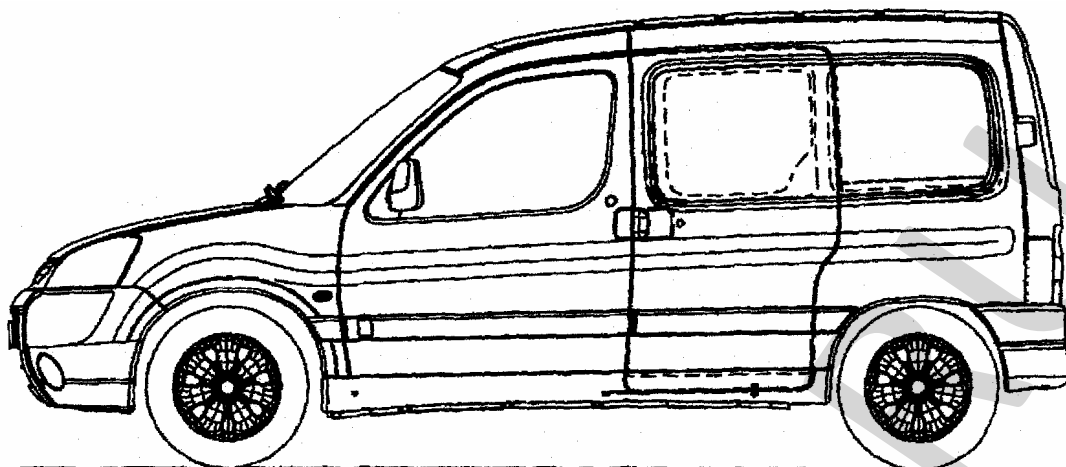

2693

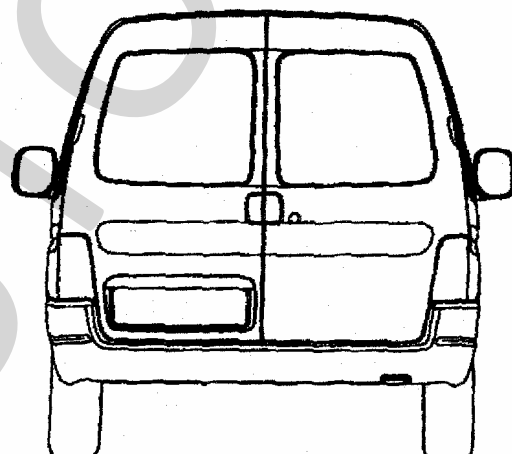
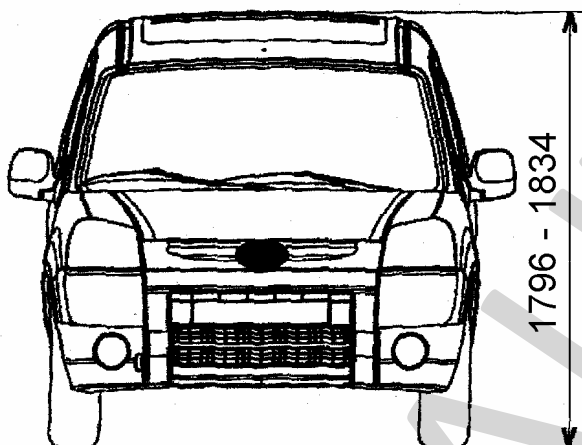

1420

1440

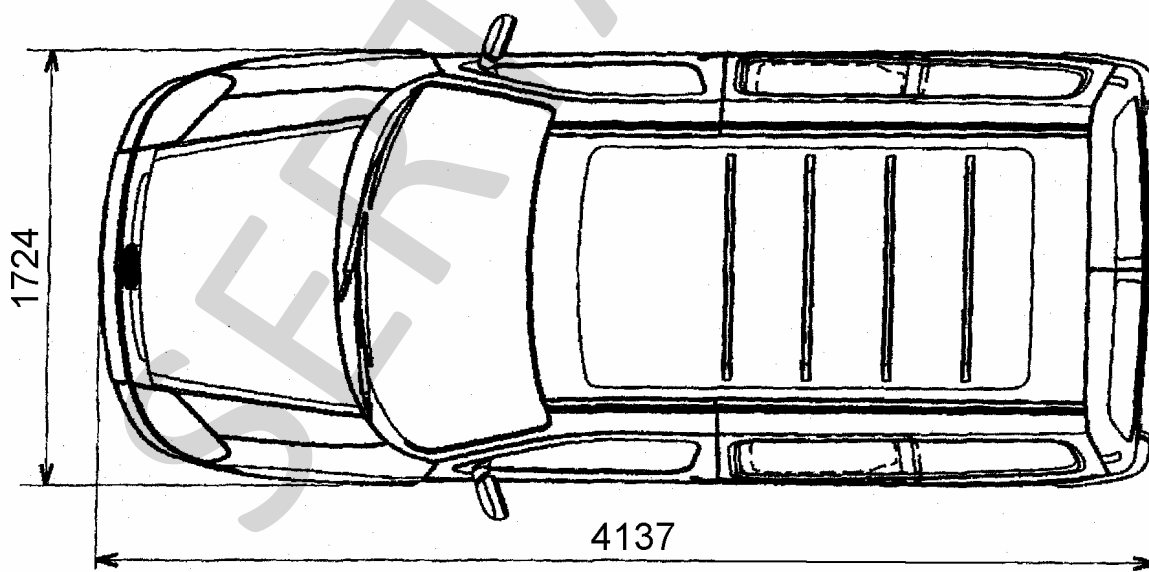

1724

4137

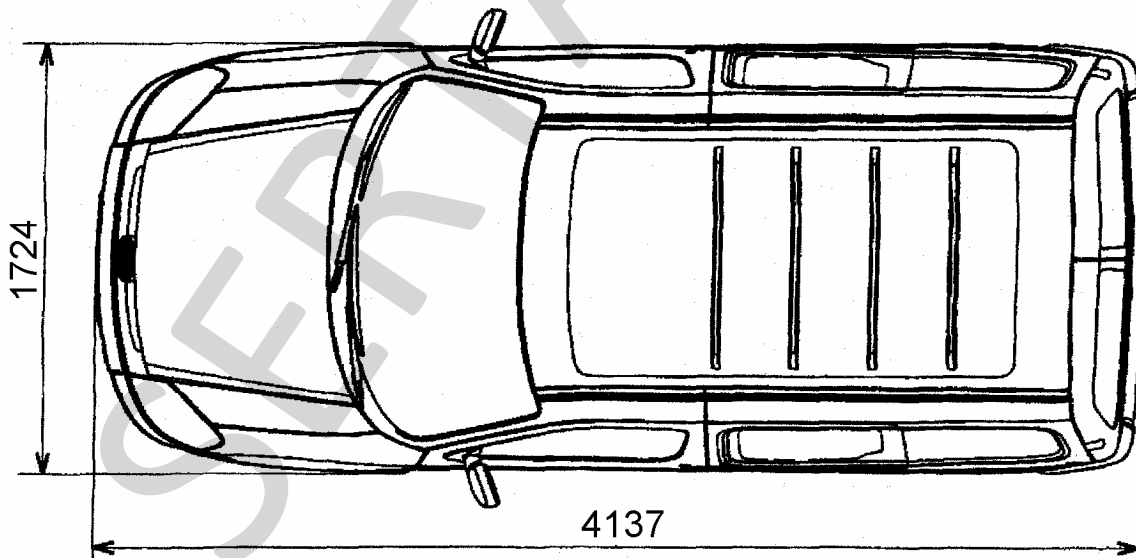
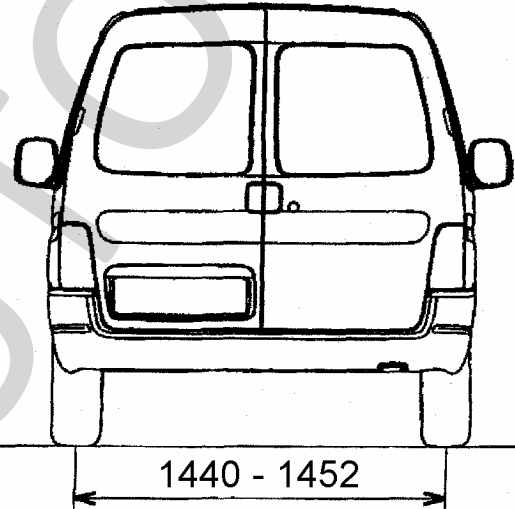
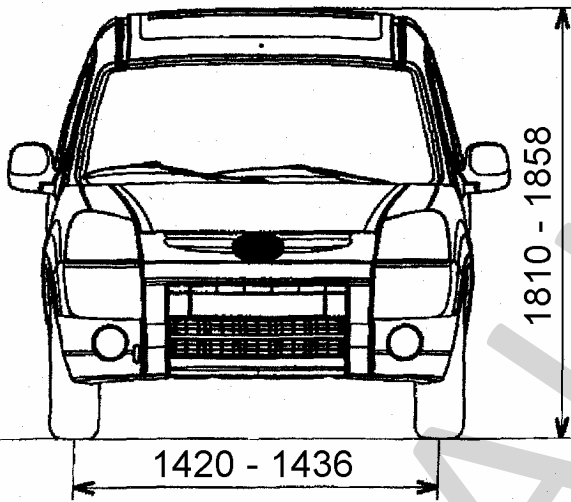
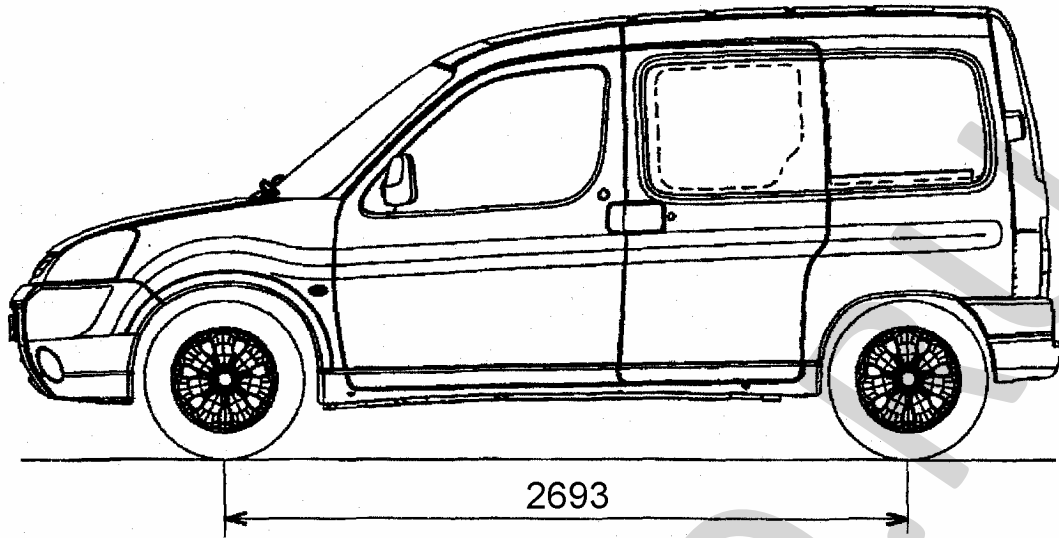

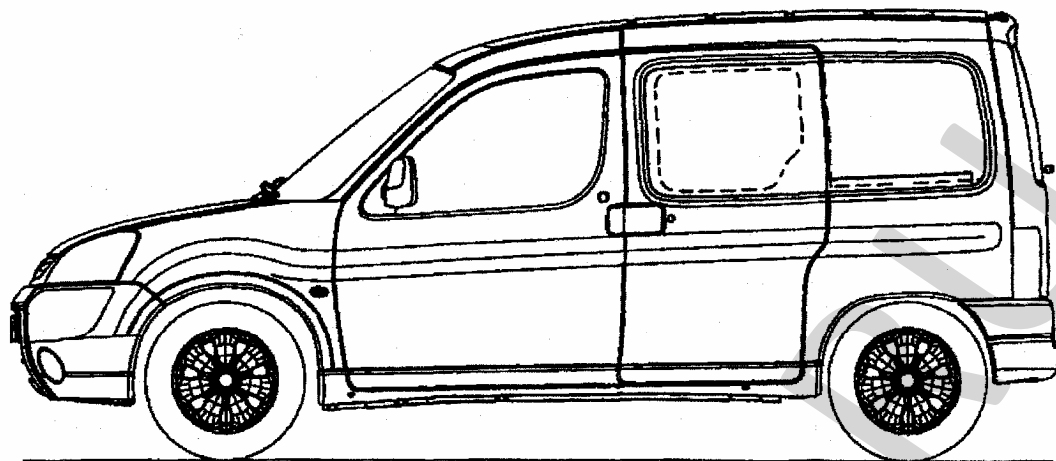

2693

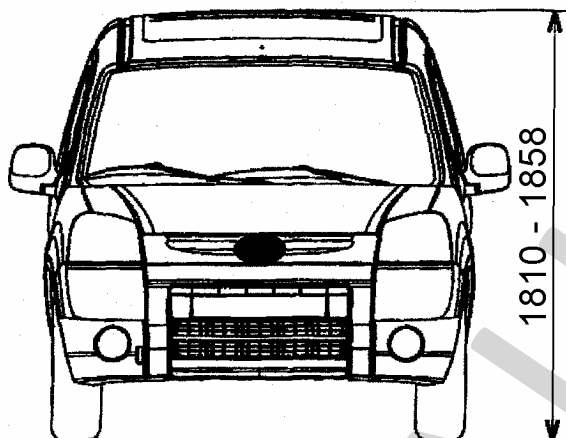

1810 - 1858

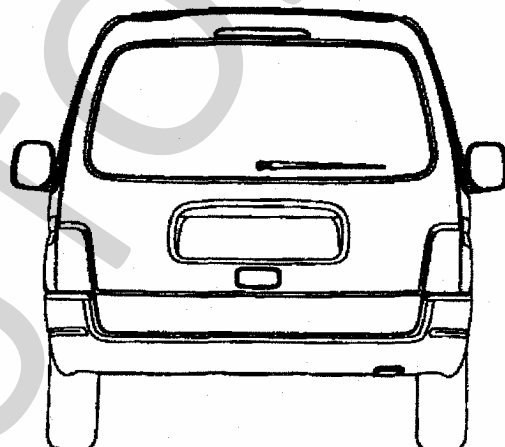

1440 - 1452

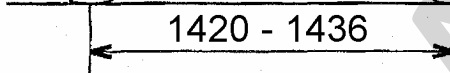

1420 - 1436

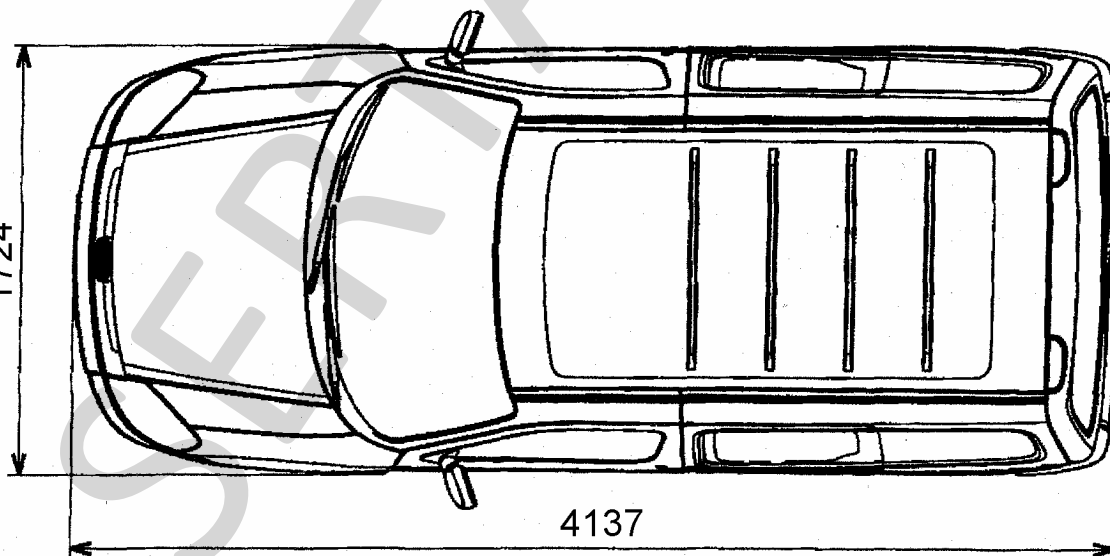

1724

4137

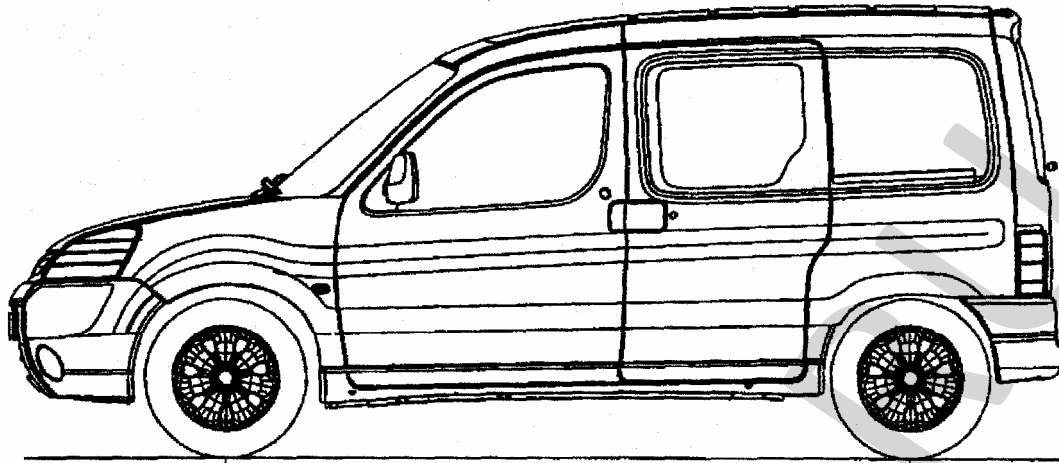

2693

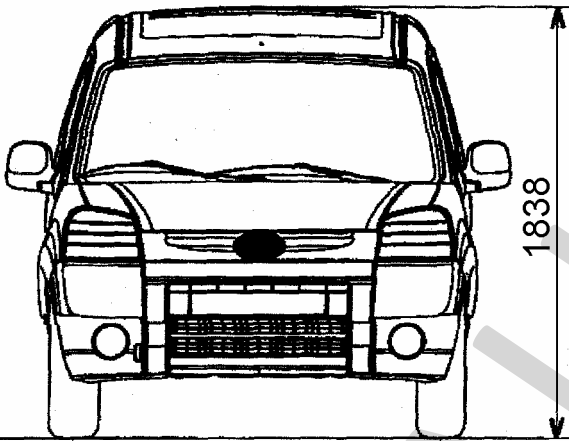

1436

1838

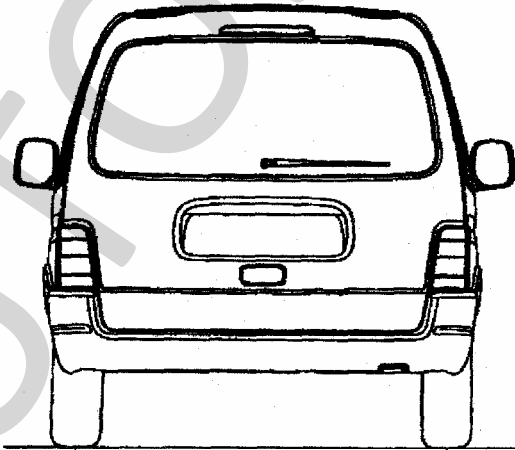

1452

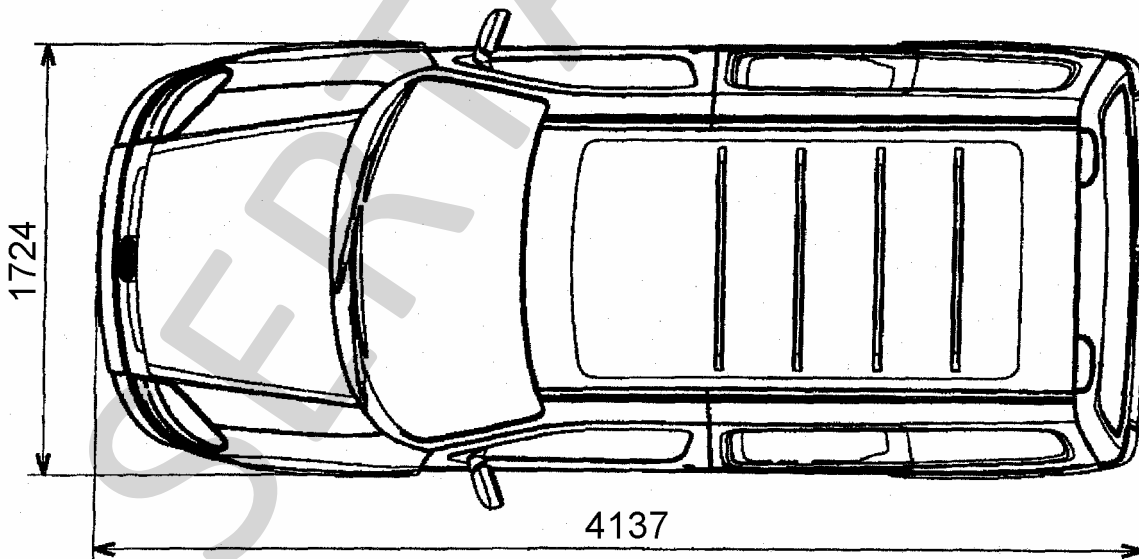

1724

4137

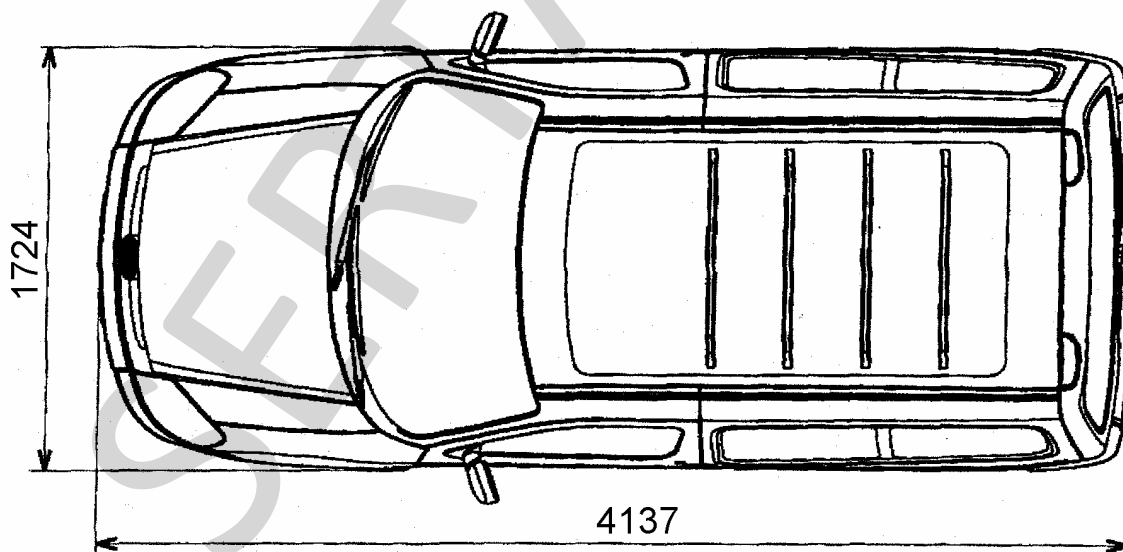
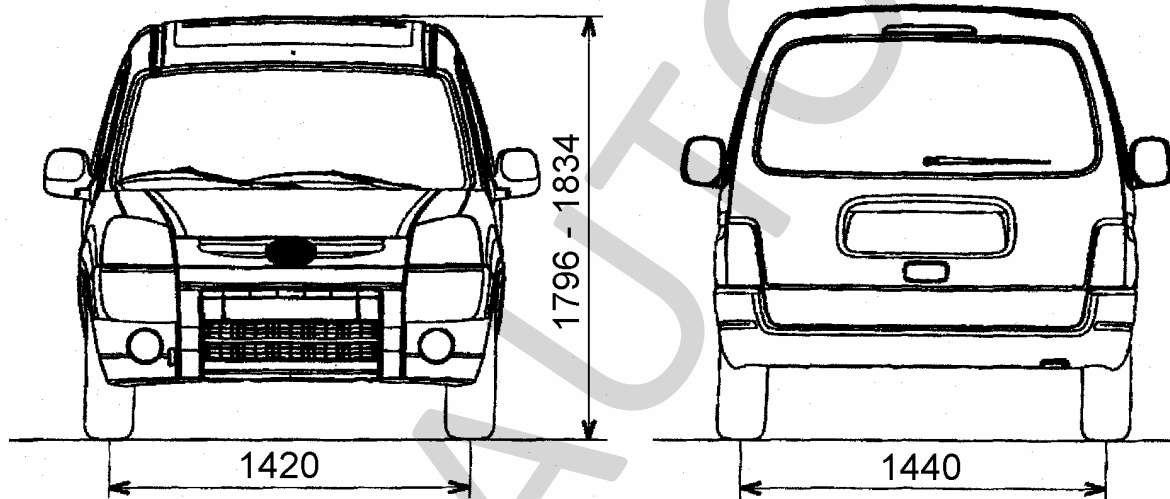
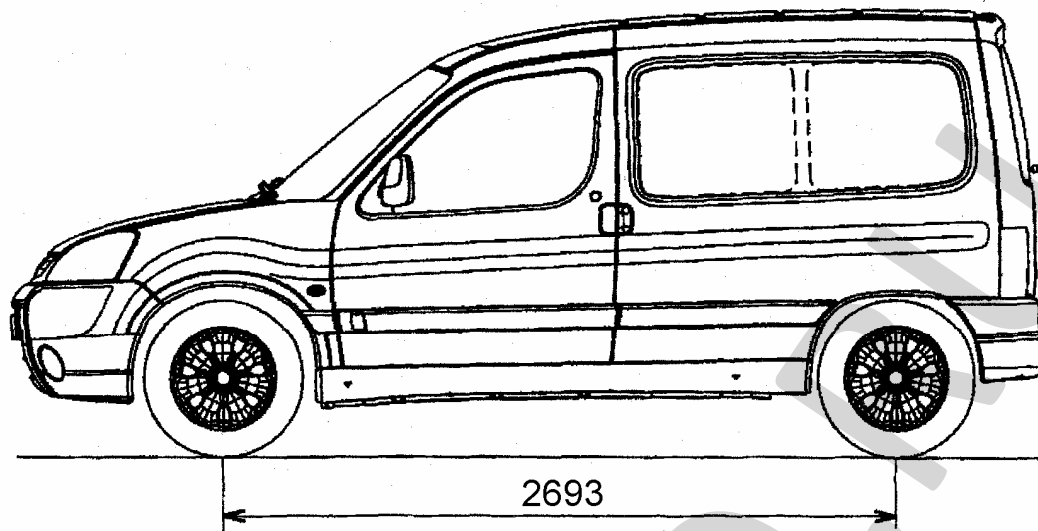

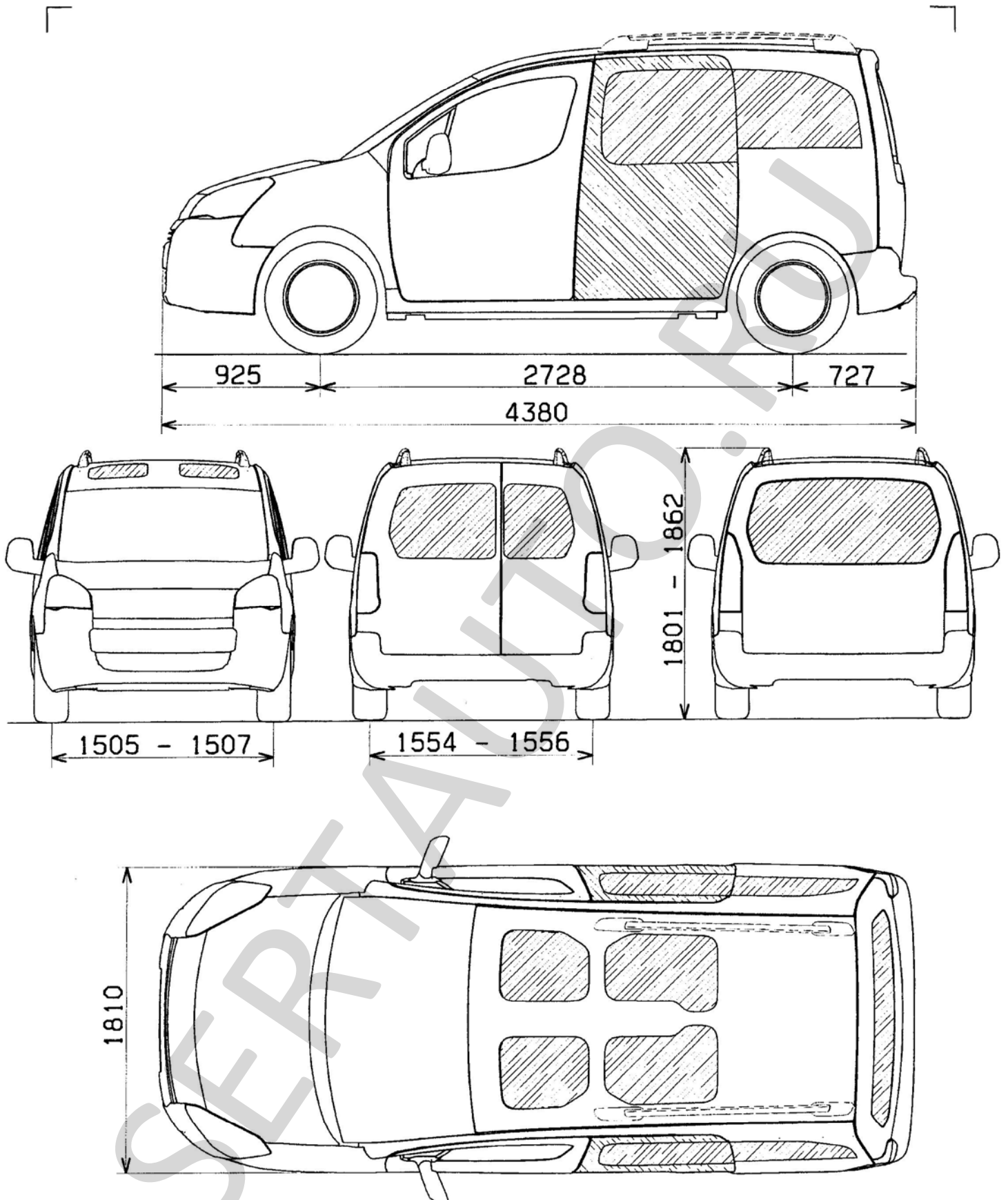

Découpage PSA : OPTIM'HOM		NOM : DEDU Ciprian	Sté. Sce : DPTA/DMFV/RHN/PAM	DATE 18/07/2006	A4
AUTOMOBILES PEUGEOT		AUTOMOBILES CITROEN		SCHEMA COTE (Dimensional Drawing)	
				VERSION EMPATTEMENT COURT (Version short wheel)	
N° PLAN		V01-0674-OR		PLANCHE	ECHELLE
				1/1	
<p>Ce plan est la propriété des sociétés indiquées ci-dessus et ne peut être reproduit ou communiqué sans l'autorisation du GIE PSA PEUGEOT CITROEN ou de la SOCIETE GENERALE D'ACHATS (SOGEDAC) agissant comme leur mandataire.</p>					

Annexe 1

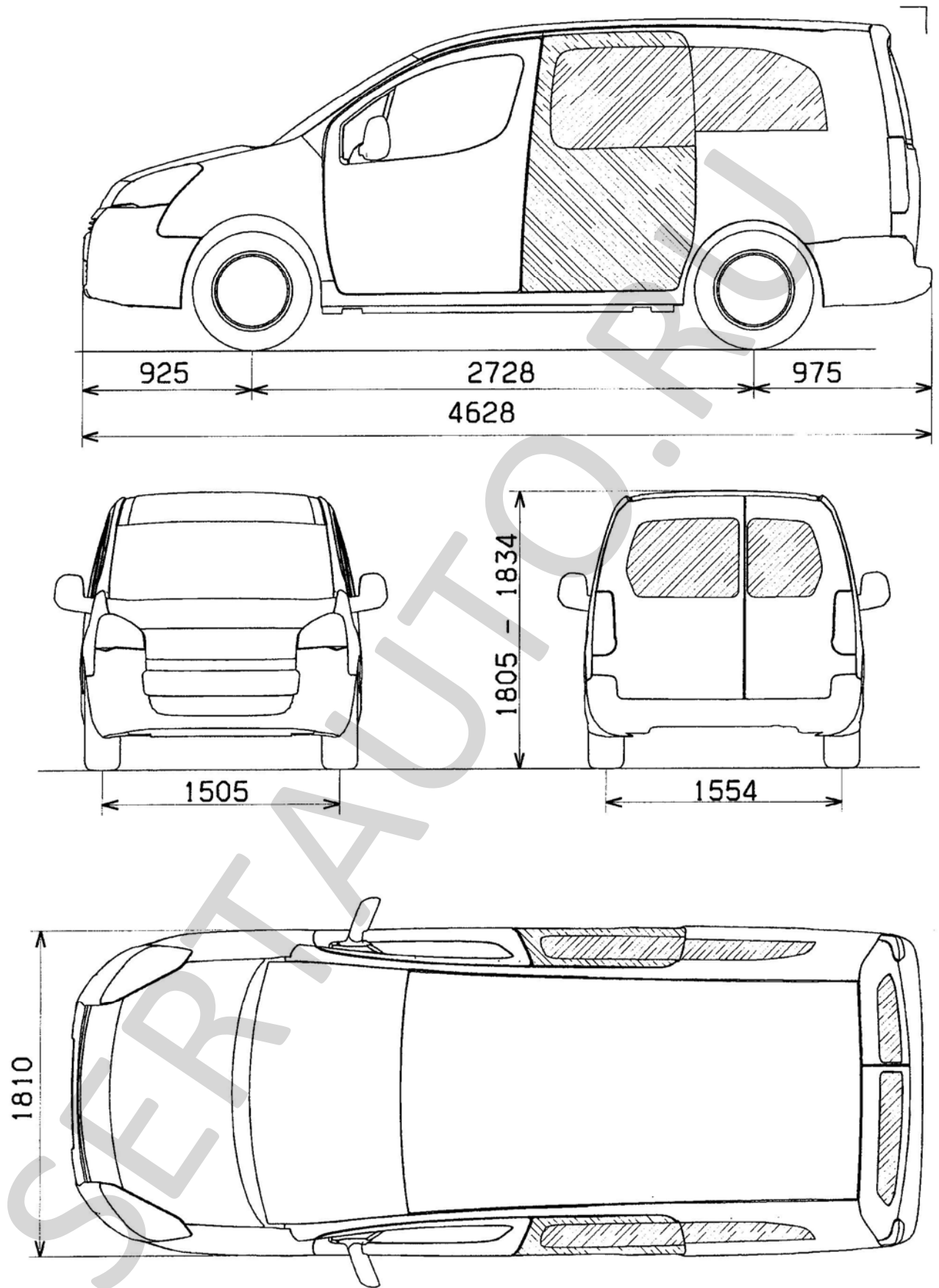

Découpage PSA : OPTIM'HOM NOM : DEDU Ciprian		Sté. Sce : DPTA/DMFV/RHN/PAM DATE 18/07/2006 A4	
AUTOMOBILES PEUGEOT AUTOMOBILES CITROEN		SCHEMA COTE (Dimensional Drawing)	
		VERSION EMPATTEMENT LONG (Version long wheel)	
N° PLAN	V01-0676-OR	PLANCHE	1/1
		ECHELLE	
Ce plan est la propriété des sociétés indiquées ci-dessus et ne peut être reproduit ou communiqué sans l'autorisation du GIE PSA PEUGEOT CITROEN ou de la SOCIETE GENERALE D'ACHATS (SOGEDAC) agissant comme leur mandataire.			

Annexe 1