

**ОРГАН ПО СЕРТИФИКАЦИИ**

Межотраслевой фонд "Сертификация автотранспорта САТР" ("САТР-ФОНД")

№ РОСС RU.0001.11MT02 от 06.06.2006 г.

125480, г. Москва, ул. Героев Панфиловцев, 24 (Тел. 454-42-27)

**РОСС DE.MT02.E04875P1****30 октября 9**

Марка транспортного средства **MERCEDES-BENZ**  
Тип транспортного средства **164**  
Модификации **GL 450 4MATIC, GL 500 4MATIC, ML 350 4MATIC, ML 500 4MATIC, ML 63AMG, ML 320 CDI 4MATIC, GL 320 CDI 4MATIC**  
Коммерческое наименование **ML-Class, GL-Class**  
Категория транспортного средства **M<sub>1</sub>G**

Для модификаций:	<b>ML 350 4MATIC, ML 500 4MATIC, ML 63AMG, GL 450 4MATIC, GL 500 4MATIC</b>	<b>ML 320 CDI 4MATIC, GL 320 CDI 4MATIC</b>
Код ТН ВЭД	<b>8703 24</b>	<b>8703 33</b>

Код VIN

**GL 450 4MATIC - WDC164871...**  
**GL 500 4MATIC - WDC164886...**  
**ML 350 4MATIC - WDC164186...**  
**ML 500 4MATIC - WDC164172...**  
**ML 63AMG - WDC164177...**  
**ML 320 CDI 4MATIC - WDC164122...**  
**GL 320 CDI 4MATIC - WDC164822...**

Экологический класс

**3 (ML 320 CDI 4MATIC, GL 320 CDI 4 MATIC);**  
**4 (ML 350 4MATIC, GL 450 4MATIC, ML 500 4MATIC, GL 500 4MATIC, ML 63AMG)**

Заявитель и его адрес

**ЗАО "Мерседес-Бенц РУС",**  
**125167, г. Москва, Ленинградский просп., 39А,**  
**Российская Федерация**

## POCC DE.MT02.E04875P1

Изготовитель и его адрес  
Сборочные заводы

Daimler AG, DE-70546 Stuttgart, Germany  
Mercedes-Benz U.S. Int. Inc., Tuscaloosa, AL-35403, USA  
Mercedes-AMG GmbH, DE-71563 Affalterbach, Germany  
E.H.H. AUTOTEC GmbH & Co. KG,  
DE-27568 Bremerhaven, Germany

## ОБЩИЕ ХАРАКТЕРИСТИКИ ТРАНСПОРТНОГО СРЕДСТВА

Колесная формула / ведущие колеса 4 x 4 / все  
Схема компоновки транспортного средства полноприводная, с передним продольным расположением двигателя

Для модификаций:	ML...	GL...		
Тип кузова / количество дверей	универсал / 5			
Количество мест спереди / сзади	2 / 3	2 / 3 или 2 / 3 / 2		
Габаритные размеры, мм				
– длина	4875...4910	5088...5097		
– ширина	1900...1960	1920...1954		
– высота	1735...1885	1799...1950		
База, мм	2915	3075		
Колея передних / задних колес, мм	1619...1664 / 1621...1667	1645...1683 / 1648...1686		
Для модификаций:	ML 350 4MATIC	ML 500 4MATIC	ML 320 CDI 4MATIC	ML 63AMG
Масса снаряженного транспортного средства ( по ГОСТ Р 52051-2003 ), кг	2135	2185	2185	2310
Полная масса транспортного средства, кг	2830	2830...2930	2830	2880
Масса, приходящаяся:				
- на переднюю ось, кг	1230...1400	1230...1400	1230...1400	1280...1440
- на заднюю ось, кг	1430...1600	1430...1700	1430...1700	1440...1600
Допустимая масса прицепа, кг				
- прицеп без тормозов	750			
- прицеп с тормозами	3500			
Для модификаций:	GL 450 4MATIC	GL 500 4MATIC	GL 320 CDI 4 MATIC	
Масса снаряженного транспортного средства ( по ГОСТ Р 52051-2003 ), кг	2430...2465	2445...2480	2450...2505	
Полная масса транспортного средства, кг	3150...3250	3150...3250	3150...3250	
Масса, приходящаяся:				
- на переднюю ось, кг	1350...1470	1350...1470	1350...1500	
- на заднюю ось, кг	1680...2000	1680...2000	1650...2000	
Допустимая масса прицепа, кг				
- прицеп без тормозов	750			
- прицеп с тормозами	3500			

## РОСС DE.MT02.E04875P1

Для модификаций:	ML 350 4MATIC	GL 450 4MATIC	ML 63AMG
<b>Двигатель</b> (марка, тип)	Daimler AG, Mercedes-Benz		
	M272 (272.967)	M273 (273.923)	M156 (156.980)
	бензиновый, четырехтактный		
- количество и расположение цилиндров	6, V-образное	8, V-образное	8, V-образное
- рабочий объем, см <sup>3</sup>	3498	4664	6209
- степень сжатия	10.7 - 0.4	10.5 ± 0.3	11.3 ± 0.25
- максимальная мощность, кВт (мин <sup>-1</sup> )	200 (6000)	250 (6000)	375 (6800)
- максимальный крутящий момент, Нм (мин <sup>-1</sup> )	350 (2400...5000)	460 (2700...5000)	630 (5200)
Топливо	бензин с октановым числом не менее		
	95	95	98
<b>Система питания</b>	HFM-injection, впрыскивание топлива с электронным управлением		
Блок управления (марка, тип)	HM 0376	HM 0390	HM A050
Форсунки (марка, тип)	Bosch		
	272 078 00 23 (x6) или 272 078 00 49 (x6), 272 078 01 23 (x6), 272 078 02 49 (x6)	272 078 00 49 (x8) или 272 078 02 49 (x8)	156 078 00 23 (x8) или 156 078 01 49 (x8)
Воздушный фильтр (марка, тип)	Mercedes-Benz		
	FP 0107 или FP 0108	FP 0108	FP A015
<b>Система зажигания</b>	электронная		
Катушка зажигания (марка, тип)	Bosch, Delphi		
	ZS 0012 (x6)	ZS 0012 (x 8)	ZS 0012 (x 8)
Свечи зажигания (марка, тип)	NGK, Y7MPP33 или PLKR6A	Bosch, Y7MPP33, NGK, PLKR6A и другие, рекомендованные Daimler AG	Bosch, IFR?D??
<b>Система выпуска и нейтрализации отработавших газов</b>	Mercedes-Benz, четыре глушителя и два нейтрализатора		
Первый глушитель (марка, тип)	SM 0242 (x2)	SM 0246 (x2)	SM A019 (x2)
Второй глушитель (марка, тип)	SN 0576 (x2)	SN 0582 (x2)	SN A082 (x2)
Нейтрализатор (марка, тип)	KT 0256 (x2)	KT 0257 (x2)	KT A028 (x2)

Для модификаций:	ML 500 4MATIC	GL 500 4MATIC	ML 320 CDI 4MATIC, GL 320 CDI 4MATIC
<b>Двигатель</b> (марка, тип)	Daimler AG, Mercedes-Benz		
	M273 (273.963)	M273 (273.963)	OM642 (642.940)
	четырёхтактный		
	бензиновый	бензиновый	дизель
- количество и расположение цилиндров	8, V-образное	8, V-образное	6, V-образное
- рабочий объем, см <sup>3</sup>	5461	5461	2987
- степень сжатия	10.5 ± 0.3	10.5 ± 0.3	17.7 ± 1.5
- максимальная мощность, кВт (мин <sup>-1</sup> )	285 (6000)	285 (6000)	165 (3800)
- максимальный крутящий момент, Нм (мин <sup>-1</sup> )	530 (2800...4800)	530 (2800...4800)	510 (1600...2800)
Топливо	бензин с октановым числом не менее		дизельное
	95	95	
<b>Система питания</b>	HFM-injection, впрыскивание топлива с электронным управлением		непосредственное впрыскивание топлива
Блок управления (марка, тип)	HM 0391	HM 0391	ED 0099
ТНВД (марка, тип)	—		Bosch, PH 0012
Турбокомпрессор (марка, тип)	—		Garrett, AL 0026 или AL 0042
Форсунки (марка, тип)	Bosch		
	272 078 00 23 (x8) или 272 078 00 49 (x8), 272 078 01 23 (x8), 272 078 02 49 (x8)	272 078 00 49 (x8) или 272 078 02 49 (x8)	IN 0013 (x6)
Воздушный фильтр (марка, тип)	Mercedes-Benz		Mann&Hummel, FP 0104 и FP 0105
	FP 0108	FP 0108	
<b>Система зажигания</b>	электронная		
Катушка зажигания (марка, тип)	Bosch, Delphi		—
	ZS 0012 (x8)	ZS 0012 (x 8)	—
Свечи зажигания (марка, тип)	Bosch, Y7MPP33, NGK, PLKR6A, PLKR7A	Bosch, Y7MPP33, NGK, PLKR6A	—
	и другие, рекомендованные Daimler AG		

## РОСС DE.MT02.E04875P1

Для модификаций:	ML 500 4MATIC	GL 500 4MATIC	ML 320 CDI 4MATIC, GL 320 CDI 4MATIC
<b>Система выпуска и нейтрализации отработавших газов</b>	Mercedes-Benz, три или четыре глушителя и два нейтрализатора		
Первый глушитель (марка, тип)	SM 0246 (x2)	SM 0246 (x2)	SV 0818
Второй глушитель (марка, тип)	SN 0582 (x2) или SN 0575 (x2)	SN 0582 (x2)	SN 1543 (x2) или SN 0576 (x2)
Нейтрализатор (марка, тип)	KT 0257 (x2) или KT 0272 (x2)	KT 0257 (x2)	KT 1177 и KT 1178

**Трансмиссия**

гидромеханическая

**Коробка передач** (марка, тип)

Mercedes-Benz, W7 B700 (7G-tronic), с автоматическим управлением

- число передач

вперед - 7 / назад - 2

- передаточные числа

I -	4.38
II -	2.86
III -	1.92
IV -	1.37
V -	1.00
VI -	0.82
VII -	0.73
3.X.I -	3.42
3.X.II -	2.23

**Раздаточная коробка** (марка, тип)

Mercedes-Benz, BWA 44-09, двухступенчатая

- передаточные числа

- высшее	1.00
- низшее	2.64

**Главная передача** (марка, тип)

Mercedes-Benz, гипоидная

- передаточное число

3.90 (для мод. ML 350 4MATIC),  
3.70 (для мод. GL 450 4MATIC, GL 500 4MATIC, ML 500 4MATIC),  
3.45 (для мод. ML 63AMG, ML 320 CDI 4MATIC, GL 320 CDI 4MATIC)**Подвеска**

- передняя

независимая, рычажная, пневматическая или пружинная (только для мод. ML...), с телескопическими амортизаторами и стабилизатором поперечной устойчивости

- задняя

независимая, рычажная, пневматическая или пружинная (только для мод. ML...), с телескопическими амортизаторами и стабилизатором поперечной устойчивости

**Рулевое управление** (марка, тип)

Mercedes-Benz, рулевой механизм типа “шестерня-рейка”, рулевой привод с гидроусилителем

**Тормозные системы**

- рабочая	гидравлическая, двухконтурная, с диагональным разделением на контуры, с вакуумным усилителем и АБС; тормозные механизмы передних и задних колес – дисковые
- запасная	каждый контур рабочей тормозной системы
- стояночная	механический привод к специальным тормозным барабанам тормозных механизмов задних колес

**Шины**

Модификации	Марка	Размер	Индекс несущей способности	Категория скорости
<b>ML 350 4MATIC</b>	—	235/65 R17	104	V
		255/55 R18	105	V
		255/50 R19	103	W
		265/45 R20	104	Y
		285/45 R19	107	W
		295/40 ZR20	106	W
<b>GL 450 4MATIC</b>	—	265/60 R18	110	V
		265/55 R19 (M+S)	109	H
		275/55 R19	111	V
		275/50 R20	109	W
		295/40 R21 XL	—	—
<b>ML 500 4MATIC</b>	—	255/50 R19	103	W
		285/45 R19	107	W
		295/40 ZR20	106	W
<b>GL 500 4MATIC</b>	—	265/55 R19 (M+S)	109	H
		275/55 R19	111	V
		275/50 R20	109	W
<b>ML 63AMG</b>	—	285/45 R19 (M+S)	103	H
		295/45 ZR19	109	Y
		295/40 ZR20	106	Y
<b>ML 320 CDI 4MATIC</b>	—	235/65 R17	104	V
		255/55 R18	105	V
		255/50 R19	103	W
		285/45 R19	107	W
		265/45 R20	104	Y
		295/40 ZR20	106	W
<b>GL 320 CDI 4MATIC</b>	—	265/60 R18	110	V
		265/55 R19 (M+S)	109	H
		275/55 R19	111	V
		275/50 R20	109	W
		295/40 R21 XL	—	—

**POCC DE.MT02.E04875P1****Оборудование транспортного средства**

система управления повеской (AIRMATIC), противоугонная система с защитой от буксировки (ATA), биксеноновые фары с электронным управлением, климат-контроль (THERMATIC или THERMOTRONIC, хладагент R134A), электронный автомобильный информационный центр (COMMAND), активные подголовники на передних сидениях (NECK-PRO), система контроля дистанции (DISTRONIC), система помощи при спуске с крутого склона (DSR) и автоматический стояночный тормоз, электронная система авторизации водителя с функциями отпирания / запираания дверей и управления замком зажигания (KEYLESS-GO), электронная система помощи при парковке (PARKTRONIC), электронная система обеспечения устойчивости (ESP), иммобилайзер, система безопасности (PRE-SAFE), камера заднего вида, система сигнализации о падении давления в шинах (RWD), система контроля давления в шинах (RDK), навигационная система, система голосового управления (LINGUATRONIC), датчик дождя, устройство для подключения мобильного телефона, бортовой монитор с TV-функцией.

**MERCEDES-BENZ 164**

Описание маркировки транспортного средства приведено в приложении № 2.  
Общие виды транспортных средств на 2 листах приведены в приложении № 3.

**Б.В. Кисуленко****С.В. Пугачев****Действует с " 29 " апреля 2008 г.**

РОСС DE.MT02.E04875P1

Приложение № 2 к "одобрению типа транспортного средства"

**ОПИСАНИЕ МАРКИРОВКИ ТРАНСПОРТНОГО СРЕДСТВА**

1. Место расположения и форма знака соответствия:  
Рядом с табличкой изготовителя. Знак соответствия выполнен по ГОСТ Р 50460-92 с указанием номера "одобрения типа транспортного средства".
2. Место расположения таблички изготовителя:  
На боковой поверхности средней стойки кузова, с правой стороны, в дверном проеме в соответствии с сертификатом по Директивам ЕС e1\*76/114\*2006/96\*0332\*02.
3. Место расположения идентификационного номера (VIN):
  - 3.1. На табличке изготовителя.
  - 3.2. В пассажирском салоне, сзади, с правой стороны.
  - 3.3. На табличке, видимой снаружи, в правом нижнем углу лобового стекла.
4. Структура и содержание идентификационного номера транспортного средства:

1	2	3	4	5	6	7	8	9	10	11	12	13	14	15	16	17
W	D	C	1	6	4	?	?	?	1	?	?	?	?	?	?	?

- поз. 1 - 3: Международный код изготовителя: WDC - Daimler AG, Германия-США.
- поз. 4 - 6: Обозначение семейства: 164 - Mercedes-Benz GL-, ML- классов.
- поз. 7: Обозначение типа кузова:  
1 – универсал, ML-класс (внутризаводское обозначение – W 164);  
8 – универсал, GL-класс (внутризаводское обозначение – X 164).
- поз. 8-9: Тип и модель двигателя:  
22 - дизель, OM642, 642.940, V6, 2987 см<sup>3</sup>, 165 кВт;  
71 - бензиновый, M273, 273.923, V8, 4664 см<sup>3</sup>, 250 кВт;  
72 - бензиновый, M273, 273.963, V8, 5461 см<sup>3</sup>, 285 кВт;  
77 - бензиновый, M156, 156.980, V8, 6209 см<sup>3</sup>, 375 кВт.  
86 - бензиновый, M272, 272.967, V6, 3498 см<sup>3</sup>, 200 кВт (для W 164);  
86 - бензиновый, M273, 273.963, V8, 5461 см<sup>3</sup>, 285 кВт (для X 164).
- поз. 10: Тип рулевого управления: 1 – левостороннее.
- поз. 11: Обозначение сборочного завода: A - Tuscaloosa, USA;  
A,Y - Mercedes-AMG GmbH, DE-71563 Affalterbach, Germany;  
E.H.H. AUTOTEC GmbH & Co. KG, DE-27568 Bremerhaven, Germany.
- поз. 12 - 17: Производственный номер транспортного средства



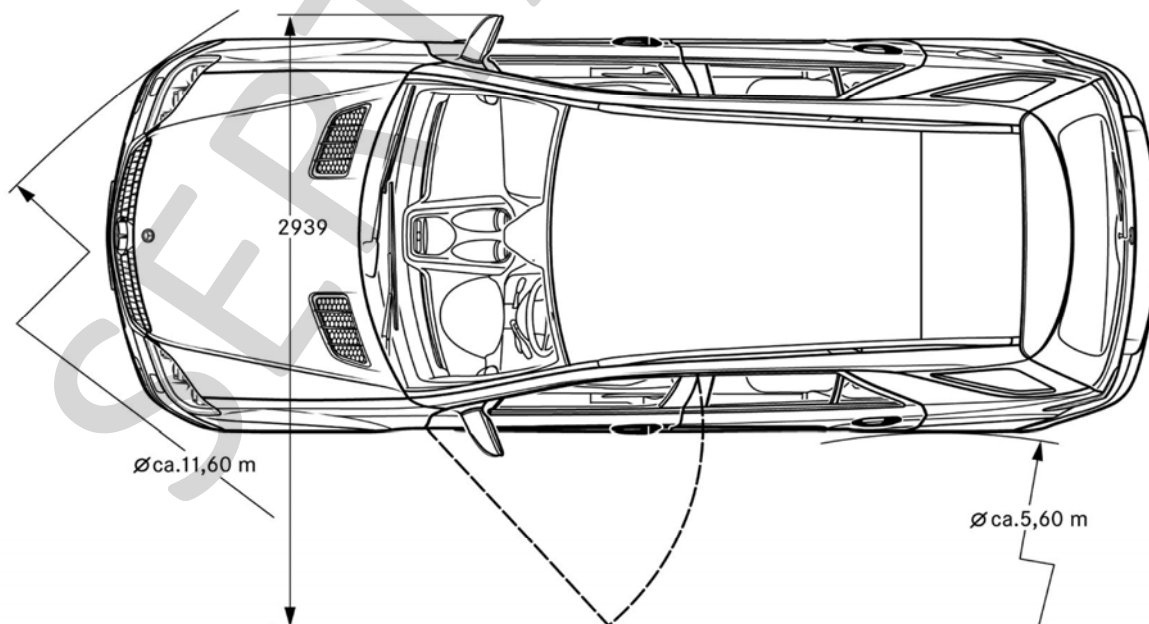
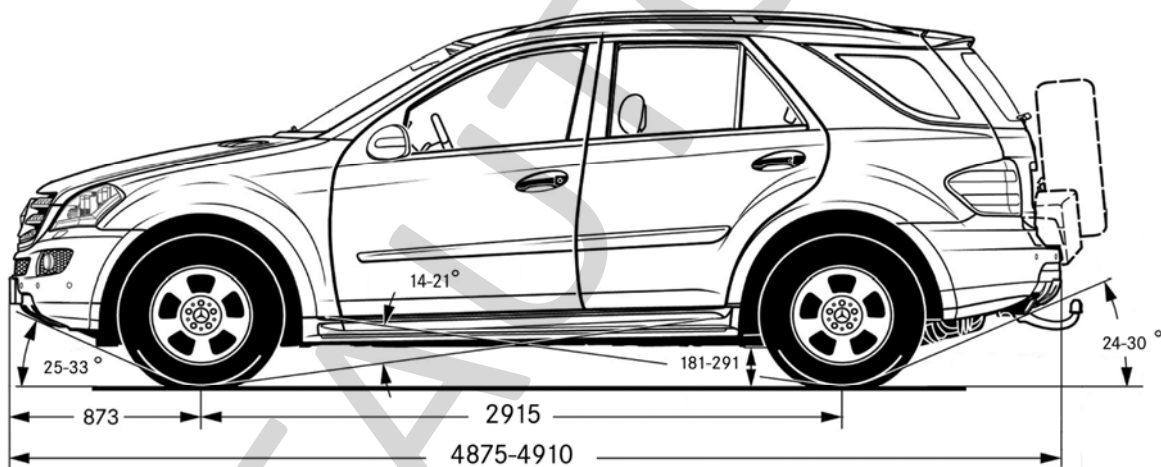
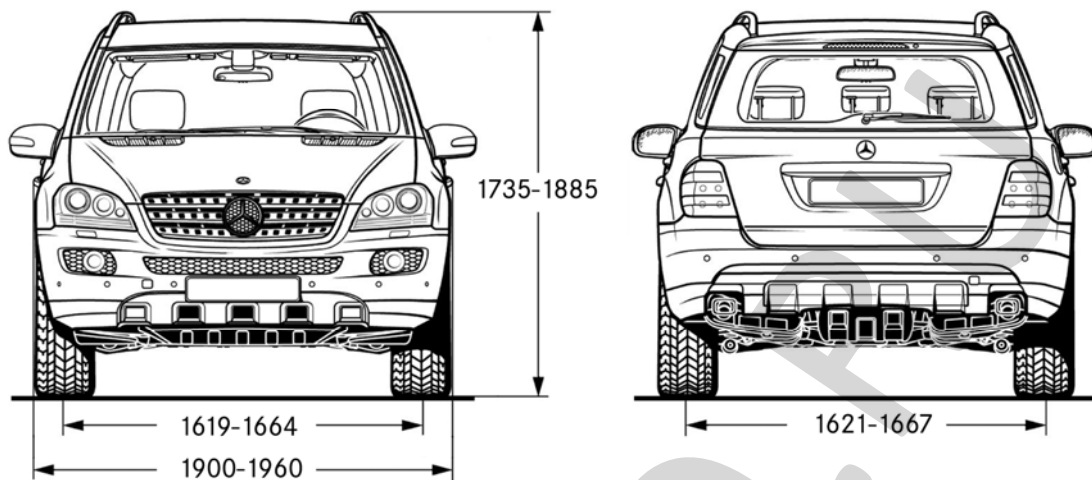

**Mercedes-Benz M-Class (W 164)**

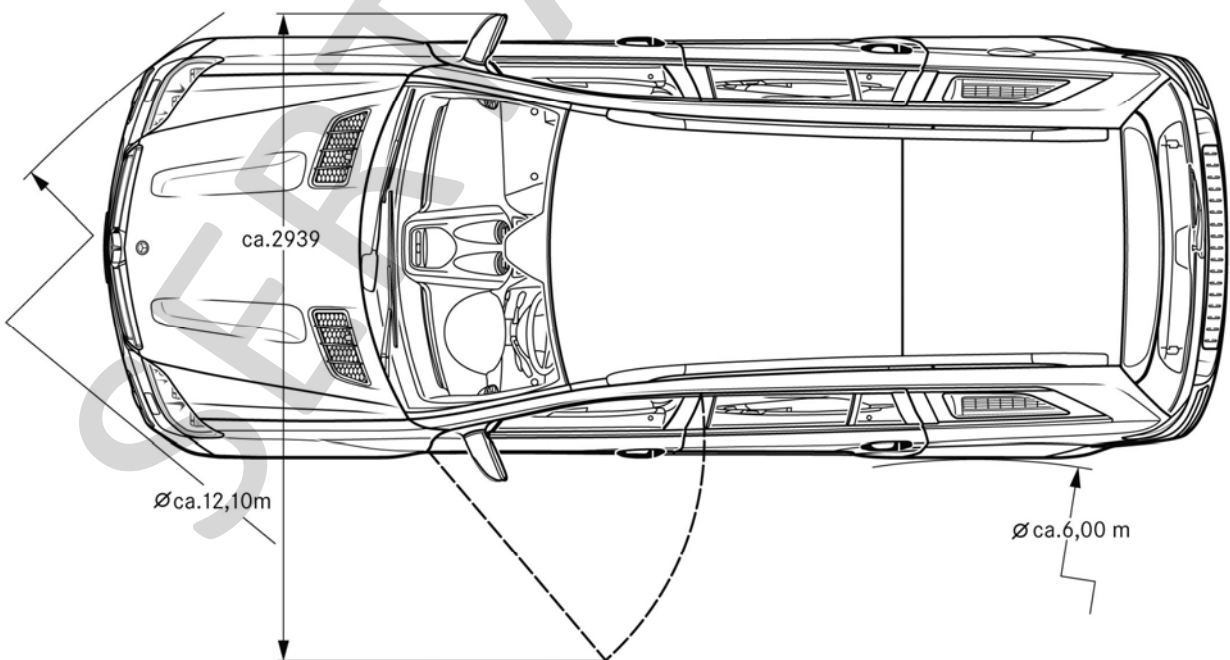
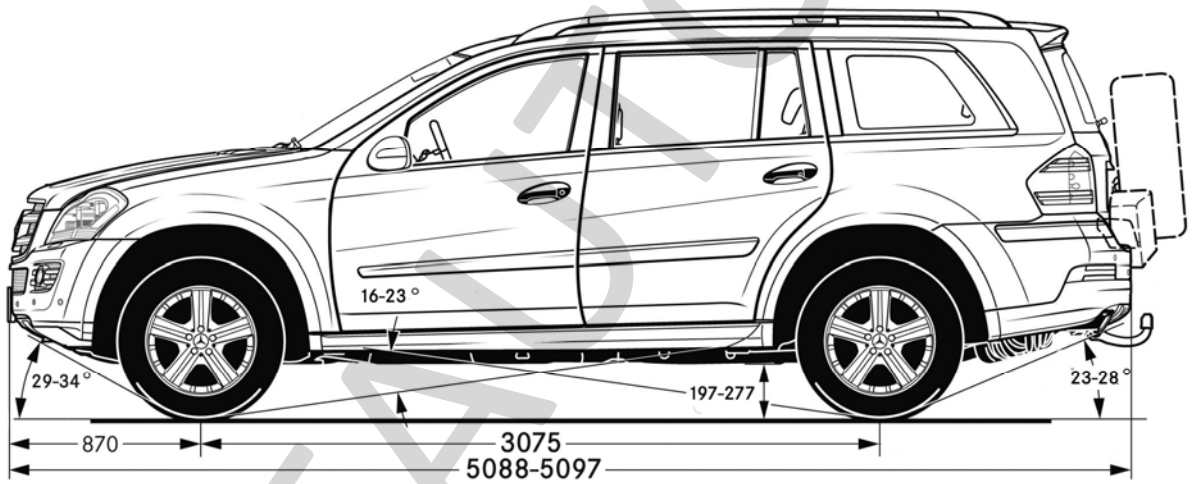
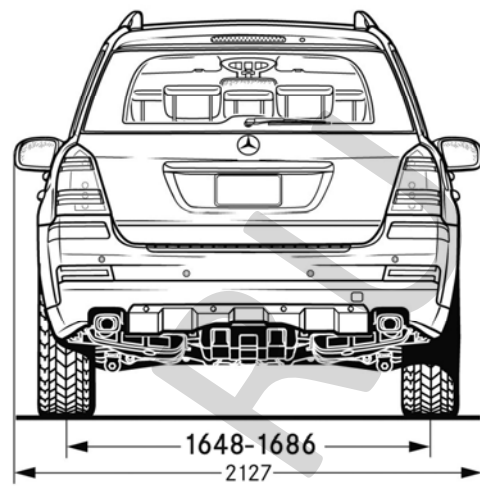
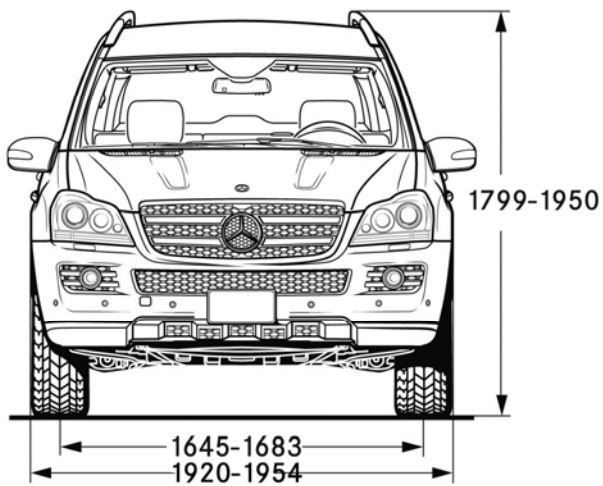

**Mercedes-Benz GL-Class (X 164)**