

ОРГАН ПО СЕРТИФИКАЦИИ
Межотраслевой фонд "Сертификация автотранспорта САТР" ("САТР-ФОНД")
№ РОСС RU.0001.11MT02 от 06.06.2006 г.
125480, г. Москва, ул. Героев Панфиловцев, 24 (тел. 454-42-27)

РОСС RU.MT02.E05898

31 декабря 9

Марка транспортного средства	ДЕРВЕЙС
Тип транспортного средства	313150-0000010
Модификации	-
Коммерческое наименование	Аврора
Категория транспортного средства	M₁G
Код ОКП	45 1431
Код VIN	с X9W313150?0000646 по X9W313150?0000795
Экологический класс	3
Заявитель, изготовитель и его адрес	ООО "Автомобильная компания "ДЕРВЕЙС", 369000, Карачаево-Черкесская Республика, г. Черкесск, ул. Подгорная, д. 134В, Российская Федерация

ОБЩИЕ ХАРАКТЕРИСТИКИ ТРАНСПОРТНОГО СРЕДСТВА

Колесная формула / ведущие колеса	4 × 4 / все
Схема компоновки транспортного средства	полноприводная, расположение двигателя - переднее продольное
Тип кузова / количество дверей	универсал / 5
Количество мест спереди / сзади	2 / 3
<hr/>	
Габаритные размеры, мм	
– длина	4785
– ширина	1770
– высота	1880
База, мм	2760
Колея передних / задних колес, мм	1510 / 1490
Масса снаряженного транспортного средства, кг (по ОСТ 37.001.408-85)	1850
Полная масса транспортного средства, кг	2465

РОСС RU.MT02.E05898

Полная масса, приходящаяся на:

- на переднюю ось, кг 1065
- на заднюю ось, кг 1400

Допустимая полная масса прицепа:

- прицеп без тормозов, кг 750
- прицеп с тормозами, кг 1800

Двигатель (марка, тип)**Mitsubishi 4G64 S4M,**

четырёхтактный, бензиновый

- количество и расположение цилиндров 4, рядное
- рабочий объем цилиндров, см³ 2351
- степень сжатия 9.5
- максимальная мощность, кВт (мин⁻¹) 93 (5200)
- максимальный крутящий момент, Нм (мин⁻¹) 190 (4200)

Топливо

бензин с октановым числом не менее 95

Система питания

непосредственный впрыск топлива

Система впрыска (марка, тип)

Beijing Delphi Technical Development Co.

Форсунки (марка, тип)

Delphi, 17205437

Система зажигания

электронная

Катушка зажигания (марка, тип)

Delphi, PCP

Блок управления (марка, тип)

Delphi, MT20U2

Свечи зажигания (марка, тип)

Torch, K6RF-11

Воздушный фильтр (марка, тип)

Dangdong Huanghai Automotive Co., 1109100,
с сухим фильтрующим элементом**Система выпуска и нейтрализации
отработавших газов**

один глушитель и два нейтрализатора

Глушитель (марка, тип)

Dalian Huakejilaite Company, 1201014

Нейтрализаторы (марка, тип)

Bao Ding Yi Ma, M104-1 и M104

Трансмиссия

механическая

Сцепление (марка, тип)

Mitsubishi, сухое, однодисковое

Коробка передач (марка, тип)

Shanghai Auto Gear Works, JC.520 TM8C, с ручным
управлением

- число передач

5 - вперед, 1 - назад

- передаточные числа коробки передач:

- I - 3.967
- II - 2.136
- III - 1.360
- IV - 1.000
- V - 0.856
- 3.X. - 3.578

POCC RU.MT02.E05898

Раздаточная коробка (марка, тип)	Yubei Machinery Works, ZD, механическая, одноступенчатая
- передаточное число раздаточной коробки	1.000
Главная передача (марка, тип)	DanDong SG Axle Co., Ltd., DG6471, гипоидная
- передаточное число главной передачи	4.875

Подвеска (марка тип)

- передняя	независимая, торсионная, с телескопическими амортизаторами и стабилизатором поперечной устойчивости
- задняя	зависимая, рессорная, с телескопическими амортизаторами и стабилизатором поперечной устойчивости

Рулевое управление (марка, тип)

DanDong Huanghai Automotive Co., Ltd., рулевой механизм типа “червяк-ролик”, с гидроусилителем

Тормозные системы

- рабочая (марка, тип)	двухконтурная, гидравлический привод с вакуумным усилителем и регулятором тормозных сил; тормозные механизмы передних колес дисковые, задних колес - барабанного типа
- запасная (марка, тип)	каждый контур рабочей тормозной системы
- стояночная (марка, тип)	механический (тросовый) привод к тормозным механизмам задних колес

Шины

- марка	-
- размер	235/65 R17
- индекс несущей способности	104
- категория скорости	H

Оборудование транспортного средства Кондиционер (хладагент (R134a))

Действие данного “одобрения типа транспортного средства” распространяется на серию транспортных средств в количестве 150 (сто пятьдесят) штук с идентификационными номерами (VIN) с X9W313150?0000646 по X9W313150?0000795.

ДЕРВЕЙС 313150-0000010

Описание маркировки транспортного средства приведено в приложении № 2.
Общий вид транспортного средства на одном листе приведен в приложении № 3.

Б.В. Кисуленко

С.В. Пугачев

Действует с " 07 " мая 2008 г.

РОСС RU.MT02.E05898

Приложение № 2 к "одобрению типа транспортного средства"

ОПИСАНИЕ МАРКИРОВКИ ТРАНСПОРТНОГО СРЕДСТВА

1. Место расположения и форма знака соответствия:

На табличке изготовителя.

Знак соответствия выполнен по ГОСТ Р 50460-92 с указанием номера данного "одобрения типа транспортного средства".

2. Место расположения таблички изготовителя:

В моторном отсеке на щитке передка с левой стороны.

3. Место расположения идентификационного номера (VIN):

3.1. На табличке изготовителя.

3.2. В моторном отсеке на щитке передка с правой стороны.

3.3. На наружной боковой поверхности правого лонжерона в передней части.

4. Структура и содержание идентификационного номера (номеров) транспортных средств:

1	2	3	4	5	6	7	8	9	10	11	12	13	14	15	16	17
X	9	W	3	1	3	1	5	0	?	?	?	?	?	?	?	?

поз. 1 - 3: Международный идентификационный код изготовителя (WMI):

X9W - ООО "Автомобильная компания "ДЕРВЕЙС", Российская Федерация.

поз. 4-9: Тип транспортного средства: "**313150**" – 313150-0000010.

поз. 10: Код года выпуска согласно ГОСТ Р 51980.

поз. 11 - 17: Производственный номер транспортного средства.

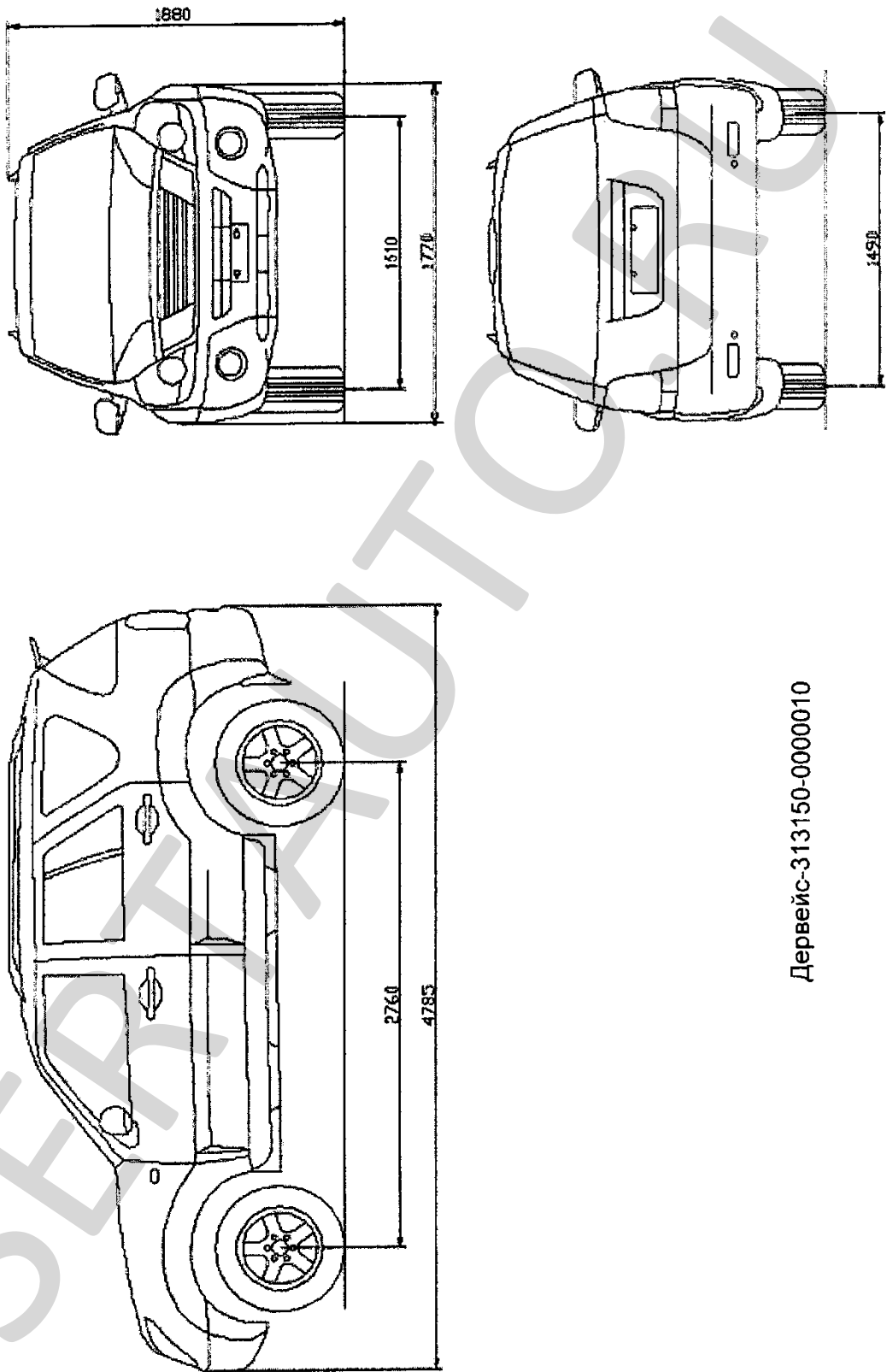

Дервейс-313150-0000010