

ОРГАН ПО СЕРТИФИКАЦИИ
Межотраслевой фонд "Сертификация автотранспорта САТР" ("САТР-ФОНД")
№ РОСС RU.0001.11MT02 от 06.06.2006 г.
125480, г. Москва, ул. Героев Панфиловцев, 24 (тел. 454-42-27)

РОСС DE.MT02.E04349П1

31 декабря 9

Марка транспортного средства	OPEL
Тип транспортного средства	A-N/MONOCAB
Модификации	—
Коммерческое наименование	Zafira
Категория транспортного средства	M₁
Код ТН ВЭД	8703 23 (для мод. с бензиновыми двигателями) 8703 32 (для мод. с дизелями)
Код VIN	W0L0AHM75...
Экологический класс	3 (только мод. с дв. Z19DTH) 4 (кроме мод. с дв. Z19DTH)
Заявитель, представитель изготовителя и его адрес	ООО "Дженерал Моторз СНГ", 119019, г. Москва, Гоголевский бульвар, д. 11, Российская Федерация
Изготовитель и его адрес	Adam Opel GmbH, Bahnhofsplatz, 1, D-65423, Rüsselsheim, Germany
Сборочные заводы и их адреса	Adam Opel GmbH, Opelring 1, D-44803, Bochum, Germany General Motors Manufacturing Sp. z.o.o., Ul. Adama Opla 1, PL 44-121 Gliwice, Poland

ОБЩИЕ ХАРАКТЕРИСТИКИ ТРАНСПОРТНОГО СРЕДСТВА

Колесная формула / ведущие колеса	4 x 2 / передние
Схема компоновки транспортного средства	переднеприводная; расположение двигателя – переднее поперечное
Тип кузова / количество дверей	цельнометаллический универсал повышенной вместимости / 5
Количество мест спереди / сзади	2 / 3 / 2 или 2 / 3
Габаритные размеры, мм	
– длина	4467...4503
– ширина	1801
– высота	1635...1670
База, мм	2703
Колея передних / задних колес, мм	1488 / 1510

РОСС DE.MT02.E04349П1

для модиф. с двигателем / трансмиссией	Масса снаряженного транспортного средства, кг (по ГОСТ Р 52051-2003)	Полная масса транспортного средства, кг	Полная масса, приходящаяся		Допустимая полная масса прицепа	
			на переднюю ось, кг	на заднюю ось, кг	прицеп без тормозов, кг	прицеп с тормозами, кг
Z16XEP/механ.	1505	2075...2125	960...1000	1100...1140	750	1000
Z18XER/механ.	1503	2080...2130	965...1000	1105...1140	750	1200
Z22YH/механ.	1570	2135...2185	1020...1060	1100...1140	750	1500
Z22YH/гидромех.	1595	2160...2210	1045...1085	1100...1140	750	1500
Z20LER/механ.	1610	2250...2285	1060...1085	1100...1140	750	1500
Z20LEH/механ.	1665	2200...2310	1085...1110	1100...1140	750	1500
Z16XE1/механ.	1505	2075...2125	960...1000	1100...1140	750	1000
Z16XER/механ.	1505	2075...2125	960...1000	1100...1140	750	1000
Z19DTH/механ.	1613	2190...2315	1075...1125	1090...1140	750	1500

Двигатель (марка, тип)	GMPTЕ (GM Powertrain Europe)			
	Z16XEP	Z18XER	Z22YH	Z20LER
	четырёхтактный, бензиновый 4, рядное			
– количество и расположение цилиндров				
– рабочий объем, см ³	1598	1796	2198	1998
– степень сжатия	10.5	10.5	12.0	8.8
Максимальная мощность, кВт (мин ⁻¹)	77 (6000)	103 (6300)	110 (5600)	147 (5400)
Максимальный крутящий момент, Нм (мин ⁻¹)	150 (3900)	175 (3800)	215 (4000)	262 (4200)
Топливо	бензин с октановым числом не менее 92			
Система питания	распределенный впрыск топлива с электронным управлением			
Система впрыска (марка, тип)	Delphi, MT 35 E	Siemens, Simtec 75	Siemens, Simtec MS 81.1	Bosch, Motronic ME 7.6.2
Блок управления (марка, тип)	Delphi, D 04 004	Siemens, S 06 001	Siemens, S 05 002 или S 06 007	Bosch, B 05 004
Форсунки (марка, тип)	25 343 299 или 24 435 068	55 353 806	24 404 012	90 423 762 или 0 280 156 021
Турбокомпрессор (марка, тип)	—			3K-Warner K04 или 90 423 508 или 55 559 848
Воздушный фильтр (марка, тип)	55 353 465	55 558 311	55 350 316	55 353 466
	с сухим бумажным элементом			

РОСС DE.MT02.E04349П1

для двигателей:	Z16XEP	Z18XER	Z22YH	Z20LER
Система зажигания	электронная, бесконтактная			
Блок управления (марка, тип)	совмещен с блоком управления впрыском топлива			
Катушка зажигания (марка, тип)	Delphi, 11 040 82		Bosch, 0 221 503 469	Bosch, 0 221 503 468
Свечи зажигания (марка, тип)	Bosch, FLR8 LDCU или NGK, R6 или Delphi, HE2			Bosch, FLR8 LDCU или NGK, R6
Система выпуска и нейтрализации отработавших газов	два глушителя; один или два (для дв. Z20LER) каталитических нейтрализатора			
Передний глушитель (марка, тип)	GM, 13 115 558	GM, 13 115 563	GM, 13 154 069	GM, 13 209 207
Задний глушитель (марка, тип)	GM, 13 159 000 или 13 109 145	GM, 13 109 145 или 13 116 513	GM, 13 116 513	GM, 13 189 482
Нейтрализаторы (марка, тип)	GM, 102 или 105 или 118	GM, 106	GM, 97 или 121	GM 91 + GM 92
Двигатель (марка, тип)	GMPTЕ (GM Powertrain Europe)			
	Z20LEH	Z16XE1	Z16XER	
	четырехтактный, бензиновый			
– количество и расположение цилиндров	4, рядное			
– рабочий объем, см ³	1998	1598	1598	
– степень сжатия	8.8	10.5	10.8	
Максимальная мощность, кВт (мин ⁻¹)	177 (5600)	77 (6000)	85 (6000)	
Максимальный крутящий момент, Нм (мин ⁻¹)	320 (2400...5000)	150 (3900)	155 (4000)	
Топливо	бензин с октановым числом не менее			
	98	92	92	
Система питания	распределенный впрыск топлива с электронным управлением			
Система впрыска (марка, тип)	Bosch, Motronic ME 7.6.2	Delphi, MT 35 E	Siemens, Simtec MS 75	
Блок управления (марка, тип)	Bosch, B 05 006	Delphi, D 07 006	Siemens, S 07 004	
Форсунки (марка, тип)	55 556 799 или 280 434 609	55 559 377	55 559 377 или 25 380 933	
Турбокомпрессор (марка, тип)	3K-Warner K04 или 55 559 850	—	—	
Воздушный фильтр (марка, тип)	55 558 768	55 558 311	55 558 311	
	с сухим бумажным элементом			

РОСС DE.MT02.E04349П1

для двигателей:	Z20LEH	Z16 XE1	Z16XER
Система зажигания	электронная, бесконтактная		
Блок управления (марка, тип)	совмещен с блоком управления впрыском топлива		
Катушка зажигания (марка, тип)	Bosch, 0 221 503 468	Delphi, 11 040 82	Bosch
Свечи зажигания (марка, тип)	Bosch, FLR8 LDCU или NGK, R6	Bosch, FLR8 LDCU или NGK, R6 или Delphi, HE2	Bosch, FLR8 LDCU или NGK, R6 или Beru
Система выпуска и нейтрализации отработавших газов	два глушителя; один или два (для дв. Z20LEH) каталитических нейтрализатора		
Передний глушитель (марка, тип)	GM, 13 224 574	GM, 13 115 558 или 13 250 930	GM, 13 115 563
Задний глушитель (марка, тип)	GM, 13 224 573 или 9 269 067	GM, 13 159 000 или 13 109 145	GM, 13 109 145
Нейтрализаторы (марка, тип)	GM 122 + GM 123	GM, 118	GM, 132
Двигатель (марка, тип)	GMPTE (GM Powertrain Europe) Z19DTH четырёхтактный дизель с турбонаддувом		
– количество и расположение цилиндров	4, рядное		
– рабочий объем, см ³	1910		
– степень сжатия	17.5		
Максимальная мощность, кВт (мин ⁻¹)	110 (4000)		
Максимальный крутящий момент, Нм (мин ⁻¹)	320 (2000...2750)		
Топливо	дизельное		
Система питания	впрыск топлива под давлением		
Блок управления (марка, тип)	Bosch, B 06 023		
ТНВД (марка, тип)	Bosch, 0 445 010 097		
Форсунки (марка, тип)	0 445 110 159		
Турбокомпрессор (марка, тип)	Garrett, 55 195 788, 55 188 659, 55 196 766, 55 196 859		
Воздушный фильтр (марка, тип)	GM, 12 992 682; FGP 55 557 127, с сухим бумажным элементом		
Система выпуска и нейтрализации отработавших газов	два глушителя; два каталитических нейтрализатора		
Передний глушитель (марка, тип)	GM, 13 145 237		
Задний глушитель (марка, тип)	GM, 13 195 873		
Нейтрализаторы (марка, тип)	GM, 124 / 131 / 200 + GM, 101 / 202		

РОСС DE.MT02.E04349П1

для мод. с двигателями:	Z16XEP, Z16XE1, Z16XER	Z18XER	Z22YH	Z20LER	Z20LEH	Z19DTH	Z22YH
Трансмиссия	механическая						гидромеханическая
Сцепление (марка, тип)	Fichtel & Sachs или LUK или VALEO, сухое, однодисковое						—
Коробка передач (марка, тип)	F17 CR	F17 CR или F17ERMТА	M32-6 (MZ0)		M35-6 (MZ4)		AF 22
Коробка передач (марка, тип)	F17 CR	F17ER MТА	M32-6 (MZ0)	M35-6 (MZ4)		AF 22	
	с ручным управлением	с ручным или автоматическим управлением	с ручным управлением	с ручным управлением		с автоматическим управлением	
– число передач	вперед – 5, назад – 1		вперед – 6, назад – 1		вперед – 4, назад – 1		
– передаточные числа							
I -	3.730	3.730	3.820	3.820		3.670	
II -	2.140	2.140	2.160	2.050		2.100	
III -	1.410	1.320	1.460	1.300		1.390	
IV -	1.120	0.890	1.070	0.960		1.000	
V -	0.890	0.670	0.870	0.740		—	
VI -	—	—	0.740	0.610		—	
3.X. -	3.310	3.310	3.550	3.550		4.022	
для двигателя:	Z16XEP, Z16XE1, Z16XER	Z18XER	Z22YH		Z20LER, Z20LEH	Z19DTH	
с коробкой передач:	F17 CR	F17ER MТА	AF 22	M32-6 (MZ0)		M35-6(MZ4)	
Главная передача (марка, тип)	цилиндрическая, косозубая						
– передаточное число	4.190	3.940	4.190	2.810	3.830	3.940	3.830
Подвеска							
– передняя	независимая, пружинная, типа Макферсон, со стабилизатором поперечной устойчивости						
– задняя	полузависимая, пружинная, рычажная, с газонаполненными амортизаторами, со стабилизатором поперечной устойчивости						
Рулевое управление (марка, тип)	Delphi или TRW, рулевой привод с электрогидравлическим усилителем; рулевой механизм типа “шестерня - рейка”						
Тормозные системы							
– рабочая (марка, тип)	гидравлический двухконтурный привод с диагональным разделением на контуры, с вакуумным усилителем, с АБС или без нее; тормозные механизмы всех колес - дисковые						
– запасная (марка, тип)	каждый контур рабочей тормозной системы						
– стояночная (марка, тип)	механический привод к тормозным механизмам задних колес						

Шины

для мод. с двигателем	марка	размер	индекс несущей способности	категория скорости
Z16XEP	—	195/65 R15	91	T
Z16XER				
Z16XE1				
Z18XER		205/55 R16		H
Z16XER				
Z16XEP				
Z16XE1				
Z16XER				
Z19DTH				
Z18XER		225/45 R17		V
Z22YH				
Z20LER				
Z16XEP				
Z16XE1				
Z16XER				
Z19DTH	225/40 R18	92	W	
Z18XER				
Z22YH				
Z20LER				
Z20LEH				
Z18XER	225/40 ZR18	91	Y	
Z16XER				
Z19DTH				
Z22YH	235/35 ZR19	91	Y	
Z20LER				
Z20LEH	205/50 R17	93	Q	

РОСС DE.MT02.E04349П1

Оборудование транспортного средства

фронтальные и боковые подушки безопасности для водителя и переднего пассажира (боковые устанавливаются по заказу), кондиционер (хладагент R-134a), дополнительный отопитель салона

ОPEL A-N/MONOCAB

Описание маркировки транспортного средства приведено в приложении № 2.
Общий вид транспортного средства на 1 листе приведен в приложении № 3.

Б.В. Кисуленко**С.В. Пугачев**

Действует с " 06 " августа 2008 г.

РОСС DE.MT02.E04349П1

Приложение № 2 к "одобрению типа транспортного средства"

ОПИСАНИЕ МАРКИРОВКИ ТРАНСПОРТНОГО СРЕДСТВА

1. Место расположения и форма знака соответствия:

В моторном отсеке, на поперечине крепления радиатора.

Знак соответствия выполнен по ГОСТ Р 50460-92 с указанием номера данного "одобрения типа транспортного средства".

2. Место расположения таблички изготовителя:

В проеме правой передней двери, на средней стойке кузова.

3. Место расположения идентификационного номера (VIN):

3.1. На табличке изготовителя.

3.2. На полу кузова, между передним пассажирским сиденьем и порогом двери, под съемной пластмассовой накладкой.

4. Структура и содержание идентификационного номера (номеров) транспортных средств:

1	2	3	4	5	6	7	8	9	10	11	12	13	14	15	16	17
W	0	L	0	A	H	M	7	5	?	?	?	?	?	?	?	?

поз. 1 - 3: Международный идентификационный код изготовителя (WMI):
W0L – Adam Opel GmbH, Германия.



поз. 4 **0** – постоянный символ.

поз. 5 - 9: Обозначение типа транспортного средства:
AHM75 – A-H/MONOCAB (Zafira).

поз. 10: Модельный год согласно ISO 3779-83.

поз. 11: Код сборочного завода:
2 – Bochum, Германия;
G – Gliwice, Польша.

поз. 12 - 17: Производственный номер транспортного средства.

	<p>Общий вид транспортного средства OPEL A-H/MONOCAB (Zafira)</p>	
---	---	---

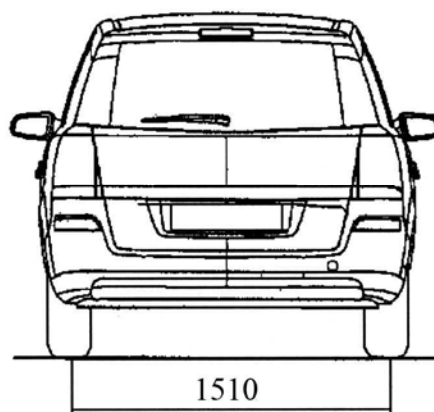
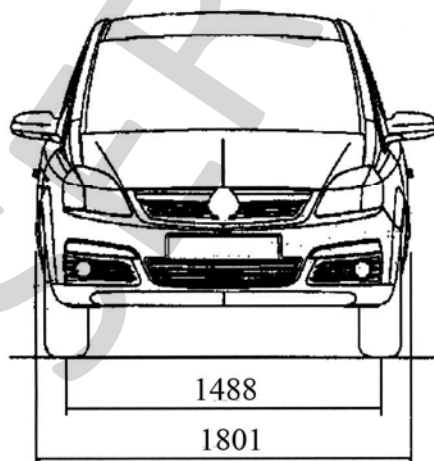
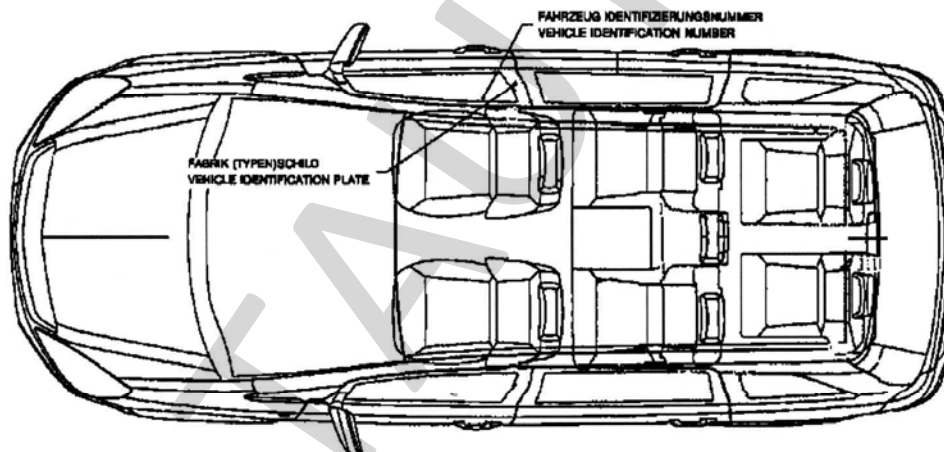
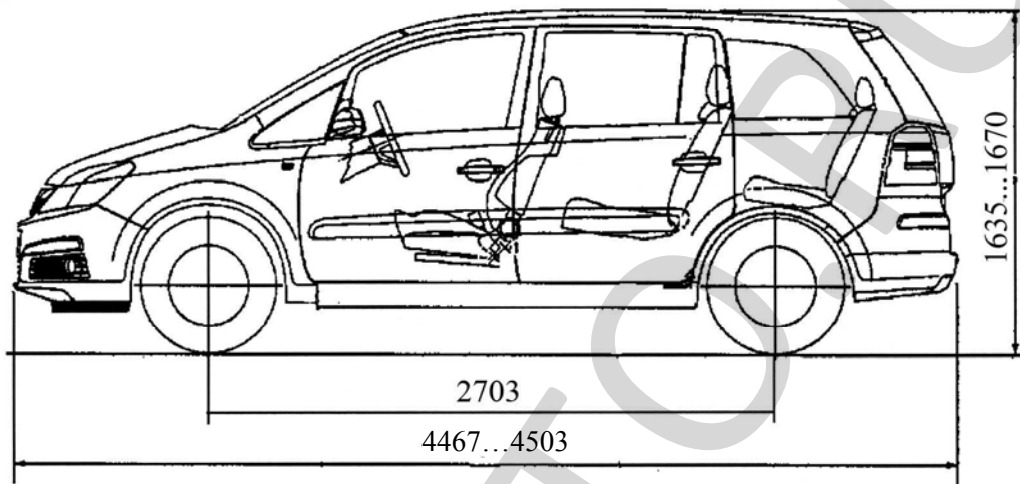

Приложение № 3 к "одобрению типа транспортного средства" № РОСС DE.МТ02.Е04349П1

Страница для заполнения полей данных:

ОТТС № **РОСС DE.МТ02.Е04349П1**

Бланк № 0035009

SERTAUTO.RU