

**ОРГАН ПО СЕРТИФИКАЦИИ**  
**Межотраслевой фонд "Сертификация автотранспорта САТР" ("САТР-ФОНД")**  
 № РОСС RU.0001.11MT02 от 06.06.2006 г.  
 125480, г. Москва, ул. Героев Панфиловцев, 24 (тел. 454-42-27)

**РОСС DE.MT02.E04332П1P2**

31      декабря      -----  
 2009

Марка транспортного средства	<b>AUDI<sup>1</sup></b>	<b>Quattro<sup>2</sup></b>
Тип транспортного средства		<b>4F</b>
Модификации		—
Коммерческое наименование	<b>A6, S6, A6 Allroad QUATTRO</b>	<b>AUDI RS6</b>
Категория транспортного средства	<b>M<sub>1</sub></b>	
Код ТН ВЭД	<b>8703 23 (для мод. с дв. BPJ, BDW, BDX) 8703 24 (для мод. с дв. AUK, BVJ, BXA, BYU, <b>BUH</b>) 8703 32 (для мод. с дв. BRE, BRF) 8703 33 (для мод. с дв. BPP, BMK, ASB)</b>	
Экологический класс	<b>3 (для мод. с дв. ASB, AUK, BPP) 4 (для мод. с дв. ASB, AUK, BDW, BDX, BMK, BPJ, BPP, BRE, BRF, BVJ, BXA, BYU, <b>BUH</b>) (см. Приложение №1)</b>	
Код VIN	<b>WAU???4F..., <b>WUA???4F...</b></b>	
Заявитель, представитель изготовителя и его адрес	<b>ООО "ФОЛЬКСВАГЕН Груп Рус", 248009, г. Калуга, ул. Заводская, д. 57, Российская Федерация</b>	
Изготовитель и его адрес	<b><sup>1</sup>AUDI AG, D-85045, Ingolstadt, Germany <sup>2</sup>Quattro GmbH, D-74148, Neckarsulm, Germany</b>	
Сборочные заводы и их адреса	<b>AUDI AG, D-85045, Ingolstadt, Germany AUDI AG, D-74148, Neckarsulm, Germany</b>	

**ОБЩИЕ ХАРАКТЕРИСТИКИ ТРАНСПОРТНОГО СРЕДСТВА**

Колесная формула / ведущие колеса	4 x 2 / передние (F) или 4 x 4 / все (Q)
Схема компоновки транспортного средства	переднеприводная или полноприводная; расположение двигателя - переднее продольное
Тип кузова / количество дверей	цельнометаллический, несущий, седан / 4 или универсал / 5
Количество мест спереди / сзади	2 / 3
Габаритные размеры, мм	
— длина	4916 (5029 - с установленным сцепным устройством)
— ширина	1855... <b>1889</b>
— высота	1440...1526

## РОСС DE.MT02.E04332П1Р2

База, мм  
Колея передних / задних колес, мм

2846 или 2857  
1590...1616 / 1576 ... 1637

Модификация с двигателем	Тип привода	Масса снаряженного транспортного средства, кг (по ГОСТ Р 52051-2003)	Полная масса транспортного средства, кг	Максимальная допустимая масса, приходящаяся		Допустимая полная масса прицепа	
				на переднюю ось, кг	на заднюю ось, кг	прицеп без тормозов, кг	прицеп с тормозами, кг
<b>тип кузова - седан</b>							
ASB	Q	1820...2020	2325...2345	1285...1305	1190	750	1900
AUK, BYU	F	1615...1825	2120...2150	1155...1185	1115	750	1700...1900
AUK, BYU	Q	1715...1935	2220...2260	1175	1195	750	1900
BDW	F	1600...1810	2105...2135	1140...1170	1115	750	1500...1800
BDW	Q	1700...1880	2205	1160	1195	750	1700
BDX	F	1615...1825	2120...2150	1150...1185	1115	750	1600...1900
BDX	Q	1755...1935	2260	1215	1195	750	1900
BMK	Q	1820...2020	2325...2345	1285...1305	1190	750	1900
BPJ	F	1595...1805	2100...2130	1115...1145	1115	750	1400...1500
BPP	F	1700...1910	2205...2235	1245...1275	1110	750	1700...1800
BPP	Q	1830...2010	2335	1295	1190	750	1900
BRE	F	1615...1820	2120...2145	1160...1190	1110	750	1600
BRF	F	1615...1820	2120...2145	1160...1190	1110	750	1600
BVJ	Q	1845...2015	2350	1285	1205	750	2100
BXA	Q	1985...2095	2490	1350	1240	750	2100
<b>тип кузова - универсал</b>							
ASB	Q	1880...2075	2435...2510	1280...1305	1280...1300	750	1900
AUK, BYU	F	1685...1895	2240...2270	1150...1180	1215	750	1700...1900
AUK, BYU	Q	1775...2005	2330...2430	1170...1190	1285...1300	750	1900
BDW	F	1670...1880	2225...2255	1135...1165	1215	750	1500...1800
BDW	Q	1760...1940	2315	1155	1285	750	1700
BDX	F	1685...1895	2240...2270	1150...1180	1215	750	1600...1900
BDX	Q	1815...1995	2370	1210	1285	750	1900
BMK	Q	1880...2075	2435...2455	1280...1300	1280	750	1900
BPJ	F	1665...1875	2220...2250	1110...1140	1215	750	1400...1500
BPP	F	1770...1980	2325...2355	1240...1270	1210	750	1700...1800
BPP	Q	1890...2075	2445...2505	1290...1305	1280...1300	750	1900
BRE	F	1685...1890	2240...2265	1155...1185	1210	750	1600
BRF	F	1685...1890	2240...2265	1155...1185	1210	750	1600
BVJ	Q	1905...2075	2460...2510	1280...1300	1295...1300	750	2100
BXA	Q	2045...2155	2600	1350	1335	750	2100
<b>BUH</b>	<b>Q</b>	<b>2025...2160</b>	<b>2565...2655</b>	<b>1410</b>	<b>1380</b>	<b>Буксировка прицепа не предусмотрена</b>	

## РОСС DE.MT02.E04332П1P2

<b>Двигатель</b> (марка, тип)	Audi						
	BPJ	AUK	BYU	BDX	BDW	BVJ	BXA
	четырёхтактный, бензиновый						
– обозначение на блоке двигателя	BPJ	AUK	BYU	BDX	BDW	BVJ	BXA
– количество и расположение цилиндров	4	6	6	6	6	8	10
– рабочий объем, см <sup>3</sup>	1984	3123	3123	2773	2393	4163	5204
– степень сжатия	10.3	12.5	12.5	12.0	10.3	12.5	12.5
Максимальная мощность, кВт (мин <sup>-1</sup> )	125 (4300... 6000)	188 (6500)	183 (6500)	154 (5500... 6800)	130 (6000)	257 (6800)	320 (6800)
Максимальный крутящий момент, Нм (мин <sup>-1</sup> )	280 (1800... 4200)	330 (3250)	330 (3250)	280 (3000... 5000)	230 (3000... 5000)	440 (3500)	540 (3000... 4000)
Топливо	бензин с октановым числом не менее						
	95	95	95	95	95	98	98
<b>Система питания</b>	непосредственный впрыск топлива в камеру сгорания				распределенный впрыск топлива с электронным управлением		
Система впрыска (марка, тип)	Audi, Motronic	Siemens / Hitachi, Simos 6	Siemens / Hitachi, Simos 8.1	Hitachi, Simos 8.1	Audi, Motronic	Hitachi, Motronic	Hitachi, Motronic
Блок управления впрыском топлива (марка, тип)	4F2 910 115 xx	4F0 910 115 xx	4F1 910 559xx	4F0 910 552xx	4F0 910 552 xx	4F1 910 560xx	4F1 910 552 xx
Турбокомпрессор (марка, тип)	KKK, 3K-Wamer, K03	–	–	–	–	–	–
Воздушный фильтр (марка, тип)	Audi, с бумажным элементом						
	4F0 183A	4F0 183				4F0 183B	
<b>Система зажигания</b>	Audi/VW, TSZ, электронная						
Катушки зажигания (марка, тип)	S3 x 4	S3 x 6	S3 x 6	S3 x 6	S3 x 6	S3 x 8	S3 x 10
Свечи зажигания (марка, тип)	VW, R0, R1, R5 или аналогичные Bosch, NGK, Champion, Beru						
<b>Система выпуска и нейтрализации отработавших газов</b>	пять или шесть глушителей; один или два нейтрализатора отработавших газов						
Передние глушители (марка, тип)	4F0 118	4F0 118(x2)	4F0 118(x2)	4F0 118(x2)	4F0 118(x2)	4F0 118(x2)	4F0 118A(x2)
Средние глушители (марка, тип)	4F0 119(x2)	4F0 119(x2)	4F0 119(x2)	4F0 119(x2)	4F0 119(x2)	4F0 119(x2)	4F0 119H(x2)
Задние глушители (марка, тип)	4F0 120B/J	4F0 120Bx2	4F0 120Bx2	4F0 120B(x2)	4F0 120B(x2)	4F0 120A(x2)	4F0 120K(x2)
Нейтрализаторы (марка, тип)	8E00178F	4F0 178E(x2)	4F0 178EA/EB(x2)	4F0 178EA/EC(x2)	4F0 178E(x2)	4E0 178B(x2)	4E0 178H/J

## РОСС DE.MT02.E04332П1Р2

<b>Двигатель</b> (марка, тип)	Audi				
	BRE	BRF	BPP	BMK	ASB
– обозначение на блоке двигателя	четырёхтактный дизель, с турбонаддувом				
– количество и расположение цилиндров	4, рядное		6, V-образное		
– рабочий объем, см <sup>3</sup>	1968	1968	2698	2967	2967
– степень сжатия	18.0	18.0	17.0	17.0	17.0
Максимальная мощность, кВт (мин <sup>-1</sup> )	103 (4000)	100 (4000)	132 (3300...4250)	165 (4000)	171 (4000)
Максимальный крутящий момент, Нм (мин <sup>-1</sup> )	320 (1750...2500)	320 (1750...2500)	380 (1400...3300)	450 (1400...3250)	450 (1400...3250)
Топливо	дизельное топливо с цетановым числом не менее 49				
<b>Система питания</b>	непосредственный впрыск топлива				
ТНВД (марка, тип)	–		Bosch		
Форсунки (марка, тип)	Bosch, PDB 027 (насос-форсунки)		Bosch, DSLA 158P 40001	Bosch DLLA 157P/158P 20002, DLLA 158 P 30005	
Турбокомпрессор (марка, тип)	Garrett, GT 1749VA		KKK, 3K-Warner, BV 50 059 145 702 xx	BWTS, Garrett, KKK 3K-Warner	
Воздушный фильтр (марка, тип)	Audi, 4F0 183A		Audi, 4F0 183		
	с бумажным элементом				
<b>Система выпуска и нейтрализации отработавших газов</b>	один, два или четыре глушителя; система нейтрализации отработавших газов				
Передний глушитель (марка, тип)	4F0 119A (x2)		–		–
Задний глушитель (марка, тип)	4F0 120D (x2)		4F0 120A (x2)		4F0 120A
Нейтрализаторы (марка, тип)	4F0 178 FA или фильтры твёрдых частиц 8E0 181 BA/BB		4F0 178AA + 4F0 178BA		4F0 178AA/AB + 4F0 178BA/BB или фильтры твёрдых частиц 4E0 181AA + 4E0 181CA

## РОСС DE.MT02.E04332П1P2

<b>Двигатель</b> (марка, тип) – обозначение на блоке двигателя – количество и расположение цилиндров – рабочий объем, см <sup>3</sup> – степень сжатия Максимальная мощность, кВт (мин <sup>-1</sup> ) Максимальный крутящий момент, Нм (мин <sup>-1</sup> ) Топливо	Audi, BУH, четырехтактный, бензиновый BУH 10, V – образное 4991 10.25 426 (6250...6700) 650 (1500...6250) бензин с октановым числом не менее 98						
<b>Система питания</b> Система впрыска (марка, тип) Блок управления впрыском топлива (марка, тип) Турбокомпрессор (марка, тип) Воздушный фильтр (марка, тип)	распределенный впрыск топлива с электронным управлением Audi, Motronic 4F1 910 552xx, 4F5 910 552xx IHI, RHF55H Audi, 07L 183 (x2), 4F0 183 C (x2), с бумажным элементом						
<b>Система зажигания</b> Катушки зажигания (марка, тип) Свечи зажигания (марка, тип)	Audi / VW, TSZ, TCI, электронная S3 x 10 VW, R0, R1, R5 или аналогичные Bosch, NGK, Champion, Beru						
<b>Система выпуска и нейтрализации отработавших газов</b> Передние глушители (марка, тип) Задние глушители (марка, тип) Нейтрализаторы основные (марка, тип) Нейтрализаторы предварительные (марка, тип)	четыре глушителя; четыре нейтрализатора отработавших газов 4E0 119 F (x2) или 4E0 119 J (x2) 4F0 120 L (x2) или 4F0 120 M (x2) 4F0 178 SA (x2) или 4F0 178 TA (x2) или 4F0 178 AG (x2) 4F0 178 SA (x2) или 4F0 178TA (x2) или 4F0 178AG (x2)						
для модификаций с типом привода F с двигателями:	AUK, BPJ, BYU, BDX	BDW	BRE, BRF	BPP	BPP	BPP	
<b>Трансмиссия</b> Сцепление (марка, тип) Коробка передач (марка, тип)	механическая фрикционное, сухое, однодисковое, с гидравлическим приводом FM6XC0 FM6XF0 FM6XG0 FM62A0 FM62B0 FM6200 полностью синхронизированная, с ручным управлением						
– число передач	вперед – 6, назад – 1						
– передаточные числа	I - II - III - IV - V - VI - 3.X. -	3.667 2.053 1.423 1.065 0.853 0.730 3.400	3.667 2.053 1.370 1.032 0.829 0.703 3.400	3.667 2.053 1.370 1.032 0.800 0.641 3.400	3.556 1.905 1.241 0.882 0.659 0.528 3.333	3.556 1.905 1.241 0.882 0.659 0.558 3.333	3.556 1.905 1.241 0.882 0.659 0.558 3.333
<b>Главная передача</b> (марка, тип) – передаточное число	AUDI, гипоидная 3.750 4.125 3.750 3.875 3.750 3.875						

## РОСС DE.MT02.E0432П1P2

для модификаций с типом привода F с двигателями:	BPP	BPP	BYU	AUK, BYU	BRF	BPJ, BRE, BRF, BDX	BDW	BDW
<b>Трансмиссия</b>	механическая (FAV)							
<b>Сцепление</b> (марка, тип)	фрикционное, многодисковое, работает в масле, с гидравлическим приводом							
<b>Коробка передач</b> (марка, тип)	FAV JC0	FAV NC0	FAV JM0	FAV JN0	FAV JB0	FAV J00	FAV JG0	FAV JD0
	бесступенчатый вариатор, с возможностью ручного управления							
– число передач	вперед – -, назад – 1							
– передаточные числа	2.52 - 0.39				2.4 - 0.4			
вперед -	2.52	2.4	2.4					
З.Х. -								
<b>Главная передача</b> (марка, тип)	AUDI, гипоидная							
– передаточное число	5.299	5.299 6.410*	5.083 5.900*	5.083	5.297 6.410*	5.297	6.000	6.642

\* - при включении передачи заднего хода

для модификаций с типом привода Q с двигателями:	BMK, BPP, ASB	AUK, BYU	BMK, ASB, BVJ, BPP	AUK, BYU, BDX	BXA	AUK, BYU	BDW	BMK, ASB	AUK, BYU	BMK, ASB
<b>Трансмиссия</b>	гидромеханическая					механическая				
<b>Сцепление</b> (марка, тип)	–					фрикционное, сухое, однодисковое, с гидравлическим приводом				
<b>Коробка передач</b> (марка, тип)	QA6L A0	QA6L C0	QA6L 00	QA6L F0	QA6E D0	QM6X D0	QM6X F0	QM63 B0	QM6X G0	QM63 E0
	автоматическая					полностью синхронизированная, с ручным управлением				
– число передач	вперед – 6, назад – 1									
– передаточные числа										
I -	4.171	4.171	4.171	4.171	4.171	3.300	3.667	3.667	3.667	3.667
II -	2.340	2.340	2.340	2.340	2.340	1.850	2.053	2.050	2.053	2.050
III -	1.521	1.521	1.521	1.521	1.521	1.286	1.370	1.276	1.423	1.276
IV -	1.143	1.143	1.143	1.143	1.143	0.939	1.032	0.882	1.065	0.882
V -	0.867	0.867	0.867	0.867	0.867	0.750	0.800	0.659	0.853	0.659
VI -	0.691	0.691	0.691	0.691	0.691	0.641	0.658	0.528	0.730	0.528
З.Х. -	3.403	3.403	3.403	3.403	3.403	3.400	3.400	3.333	3.400	3.333
<b>Главная передача</b> (марка, тип)	AUDI, гипоидная									
– передаточное число	3.088	3.539	3.309	3.682	3.801	4.375	4.375	3.889	4.111	4.111

## РОСС DE.MT02.E04332П1P2

для автомобилей с типом привода Q с двигателем:	ВУН
<b>Трансмиссия</b>	гидромеханическая
<b>Сцепление</b> (марка, тип)	-
<b>Коробка передач</b> (марка, тип)	QA6E14, автоматическая
- число передач	вперед – 6, назад – 1
- передаточные числа	
I -	4.171
II -	2.340
III -	1.521
IV -	1.143
V -	0.867
VI -	0.691
З.Х. -	3.403
<b>Главная передача</b> (марка, тип)	AUDI, гипоидная
- передаточное число	3.317

**Подвеска**

- передняя независимая, рычажная, пружинная или пневматическая, с возможностью регулирования дорожного просвета
- задняя независимая, рычажная, пружинная или пневматическая, с возможностью регулирования дорожного просвета

**Рулевое управление** (марка, тип) рулевой привод с гидроусилителем; рулевой механизм типа "шестерня – рейка"

**Тормозные системы**

- рабочая гидравлический двухконтурный привод с диагональным разделением на контуры, с усилителем, с АБС, с электронным распределением тормозного усилия (EBV); тормозные механизмы всех колес – дисковые
- запасная каждый контур рабочей тормозной системы
- стояночная электромеханический привод тормозных механизмов задних колес

<b>Шины</b>	Марка	Размер	Индекс несущей способности	Категория скорости
	-	205/60 R16	92, 96	V, W
	-	205/60 R16 (M+S)	92, 96	H
	-	205/65 R16 (M+S)	96	H
	-	215/55 R17 (M+S)	98	H
	-	225/50 R17 (M+S)	94, 98	H
	-	225/50 R17	94, 98	V, W, Y
	-	225/55 R16	95, 99	W, Y
	-	225/55 R16 (M+S)	95, 99	H

РОСС DE.MT02.E04332П1Р2

<u>Шины</u>	Марка	Размер	Индекс несущей способности	Категория скорости
—	—	225/650 R460 (M+S)*	99	H
—	—	225/55 R17	97	W, Y
—	—	235/45 R18 (M+S)	98	H
—	—	235/660 R460*	98	Y
—	—	245/40 R18	93, 97	W, Y
—	—	245/40 R19	98	Y
—	—	245/45 R17	95, 99	Y
—	—	245/45 R18	96, 100	Y
—	—	255/35 R19	96	Y
—	—	255/40 R18	99	Y
—	—	265/35 R19	98	Y
■	■	255 / 40 R19 (M+S)	100	V
■	■	255 / 40 R19	100	Y
■	■	265 / 35 R20 (M+S)	99	V
■	■	275 / 35 R20	102	Y

\* - с системой контроля давления в шинах PAX-System

#### Оборудование транспортного средства

система противоскольжения (ASR), система обеспечения курсовой устойчивости (ESP), кондиционер (хладагент R134A), универсальная модульная система Multi Media Interface (MMI), холодильник, подготовка под установку телефона, навигационная система, устройство регулирования скорости (GRA), акустическая система для парковки (APS), ACC-System система автоматического поддержания дистанции ("Адаптивный круиз-контроль"), стереосистема, CD-проигрыватель, подъемно-сдвижной люк в крыше с электрическим приводом со встроенной солнечной батареей, задние сиденья со встроенными детскими сиденьями, система крепления детского сиденья "ISOFIX", система контроля давления в шинах (PAX-System), электронное противоугонное устройство, устройство дистанционного управления гаражными воротами, подушки безопасности

AUDI / **Quattro** 4F

Описание маркировки транспортного средства приведено в приложении № 2.

Общие виды транспортных средств на двух листах приведены в приложении № 3.

Б.В. Кисуленко

С.В. Пугачев

Действует с " 03 " октября 2008 г.



## РОСС DE.MT02.E04332П1Р2

Приложение № 2 к "одобрению типа транспортного средства"

## ОПИСАНИЕ МАРКИРОВКИ ТРАНСПОРТНОГО СРЕДСТВА

## 1. Место расположения и форма знака соответствия:

На наклейке на табличке изготовителя или рядом с ней или в багажном отделении в нише запасного колеса или на задней стойке двери водителя.

Знак соответствия выполнен по ГОСТ Р 50460-92 с указанием номера данного "одобрения типа транспортного средства".

## 2. Место расположения таблички изготовителя:

В багажном отделении, с правой стороны или в моторном отсеке на видном месте или в проёме правой или левой передней двери.

## 3. Место расположения идентификационного номера (VIN):

## 3.1. На табличке изготовителя.

## 3.2. В подкапотном пространстве, на поперечине в центре щита моторного отсека, в верхней части водосборника.

## 4. Структура и содержание идентификационного номера (номеров) транспортных средств:

1	2	3	4	5	6	7	8	9	10	11	12	13	14	15	16	17
W	A	U	?	?	?	4	F	?	?	?	?	?	?	?	?	?
W	U	A	?	?	?	4	F	?	?	?	?	?	?	?	?	?

поз. 1 - 3: Международный идентификационный код изготовителя (WMI):

"WAU" – Audi AG, Германия,

"WUA" – Quattro GmbH, Германия.

поз. 4 - 6: Постоянная часть идентификационного номера:

Z или контрольное число от 0 до 9 или X.

поз. 7 - 8: Тип транспортного средства: "4F".

поз. 9: Постоянная часть идентификационного номера:

Z или контрольное число от 0 до 9 или X.

поз. 10: Обозначение модельного года согласно ISO 3779-83.

поз. 11: Код сборочного завода:

"A" – Ingolstadt,

"N" – Neckarsulm.

поз. 12 - 17: Производственный номер транспортного средства.

**Audi 4F (A6, S6)**

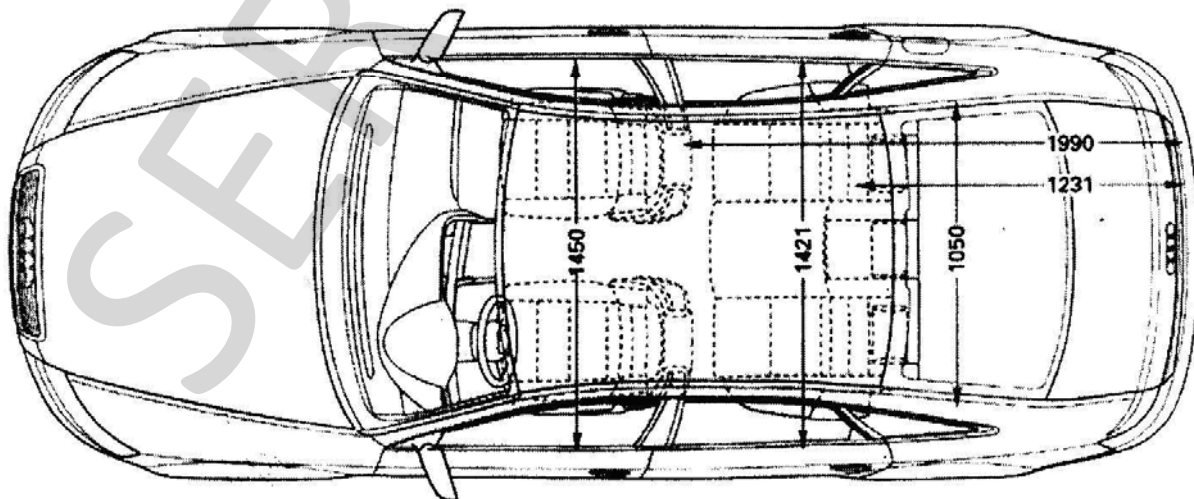
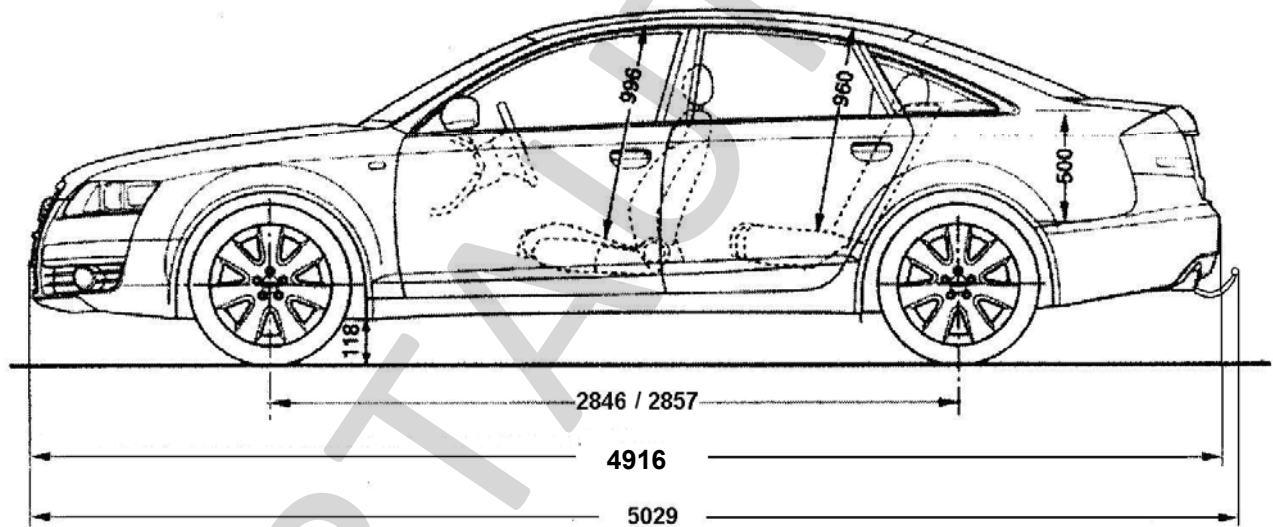
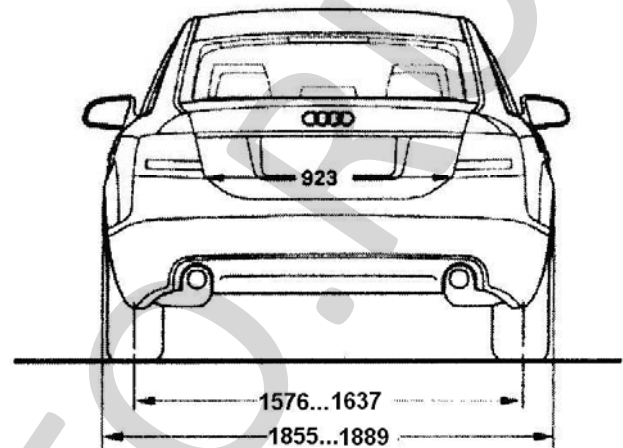
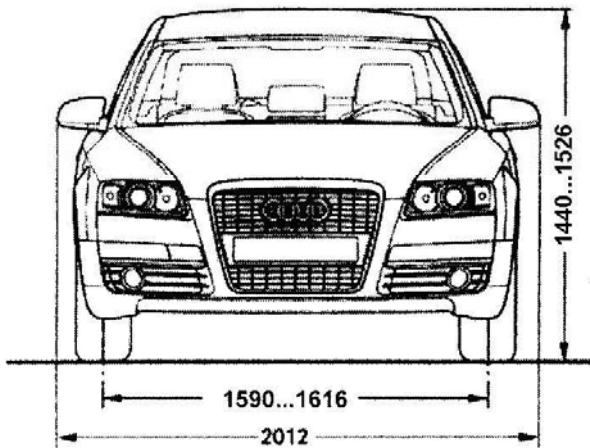

**Audi 4F (A6, S6, A6 Allroad QUATTRO),  
Quattro 4F (AUDI RS6)**

