

ОРГАН ПО СЕРТИФИКАЦИИ
Межотраслевой фонд "Сертификация автотранспорта САТР" ("САТР-ФОНД")
 № РОСС RU.0001.11MT02 от 06.06.2006 г.
 125480, г. Москва, ул. Героев Панфиловцев, 24 (тел. 454-42-27)

РОСС DE.MT02.E04332П1Р4

31 декабря 9

Марка транспортного средства	AUDI ¹	Quattro ²
Тип транспортного средства	4F	
Модификации	-	
Коммерческое наименование	A6, S6, A6 Allroad QUATTRO	AUDI RS6
Категория транспортного средства	M ₁	
Код ТН ВЭД	8703 23 (с дв. BPJ, BDW, BDX, CAJA, CCDA, CCEA) 8703 24 (с дв. AUK, BVJ, BXA, BYU, BUH) 8703 32 (для дв. CAGB, CAHA, CANA, CANC) 8703 33 (с дв. BPP, ASB, CDYA, CDYC)	
Экологический класс	3 (с дв. ASB, AUK, BPP, CDYA) 4 (с дв. BPJ, BDW, BDX, AUK, BVJ, BXA, BYU, BUH, BPP, ASB, CAJA, CCDA, CCEA, CAGB, CAHA, CANA, CANC, CDYA, CDYC)	
Код VIN	WAU??4F...	WUA??4F...
Заявитель, представитель изготовителя и его адрес	ООО "ФОЛЬКСВАГЕН Груп Рус", 248009, г. Калуга, ул. Заводская, д. 57, Российская Федерация	
Изготовитель и его адрес	¹ AUDI AG, D-85045, Ingolstadt, Germany ² Quattro GmbH, D-74148, Neckarsulm, Germany	
Сборочные заводы и их адреса	AUDI AG, D-85045, Ingolstadt, Germany AUDI AG, D-74148, Neckarsulm, Germany	

ОБЩИЕ ХАРАКТЕРИСТИКИ ТРАНСПОРТНОГО СРЕДСТВА

Колесная формула / ведущие колеса	4 x 2 / передние (F) или 4 x 4 / все (Q)
Схема компоновки транспортного средства	переднеприводная или полноприводная; расположение двигателя - переднее продольное
Тип кузова / количество дверей	цельнометаллический, несущий, седан / 4 или универсал / 5
Количество мест спереди / сзади	2 / 2 или 3
Габаритные размеры, мм	
- длина	4927 (5060 – с установленным сцепным устройством)
- ширина	1855...1889
- высота	1440...1526

РОСС DE.MT02.E04332П1Р4

База, мм
Колея передних / задних колес, мм

2846 или 2857
1590...1616 / 1576 ...1637

С двигателем	Тип привода	Масса снаряженного транспортного средства, кг (по ГОСТ Р 52051-2003)	Полная масса транспортного средства, кг	Максимальная допустимая масса, приходящаяся		Допустимая полная масса прицепа	
				на переднюю ось, кг	на заднюю ось, кг	прицеп без тормозов, кг	прицеп с тормозами, кг
тип кузова - седан							
ASB	Q	1820...2020	2325...2345	1285...1305	1190	750	1900
AUK, BYU	F	1615...1825	2120...2150	1155...1185	1115	750	1700...1900
AUK, BYU	Q	1715...1935	2220...2260	1175	1195	750	1900
BDW	F	1600...1810	2105...2135	1140...1170	1115	750	1500...1800
BDW	Q	1700...1880	2205	1160	1195	750	1700
BDX	F	1615...1825	2120...2150	1150...1185	1115	750	1600...1900
BDX	Q	1755...1935	2260	1215	1195	750	1900
BPJ	F	1520...1805	2100...2130	1115...1145	1115	750	1400...1500
BPP	F	1700...1910	2205...2235	1245...1275	1110	750	1700...1800
BPP	Q	1830...2010	2335	1295	1190	750	1900
BVJ	Q	1770...2015	2350	1285	1205	750	2100
BXA	Q	1910...2095	2490	1350	1240	750	2100
CAGB	F	1550...1830	2130...2155	1165...1195	1115	750	1500...1600
CAJA	Q	1725...1955	2305	1255	1195	750	1900
CAHA	F	1565...1845	2145...2170	1175...1205	1115	750	1600
CANA	F	1635...1910	2215...2240	1250...1275	1110	750	1600...1800
CANC	Q	1765...1995	2345	1295	1185	750	1900
CCDA	F	1550...1820	2130...2150	1150...1180	1110...1115	750	1600...1900
CCDA	Q	1640...1870	2220	1190	1185	750	1800
CCEA	F	1570...1820	2150	1185	1120	750	1900
CCEA	Q	1680...1910	2260	1215	1190	750	1900
CDYA	Q	1785...2015	2365	1305	1195	750	1900
CDYC	Q	1760...1990	2340	1285	1190	750	1800
тип кузова - универсал							
ASB	Q	1880...2075	2435...2510	1280...1305	1280...1300	750	1900
AUK, BYU	F	1685...1895	2240...2270	1150...1180	1215	750	1700...1900
AUK, BYU	Q	1775...2005	2330...2430	1170...1190	1285...1300	750	1900
BDW	F	1670...1880	2225...2255	1135...1165	1215	750	1500...1800
BDW	Q	1760...1940	2315	1155	1285	750	1700
BDX	F	1685...1895	2240...2270	1150...1180	1215	750	1600...1900
BDX	Q	1815...1995	2370	1210	1285	750	1900
BPJ	F	1590...1875	2220...2250	1110...1140	1215	750	1400...1500
BPP	F	1770...1980	2325...2355	1240...1270	1210	750	1700...1800
BPP	Q	1890...2075	2445...2505	1290...1305	1280...1300	750	1900

РОСС DE.MT02.E04332П1Р4

BVJ	Q	1830...2075	2460...2510	1280...1300	1295...1300	750	2100
BXA	Q	1970...2155	2600	1350	1335	750	2100
CAGB	F	1620...1900	2250...2275	1160...1190	1230	750	1500...1600
CAJA	Q	1790...2060	2420...2470	1250...1260	1295...1300	750	1900
CAHA	F	1635...1915	2265...2290	1170...1200	1230	750	1600
CANA	F	1705...1985	2335...2365	1245...1270	1225	750	1600...1800
CANC	Q	1825...2075	2455...2500	1290...1300	1285...1290	750	1900
CCDA	F	1620...1890	2250...2270	1145...1175	1225..1230	750	1600...1900
CCDA	Q	1700...1930	2330	1185	1290	750	1800
CCEA	F	1640...1890	2270	1180	1235	750	1900
CCEA	Q	1740...1970	2370	1210	1295	750	1900
CDYA	Q	1845...2075	2475...2510	1300	1290...1300	750	1900
CDYC	Q	1820...2075	2450...2495	1280	1285...1295	750	1800
BUH	Q	2025...2160	2565...2655	1410	1380	Буксировка прицепа не предусмотрена	

Двигатель (марка, тип)	AUDI						
	BPJ	AUK	BYU	BDX	BDW	BVJ	BXA
	четырёхтактный, бензиновый						
– обозначение на блоке двигателя	BPJ	AUK	BYU	BDX	BDW	BVJ	BXA
– количество и расположение цилиндров	4	6	6	6	6	8	10
– рабочий объем, см ³	рядное	V - образное					
– степень сжатия	1984	3123	3123	2773	2393	4163	5204
Максимальная мощность, кВт (мин ⁻¹)	10.3	12.5	12.5	12.0	10.3	12.5	12.5
	125	188	183	154	130	257	320
	(4300...6000)	(6500)	(6500)	(5500...6800)	(6000)	(6800)	(6800)
Максимальный крутящий момент, Нм (мин ⁻¹)	280	330	330	280	230	440	540
	(1800...4200)	(3250)	(3250)	(3000...5000)	(3000...5000)	(3500)	(3000...4000)
Топливо	бензин с октановым числом не менее						
	95	95	95	95	95	98	98
Система питания	непосредственный впрыск топлива в камеру сгорания				распределенный впрыск топлива с электронным управлением		
Система впрыска (марка, тип)	Audi, Motronic	Siemens / Hitachi, Simos 6	Siemens / Hitachi, Simos 8.1	Hitachi, Simos 8.1	Audi, Motronic	Hitachi, Motronic	Hitachi, Motronic
Блок управления впрыском топлива (марка, тип)	4F2 910 115 xx	4F0 910 115 xx 4F1 910 559 xx	4F1 910 559xx	4F0 910 552xx	4F0 910 552 xx	4F1 910 560xx	4F1 910 552 xx
Турбокомпрессор (марка, тип)	KKK, 3K-Waer, K03	–	–	–	–	–	–
Воздушный фильтр (марка, тип)	Audi, с бумажным элементом						
	4F0 183A	4F0 183				4F0 183B	

РОСС DE.MT02.E04332П1Р4

Система зажигания	Audi/VW, TSZ, электронная						
Катушки зажигания (марка, тип)	S3 x 4	S3 x 6	S3 x 6	S3 x 6	S3 x 6	S3 x 8	S3 x 10
Свечи зажигания (марка, тип)	VW, R0, R1, R5 или аналогичные Bosch, NGK, Champion, Beru						
Система выпуска и нейтрализации отработавших газов	пять или шесть глушителей; один или два нейтрализатора отработавших газов						
Передние глушители (марка, тип)	4F0 118	4F0 118(x2)	4F0 118(x2)	4F0 118(x2)	4F0 118(x2)	4F0 118(x2)	4F0 118A(x2)
Средние глушители (марка, тип)	4F0 119(x2)	4F0 119(x2)	4F0 119(x2)	4F0 119(x2)	4F0 119(x2)	4F0 119(x2)	4F0 119H(x2)
Задние глушители (марка, тип)	4F0 120 B/J	4F0 120B x2	4F0 120B x2	4F0 120B(x2)	4F0 120B(x2)	4F0 120A(x2)	4F0 120K(x2)
Нейтрализаторы (марка, тип)	8E0 0178F?	4F0 178E?(x2)	4F0 178E?(x2)	4F0 178 E?(x2)	4F0 178E?(x2)	4E0 178B?(x2)	4E0 178 H?/J?

Двигатель (марка, тип)	AUDI			
	CAGB	CAHA	BPP	ASB
	четырёхтактный дизель, с турбонаддувом			
– обозначение на блоке двигателя	CAG	CAH	BPP	ASB
– количество и расположение цилиндров	4, рядное		6, V – образное	
– рабочий объем, см ³	1968	1968	2698	2967
– степень сжатия	16,5	16,5	17.0	17.0
Максимальная мощность, кВт (мин ⁻¹)	100 (4200)	125 (4200)	132 (3300...4250)	171 (4000)
Максимальный крутящий момент, Нм (мин ⁻¹)	320 (1750...2500)	350 (1750...2500)	380 (1400...3300)	450 (1400...3250)
Топливо	дизельное			
Система питания	непосредственный впрыск топлива (CAGB и CAHA Common Rail)			
Блок управления впрыском топлива (марка, тип)	03L 906 022 xx	03L 906 022 xx	4F2 910 401 xx	4F0 907 401 xx
ТНВД (марка, тип)	Bosch, 03L 130 755	Bosch, 03L 130 755	Bosch	Bosch
Форсунки (марка, тип)	Bosch, DLLA 162 P40 029	Bosch, DLLA 162 P40 029	Bosch, DSLA 158P 40001	Bosch, DLLA 157P / 158P 20002, DLLA 158P 30005
Турбокомпрессор (марка, тип)	3K - Warner, KK3, KKK, BWTS, BV 43 B	3K - Warner, KK3, KKK, BWTS, BV 43 A	KKK, 3K – Warner, BV 50 059 145 702 xx	BWTS Garrett, KKK, 3K – Warner
Воздушный фильтр (марка, тип)	4F0 183 A	4F0 183 A	4F0 183	4F0 183
	с бумажным элементом			

РОСС DE.MT02.E04332П1Р4

Система выпуска и нейтрализации отработавших газов	один, два или четыре глушителя; система нейтрализации отработавших газов			
Передний глушитель (марка, тип)	4F0 119A x2	4F0 119A x2	—	—
Задний глушитель (марка, тип)	4F0 120D x2	4F0 120D x2	4F0 120A (x2)	4F0 120A (x2)
Нейтрализаторы (марка, тип)	8K0 178B?	8K0 178B?	4F0 178A? (x2) +4F0 178B? (x2)	4F0 178A? (x2) +4F0 178B? (x2)
Фильтр твердых частиц (марка, тип)	8K0 181B?	8K0 181B?	—	или 4E0 181A?+ 4E0 181C?

Двигатель (марка, тип)	AUDI			
	CCDA	CCEA	CAJA	BUH
	четырёхтактный, бензиновый			
– обозначение на блоке двигателя	CCD	CCE	CAJ	BUH
– количество и расположение цилиндров	6	6	6	10
	V – образное			
– рабочий объем, см ³	2773	2773	2995	4991
– степень сжатия	12.5	12.0	10,0	10.25
Максимальная мощность, кВт (мин ⁻¹)	140 (5000...6800)	162 (5750...6800)	213 (4850...6800)	426 (6250...6700)
Максимальный крутящий момент, Нм (мин ⁻¹)	280 (3000...4500)	280 (3000...5000)	420 (2500...4850)	650 (1500...6250)
Топливо	бензин с октановым числом не менее			
	95	95	95	98
Система питания	непосредственный впрыск топлива в камеру сгорания			впрыск топлива с электронным управлением
Система впрыска (марка, тип)	VW / Audi, SIMOS 8.1	VW / Audi, SIMOS 8.1	VW / Audi, SIMOS 8.3	Audi, Motronic
Блок управления впрыском топлива (марка, тип)	4F2 910 552xx	4F2 910 552xx	4F1 910 551xx	4F1 910 552xx 4F5 910 552xx
Турбокомпрессор (марка, тип)	—	—	Eaton (Tcew), 06E 145 601xx	IHI, RHF55H
Воздушный фильтр (марка, тип)	Audi, с бумажным элементом			
	4F0 183	4F0 183	4F0 183	07L 183 (x2) 4F0 183 C (x2)
Система зажигания	Audi / VW, TSZ, электронная			
Катушки зажигания (марка, тип)	S3 x 6	S3 x 6	S3 x 6	S3 x 10

РОСС DE.MT02.E04332П1P4

Для двигателей:	CCDA	CCEA	CAJA	BUH
Свечи зажигания (марка, тип)	VW, R0, R1, R5 или аналогичные Bosch, NGK, Champion, Beru			
Система выпуска и нейтрализации отработавших газов	один или два глушителя; система нейтрализации отработавших газов			
Передние глушители (марка, тип)	4F0 118 (x2)	4F0 118 (x2)	4F0 118A (x2)	—
Средние глушители (марка, тип)	4F0 119 (x2)	4F0 119 (x2)	4F0 119K (x2)	4E0 119F (x2) или 4E0 119J (x2)
Задние глушители (марки, тип)	4F0 120B (x2)	4F0 120B (x2)	4F0 120N (x2)	4F0 120L (x2) или 4F0 120M (x2)
Нейтрализаторы (марка, тип)	4E0 0178E? (x2)	4F0 178E? (x2)	4F0 178E? (x2)	4F0 178S? (x2) 4F0 178T? (x2) 4F0 178A? (x2)
Двигатель (марка, тип)	AUDI			
	CANA	CANC	CDYA	CDYC
	четырёхтактный дизель с турбонаддувом			
– обозначение на блоке двигателя	CAN	CAN	CDY	CDY
– количество и расположение цилиндров	6, V – образное			
– рабочий объем, см ³	2698	2698	2967	2967
– степень сжатия	16,8	16,8	16,8	16,8
Максимальная мощность, кВт (мин ⁻¹)	140 (3500...4400)	140 (3500...4400)	176 (4000...4400)	176 (4000...4400)
Максимальный крутящий момент, Нм (мин ⁻¹)	380 (1400...3500)	450 (1750...2250)	500 (1500...3000)	450 (1400...3500)
Топливо	дизельное			
Система питания	непосредственный впрыск топлива (Common Rail)			
Блок управления впрыском топлива (марка, тип)	4F9 910 401 xx	4F9 910 401 xx	4F9 910 401 xx	4F9 910 401 xx
ТНВД (марка, тип)	Bosch, 059 130 755 AB	Bosch, 059 130 755 AB	Bosch, 059 130 755 AB	Bosch, 059 130 755 AB

POCC DE.MT02.E04332П1P4

Для двигателей:	CANA		CANC		CDYA		CDYC			
Форсунки (марка, тип)	Bosch, DLLA 158 P 40030		Bosch, DLLA 158 P 40030		Bosch, DLLA 158 P 40030		Bosch, DLLA 158 P 40030			
Турбокомпрессор (марка, тип)	Garrett (HTT), GTB 1756 VK		Garrett (HTT), GTB 1756 VK		Garrett (HTT), GTB 2260 VK		Garrett (HTT), GTB 2260 VK			
Воздушный фильтр (марка, тип)	4F0 183		4F0 183		4F0 183		4F0 183			
Система выпуска и нейтрализации отработавших газов	с бумажным элементом два или четыре глушителя; система нейтрализации отработавших газов									
Глушитель (марки, тип)	4F0 120 x2		4F0 120 x2		4F0 120 (x2)		4F0 120 (x2)			
Нейтрализаторы (марка, тип)	4F0 178A?		4F0 178A?		Эк. Класс 3 4F0 178A? +	Эк. Класс 4 4F0 178A?	4F0 178A?			
Фильтр твёрдых частиц (марка, тип)	4E0 181C?		4E0 181C?		—		4E0 181C?			
Трансмиссия (марка, тип)	механическая									
Сцепление (марка, тип)	фрикционное, сухое, однодисковое, с гидравлическим приводом									
Коробка передач (марка, тип)	FM6XC0, FM61 X003	FM6X F0	FM61 X002	FM61 X004	FM61 X005	FM61 X008	FM62 A0	FM62 B0	FM62 00	FM6A 2003
	полностью синхронизированная, с ручным управлением									
– число передач	вперед – 6, назад – 1									
– передаточные числа										
I -	3.667	3.667	3.667	3.667	3.667	3.667	3.556	3.556	3.556	3.556
II -	2.053	2.053	2.053	2.053	2.053	2.053	1.905	1.905	1.905	1.905
III -	1.423	1.370	1.370	1.370	1.286	1.286	1.241	1.241	1.241	1.241
IV -	1.065	1.032	1.032	1.032	0.939	0.939	0.882	0.882	0.882	0.882
V -	0.853	0.829	0.800	0.800	0.703	0.703	0.659	0.659	0.659	0.659
VI -	0.730	0.703	0.658	0.658	0.575	0.575	0.558	0.558	0.558	0.558
3.X -	3.400	3.400	3.400	3.400	3.400	3.400	3.333	3.333	3.333	3.333
Главная передача (марка, тип)	AUDI, гипоидная									
– передаточное число	3.750	4.125	3.556	3.750	3.750	3.556	3.875	3.750	3.875	3.625

РОСС DE.MT02.E04332П1P4

Трансмиссия	механическая (FAV)										
Сцепление (марка, тип)	фрикционное, многодисковое, работает в масле, с гидравлическим приводом										
Коробка передач (марка, тип)	FAV JC0	FAV NC0	FA1 J020	FAV AN 001	FAV JM0	FAV JB0	FAV JN0	FAV J00	FAV JG0	FAV JD0	FAV 1J004
	бесступенчатый вариатор, с возможностью ручного управления										
– число передач	вперед – -, назад – 1										
– передаточные числа вперед -	2.52 - 0.39		2.523- 0.4	2.523- 0.4							2.4 - 0.4
3.X. -	2.52	2.4	2.523	2.523							2.4
Главная передача (марка, тип)	AUDI, гипоидная										
– передаточное число	5.299	5.299 6.410*	5.299	5.299 6.412*	5.083 5.900*	5.297 6.410*	5.083	5.297	6.000	6.642	5.297 6.409*

* - при включении передачи заднего хода

Трансмиссия (марка, тип)	гидромеханическая							
Сцепление (марка, тип)	—							
Коробка передач (марка, тип)	QA6LA0 QA69L158 QA69L159 QA69L161	QA6LC0	QA6L00 QA69L147	QA6LF0 QA69L151	QA6ED0 QA69E012	QA6E14	QA69L162 QA69L157	
	автоматическая							
– число передач	вперед – 6 , назад – 1							
– передаточные числа								
I -	4.171	4.171	4.171	4.171	4.171	4.171	4.171	4.171
II -	2.340	2.340	2.340	2.340	2.340	2.340	2.340	2.340
III -	1.521	1.521	1.521	1.521	1.521	1.521	1.521	1.521
IV -	1.143	1.143	1.143	1.143	1.143	1.143	1.143	1.143
V -	0.867	0.867	0.867	0.867	0.867	0.867	0.867	0.867
VI -	0.691	0.691	0.691	0.691	0.691	0.691	0.691	0.691
3.X. -	3.403	3.403	3.403	3.403	3.403	3.403	3.403	3.403
Главная передача (марка, тип)	Audi, гипоидная							
– передаточное число	3.088	3.539	3.309	3.682	3.801	3.317	2.889	

POCC DE.MT02.E04332П1P4

Трансмиссия	механическая						
Сцепление (марка, тип)	фрикционное, сухое, однодисковое, с гидравлическим приводом						
Коробка передач (марка, тип)	QM6XD0	QM6XF0	QM6XG0	QM62X005	QM6A 3004	QM63B0, QM6A 3010	QM63E0
	полностью синхронизированная, с ручным управлением						
– число передач	вперед – 6 , назад – 1						
– передаточные числа							
I -	3.300	3.667	3.667	3.667	3.667	3.667	3.667
II -	1.850	2.053	2.053	2.053	2.050	2.050	2.050
III -	1.286	1.370	1.423	1.370	1.276	1.276	1.276
IV -	0.939	1.032	1.065	1.032	0.882	0.882	0.882
V -	0.750	0.800	0.853	0.800	0.659	0.659	0.659
VI -	0.641	0.658	0.730	0.658	0.547	0.528	0.528
3.X. -	3.400	3.400	3.400	3.400	3.333	3.333	3.333
Главная передача (марка, тип)	Audi, гипоидная						
– передаточное число	4.375	4.375	4.111	3.750	3.700	3.889	4.111

Подвеска

- передняя независимая, рычажная, пружинная или пневматическая, с возможностью регулирования дорожного просвета
- задняя независимая, рычажная, пружинная или пневматическая, с возможностью регулирования дорожного просвета

Рулевое управление (марка, тип) рулевой привод с гидроусилителем; рулевой механизм типа "шестерня – рейка"

Тормозные системы

- рабочая гидравлический двухконтурный привод с диагональным разделением на контуры, с усилителем, с АБС, с электронным распределением тормозного усилия (EBV); тормозные механизмы всех колес – дисковые
- запасная каждый контур рабочей тормозной системы
- стояночная электромеханический привод тормозных механизмов задних колес

Шины	Марка	Размер	Индекс несущей способности	Категория скорости
	–	205/60 R16	92, 96	V, W
	–	205/60 R16 (M+S)	92, 96	H
	–	205/65 R16 (M+S)	96	H

POCC DE.MT02.E04332П1P4

–	215/55 R17 (M+S)	98	H
–	225/50 R17 (M+S)	94, 98	H
–	225/50 R17	94, 98	V, W, Y
–	225/55 R16	95, 99	W, Y
–	225/55 R16 (M+S)	95, 99	H
–	225/650 R460 (M+S)*	99	H
–	225/55 R17	97	W, Y
–	235/45 R18 (M+S)	98	H
–	235/660 R460*	98	Y
–	245/40 R18	93, 97	W, Y
–	245/40 R19	98	Y
–	245/45 R17	95, 99	W, Y
–	245/45 R18	96, 100	Y
–	255/35 R19	96	Y
–	255/40 R18	99	Y
–	265/35 R19	98	Y
–	255 / 40 R19 (M+S)	100	V
–	255 / 40 R19	100	Y
–	265 / 35 R20 (M+S)	99	V
–	275 / 35 R20	102	Y

* - с системой контроля давления в шинах PAX-System

РОСС DE.MT02.E04332П1Р4

Оборудование транспортного средства

система противоскольжения (ASR), система обеспечения курсовой устойчивости (ESP), кондиционер (хладагент R134A), универсальная модульная система Multi Media Interface (MMI), холодильник, подготовка под установку телефона, навигационная система, устройство регулирования скорости (GRA), акустическая система для парковки (APS), ACC-System система автоматического поддержания дистанции ("Адаптивный круиз-контроль"), стереосистема, CD-проигрыватель, подъемно-сдвижной люк в крыше с электрическим приводом со встроенной солнечной батареей, задние сиденья со встроенными детскими сиденьями, система крепления детского сиденья "ISOFIX", система контроля давления в шинах (PAX-System), электронное противобуксовочное устройство, устройство дистанционного управления гаражными воротами, подушки безопасности

AUDI / Quattro 4F

Описание маркировки транспортного средства приведено в приложении № 2.
Общие виды транспортных средств на двух листах приведены в приложении № 3.

Б.В. Кисуленко**С.В. Пугачев**

Действует с " 22 " декабря 2008 г.

РОСС DE.MT02.E04332П1Р4

Приложение № 2 к "одобрению типа транспортного средства"

ОПИСАНИЕ МАРКИРОВКИ ТРАНСПОРТНОГО СРЕДСТВА

1. Место расположения и форма знака соответствия:

На наклейке на табличке изготовителя или рядом с ней или в багажном отделении в нише запасного колеса или на задней стойке двери водителя.

Знак соответствия выполнен по ГОСТ Р 50460-92 с указанием номера данного "одобрения типа транспортного средства".

2. Место расположения таблички изготовителя:

В багажном отделении, с правой стороны или в моторном отсеке на видном месте или в проёме правой или левой передней двери.

3. Место расположения идентификационного номера (VIN):

3.1. На табличке изготовителя.

3.2. В подкапотном пространстве, на поперечине в центре щита моторного отсека, в верхней части водосборника.

4. Структура и содержание идентификационного номера (номеров) транспортных средств:

1	2	3	4	5	6	7	8	9	10	11	12	13	14	15	16	17
W	A	U	?	?	?	4	F	?	?	?	?	?	?	?	?	?
W	U	A	?	?	?	4	F	?	?	?	?	?	?	?	?	?

поз. 1 - 3: Международный идентификационный код изготовителя (WMI):

"WAU" – Audi AG, Германия,

"WUA" – Quattro GmbH, Германия.

поз. 4 - 6: Постоянная часть идентификационного номера:

Z или контрольное число от 0 до 9 или X.

поз. 7 - 8: Тип транспортного средства: "4F".

поз. 9: Постоянная часть идентификационного номера:

Z или контрольное число от 0 до 9 или X.

поз. 10: Обозначение модельного года согласно ISO 3779-83.

поз. 11: Код сборочного завода:

"A" – Ingolstadt,

"N" – Neckarsulm.

поз. 12 - 17: Производственный номер транспортного средства.



**Audi 4F (A6, S6, A6 Allroad QUATTRO)
Quattro 4F (Audi RS6)**

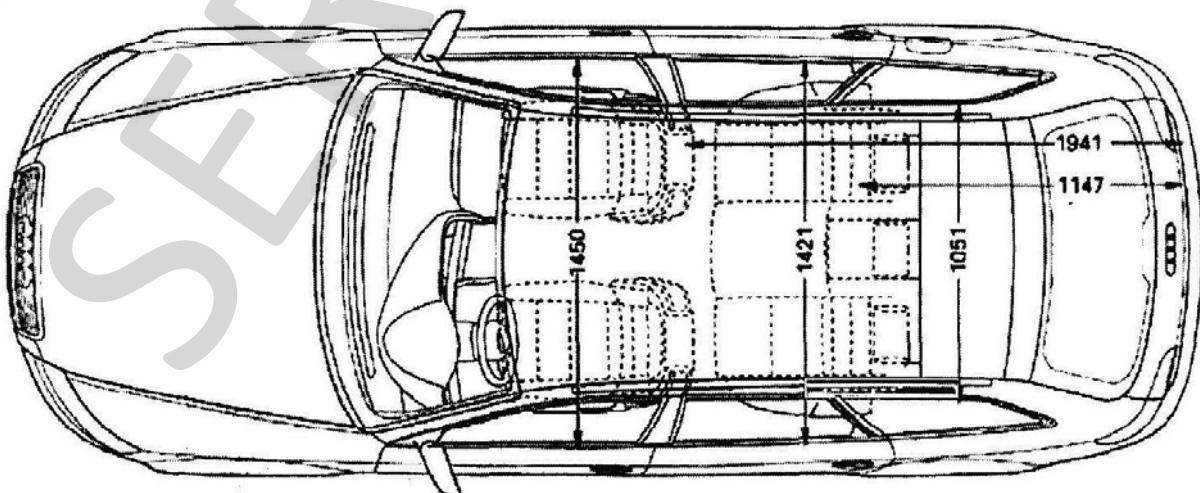
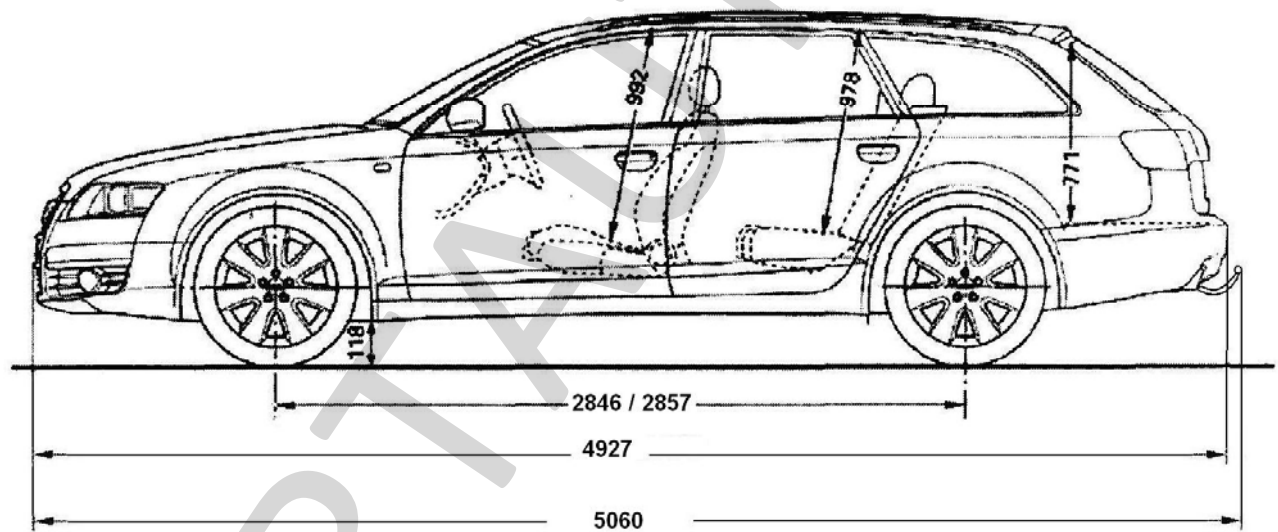
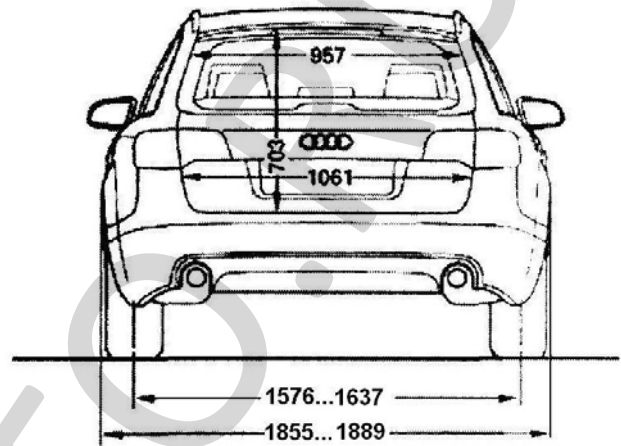
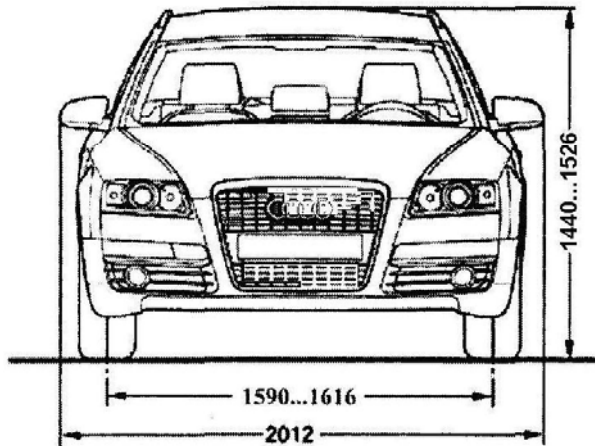

Audi 4F (A6, S6)

