

**ОРГАН ПО СЕРТИФИКАЦИИ**  
**Межотраслевой фонд "Сертификация автотранспорта САТР" ("САТР-ФОНД")**  
№ РОСС RU.0001.11MT02 от 06.06.2006 г.  
125480, г. Москва, ул. Героев Панфиловцев, 24 (тел. 454-42-27)

**РОСС CH.MT02.E04541П1**

31      декабря      9

Марка транспортного средства	<b>NISSAN</b>
Тип транспортного средства	<b>R51</b>
Модификации	—
Коммерческое наименование	<b>Pathfinder</b>
Категория транспортного средства	<b>M<sub>1</sub></b>
Код ТН ВЭД	<b>8703 32</b> (с двигателем YD25) <b>8703 24</b> (с двигателем VQ40)
Код VIN	<b>VSKJ?WR51U...</b>
Экологический класс	<b>3</b>
Заявитель, представитель изготовителя и его адрес	<b>ООО "НИССАН МОТОР РУС", 115054, г. Москва, Космодамианская наб., 52/3, Российская Федерация</b>
Изготовитель и его адрес	<b>Nissan International SA, A-One Business Center, ZA Vers La Pièce - Bâtiment B2, Route de l'Etraz CH-1180 Rolle, Switzerland</b>
Сборочный завод	<b>Nissan Motor Iberica S.A., Zona Franca, Sector B, Calle 3, no. 77-111 08040, Barcelona, Spain</b>

**ОБЩИЕ ХАРАКТЕРИСТИКИ ТРАНСПОРТНОГО СРЕДСТВА**

Колесная формула / ведущие колеса	4 × 4 / все, привод передних колес включается принудительно или автоматически
Схема компоновки транспортного средства	полноприводная; расположение двигателя - переднее продольное
Тип кузова / количество дверей	универсал / 5
Количество мест спереди / сзади	2 / 3 или 2 / 3 / 2

## РОСС СН.МТ02.Е04541П1

Габаритные размеры, мм	
– длина	4740...4789
– ширина	1850...1870
– высота	1763...1865
База, мм	2850
Колея передних / задних колес, мм	1570 / 1570
Масса снаряженного транспортного средства, кг (по ГОСТ Р 52051-2003)	2175...2355
Полная масса транспортного средства, кг	2880
Максимальная допустимая масса	
– на переднюю ось, кг	1305
– на заднюю ось, кг	1710...1730
Допустимая полная масса прицепа, кг	
– прицеп без тормозов	750
– прицеп с тормозами	3000

<b>Двигатель</b> (марка, тип)	Nissan, YD25, четырёхтактный дизель	Nissan, VQ40, четырёхтактный, бензиновый
– количество и расположение цилиндров	4, рядное	6, V-образное
– рабочий объём, см <sup>3</sup>	2488	3954
– степень сжатия	16.5	9.7
Максимальная мощность, кВт (мин <sup>-1</sup> )	128 (4000)	198 (5600)
Максимальный крутящий момент, Нм (мин <sup>-1</sup> )	403 (2000)	385 (4000)
Топливо	дизельное	бензин с октановым числом не менее 91
<b>Система питания</b>	непосредственный впрыск топлива с электронным управлением	распределенный впрыск топлива с электронным управлением
Блок управления впрыском (марка, тип)	Denso, 5800-349 или 5800-359 или 5800-473	Hitachi, MEC80 200
ТНВД (марка, тип)	Denso, EB3	—
Турбокомпрессор (марка, тип)	Allied Signal Ltd., EB3 или Garrett, EB3	—
Форсунки (марка, тип)	Denso, EB3	Bosch
Воздушный фильтр (марка, тип)	Nissan, EB300	Nissan, EB801

## РОСС СН.МТ02.Е04541П1

Для двигателя:	YD25	VQ40	
<b>Система зажигания</b>	—	электронная, бесконтактная	
Блок управления зажиганием (марка, тип)		совмещен с блоком управления впрыском топлива	
Катушка зажигания (марка, тип)		Hanshin Electric, AIC-3102? (x4)	
Свечи зажигания (марка, тип)		NTK, PLFR5A-11, PLFR4A-11, PLFR6A-11	
<b>Система выпуска и нейтрализации отработавших газов</b>	основной и дополнительный глушители, один или четыре (для дв. VQ40) нейтрализатора отработавших газов		
Основной глушитель (марка, тип)	Tenneco Automotive Europe		
	20101 EB300 или 20101 3X00A	20101 EB302 или 20101 EB301	
Дополнительный глушитель (марка, тип)	Tenneco Automotive Europe, 20351 EB300		
Нейтрализаторы (марка, тип)	EB300 или 208AO EC00A	EA2?? (x2) и EC5?? (x2)	
Для мод. с двигателем:	YD25	YD25	VQ40
<b>Трансмиссия</b>	механическая		гидромеханическая
<b>Сцепление</b> (марка, тип)	Unisia JECS, фрикционное, сухое, однодисковое		—
<b>Коробка передач</b> (марка, тип)	Nissan, FS6R31A, с ручным управлением		Nissan, RE5R05A, автоматическая
– число передач	вперед - 6, назад - 1		вперед - 5, назад - 1
– передаточные числа			
	I -	4.692	3.827
	II -	2.705	2.368
	III -	1.747	1.520
	IV -	1.291	1.000
	V -	1.000	0.834
	VI -	0.827	—
	3.X -	4.260	2.613
<b>Раздаточная коробка</b> (марка, тип)	Nissan, ATX14B		
– число передач	2		
– передаточные числа			
	высшее -	1.000	
	низшее -	2.596	
<b>Главная передача</b> (марка, тип)	Nissan, R180A (передняя), Nissan, R230 (задняя), одинарная, гипоидная		
– передаточное число	3.692, 3.538 (для шин 235/70 R16)	3.538	3.357

РОСС СН.МТ02.Е04541П1

**Подвеска**

- передняя независимая, пружинная, рычажная, с гидравлическими телескопическими амортизаторами, со стабилизатором поперечной устойчивости
- задняя независимая, пружинная, рычажная, с гидравлическими телескопическими амортизаторами, со стабилизатором поперечной устойчивости

**Рулевое управление** (марка, тип) Месобуса, рулевой механизм типа “шестерня-рейка”, рулевой привод с гидроусилителем

**Тормозные системы**

- рабочая (марка, тип) гидравлический двухконтурный привод с разделением на контуры по осям, с вакуумным усилителем, с АБС; тормозные механизмы всех колес - дисковые
- запасная (марка, тип) каждый контур рабочей тормозной системы
- стояночная (марка, тип) механический привод к тормозным механизмам задних колес

**Шины**

– марка	—		
– размер	235/70 R16	255/70 R16	255/65 R17
– индекс несущей способности	106	111	110
– категория скорости	T	T	T

**Оборудование транспортного средства** омыватели фар, зеркала заднего вида с подогревом или без него, аудиосистема, бортовой компьютер, подушки безопасности, подогрев сидений, кондиционер (хладагент R134a)

NISSAN R51

Описание маркировки транспортного средства приведено в приложении № 2.  
Общий вид транспортного средства на одном листе приведен в приложении № 3.

Б.В. Кисуленко

С.В. Пугачев

Действует с "28" марта 2009 г.

## РОСС СН.МТ02.Е04541П1

Приложение № 2 к "одобрению типа транспортного средства"

## ОПИСАНИЕ МАРКИРОВКИ ТРАНСПОРТНОГО СРЕДСТВА

## 1. Место расположения и форма знака соответствия:

Рядом с табличкой изготовителя или на табличке изготовителя.

Знак соответствия выполнен по ГОСТ Р 50460-92 с указанием номера данного "одобрения типа транспортного средства".

## 2. Место расположения таблички изготовителя:

В проеме правой двери на передней стойке кузова.

## 3. Место расположения идентификационного номера (VIN):

3.1. На табличке изготовителя.

3.2. В подкапотном пространстве, на переднем правом брызговике.

## 4. Структура и содержание идентификационного номера (номеров) транспортных средств:

1	2	3	4	5	6	7	8	9	10	11	12	13	14	15	16	17
V	S	K	J	?	W	R	5	1	U	?	?	?	?	?	?	?

поз. 1 - 3: **VSK** - WMI (международный код изготовителя) - Nissan International SA, завод Nissan Motor Iberica S.A.

поз. 4: **J** - код типа кузова.

поз. 5: Код типа двигателя:

**V** - YD25;

**L** - VQ40.

поз. 6: **W** - код типа привода.

поз. 7 - 9: **R51** - обозначение типа транспортного средства.

поз. 10: **U** - регион назначения - Европа.

поз. 11: Контрольный символ.

поз. 12 - 17: Производственный номер транспортного средства.

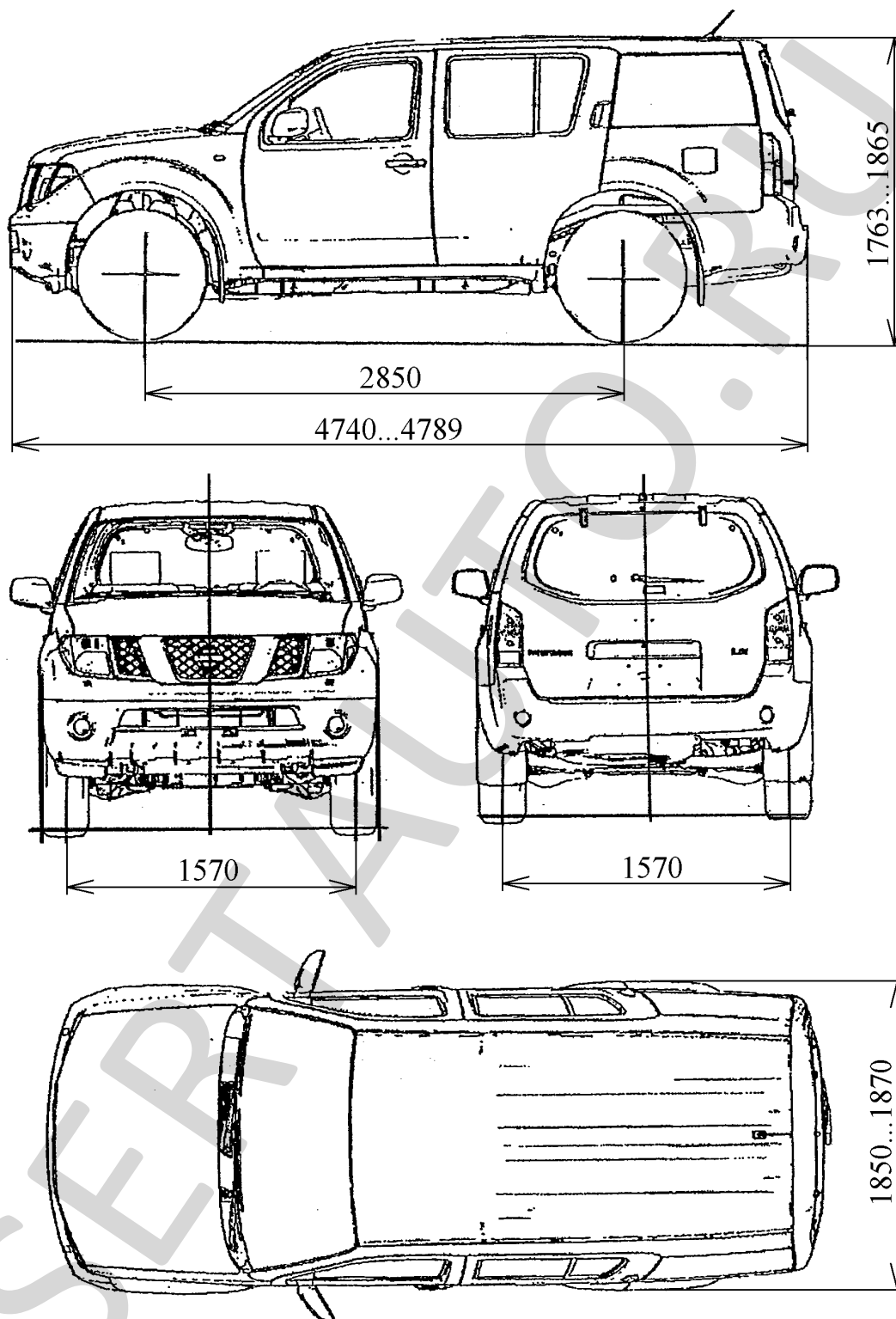

**NISSAN R51 (Pathfinder)**

Страница для заполнения полей данных:

ОТТС № **РОСС СН.МТ02.Е04541П1**  
Бланк № **0038693**

SERTAUTO.RU