

**ОРГАН ПО СЕРТИФИКАЦИИ**  
**Межотраслевой фонд "Сертификация автотранспорта САТР" ("САТР-ФОНД")**  
 № РОСС RU.0001.11MT02 от 06.06.2006 г.  
 125480, г. Москва, ул. Героев Панфиловцев, 24 (тел. 454-42-27)

**РОСС DE.MT02.E06114P1**

31 декабря 9

Марка транспортного средства	<b>AUDI</b>	<b>Quattro</b>
Тип транспортного средства	<b>8R</b>	
Модификации	-	
Коммерческое наименование	<b>Q5</b>	<b>Audi Q5</b>
Категория транспортного средства	<b>M<sub>1</sub>G</b>	
Код ТН ВЭД	<b>8703 23 (для двиг. CDNC)</b> <b>8703 24 (для двиг. CALB)</b> <b>8703 32</b> (для двиг. САНА, САНВ) <b>8703 33</b> (для двиг. ССВА, ССВВ)	<b>8703 23 (для двиг. CDNC)</b>
Код VIN	<b>WAU???8R...</b>	<b>WUA???8R...</b>
Экологический класс	<b>3 (для двиг. САНА, ССВА)</b> <b>4 (для двиг. САНА, САНВ, CDNC, ССВА, ССВВ, CALB)</b> (см. Приложение №1)	
Заявитель, представитель изготовителя и его адрес	<b>ООО "ФОЛЬКСВАГЕН Груп Рус", 248009, г. Калуга, ул. Заводская, д. 57, Российская Федерация</b>	
Изготовитель и его адрес	<b>AUDI AG, D-85045, Ingolstadt, Germany</b>	<b>Quattro GmbH, D-74148, Neckarsulm, Germany</b>
Сборочные заводы и их адреса	<b>AUDI AG, D-85045, Ingolstadt, Germany</b> <b>AUDI AG, D-74148, Neckarsulm, Germany</b>	

**ОБЩИЕ ХАРАКТЕРИСТИКИ ТРАНСПОРТНОГО СРЕДСТВА**

Колесная формула / ведущие колеса	<b>4 x 4 / все</b>
Схема компоновки транспортного средства	<b>полноприводная; расположение двигателя - переднее продольное</b>
Тип кузова / количество дверей	<b>цельнометаллический, несущий, универсал / 5</b>
Количество мест спереди / сзади	<b>2 / 2 или 3</b>

## РОСС DE.MT02.E06114P1

Габаритные размеры, мм

- длина 4629 (4743 – с установленным сцепным устройством)
- ширина 1898...1934
- высота 1643...1663

База, мм

2815

Колея передних / задних колес, мм

1622...1646 / 1621...1645

Двигатель	Масса снаряженного транспортного средства, кг (по ГОСТ Р 52051-2003)	Полная масса транспортного средства, кг	Максимальная допустимая масса, приходящаяся		Допустимая полная масса прицепа	
			на переднюю ось, кг	на заднюю ось, кг	прицеп без тормозов, кг	прицеп с тормозами, кг
<b>CAHA</b>	1730...2020	2310...2350	1180...1215	1255	750	2000
<b>CAHB</b>	1730...2020	2310...2350	1180...1215	1255	750	2000
<b>CCWA</b>	1865...2135	2445	1280	1265	750	2000
<b>CCWB</b>	1865...2135	2445	1280	1265	750	2000
<b>CDNC</b>	1695...2000	2275...2320	1150...1190	1245...1255	750	2000
<b>CALB</b>	1795...2070	2375	1235	1255	750	2000

<b>Двигатель</b> (марка, тип)	Audi	
	CDNC	CALB
	четырёхтактный, бензиновый	
– обозначение на блоке двигателя	CDN	CAL
– количество и расположение цилиндров	4, рядное	6, V – образное
– рабочий объем, см <sup>3</sup>	1984	3197
– степень сжатия	9.8	12.5
Максимальная мощность, кВт (мин <sup>-1</sup> )	155 (4300...6000)	199 (6500)
Максимальный крутящий момент, Нм (мин <sup>-1</sup> )	350 (1500...4200)	330 (3000...5000)
Топливо	бензин с октановым числом не менее 95	
<b>Система питания</b>	непосредственный впрыск топлива в камеру сгорания	
Система впрыска (марка, тип)	Bosch MED 17.1	Siemens, SIMOS 8.2
Блок управления впрыском топлива (марка, тип)	8R0 907 115xx	8R0 907 559xx
Турбокомпрессор (марка, тип)	III (JH5IT), 06H 145 702xx	–
Воздушный фильтр (марка, тип)	Audi, 8K0 183 A	Audi, 8K0 183
	с бумажным элементом	
<b>Система зажигания</b>	Audi, TSZ, микропроцессорная	
Катушки зажигания (марка, тип)	S3 (x4)	S3 (x6)
Свечи зажигания (марка, тип)	Audi, R0, R1, R5 или аналогичные Bosch, NGK, Champion, Beru	
<b>Система выпуска и нейтрализации отработавших газов</b>	четыре <b>или пять</b> глушителей; один нейтрализатор отработавших газов	
Передний глушитель (марка, тип)	8K0 118 C или 8K0 118 B	8K0 118 (x2)
Средний глушитель (марка, тип)	8K0 119 J	8K0 119 H
Задние глушители (марка, тип)	8K0 120 A (x2)	8R0 120 A (x2)
Нейтрализатор (марка, тип)	8K0 178F?	8K0 178D? (x2)

## РОСС DE.MT02.E06114P1

<b>Двигатель</b> (марка, тип)	Audi					
	CAHA	CAHB	CCWB	CCWA		
	четырёхтактный дизель с турбонаддувом и промежуточным охлаждением воздуха					
– обозначение на блоке двигателя	CAH	CAH	CCW	CCW		
– количество и расположение цилиндров	4, рядное			6, V-образное		
– рабочий объем, см <sup>3</sup>	1968			2967		
– степень сжатия	16.5			16.8		
Максимальная мощность, кВт (мин <sup>-1</sup> )	125 (4200)	120 (4200)	155 (3000...4750)	176 (4000...4400)		
Максимальный крутящий момент, Нм (мин <sup>-1</sup> )	350 (1750... 2500)	350 (1750... 2500)	500 (1500... 2750)	500 (1500...3000)		
Топливо	дизельное					
<b>Система питания</b>	непосредственный впрыск топлива					
Блок управления впрыском топлива (марка, тип)	03L 906 022 xx			8R0 907 401 xx		
ТНВД (марка, тип)	Bosch, 03L 130 755			Bosch, 059 130 755		
Форсунки (марка, тип)	Bosch, DLLA 162 P40 029			Bosch, DLLA 158 P 40023, DLLA 158 P 40030		
Турбокомпрессор (марка, тип)	3K – Warner, KK3, KKK, BWTS BV 43 A			3K – Warner, KK3, KKK, BWTS GTB 2260 VK		
Воздушный фильтр (марка, тип)	1K0 183A			8K0 183		
	с бумажным элементом					
экологический класс:	3	4	4	4	4	3
для двигателя:	CAHA	CAHA	CAHB	CCWB	CCWA	CCWA
<b>Система выпуска и нейтрализации отработавших газов</b>	один или два глушителя; система нейтрализации отработавших газов					
Передний глушитель (марка, тип)	8K0 118			—		8K0 118 D
Задний глушитель (марка, тип)	8K0 120 B			8R0 120C		
Нейтрализаторы (марка, тип)	4F0 178F?	8K0 178 B?	8K0 178 B?	8K0 178 E?	8K0 178 E?	8K0 178 A?
Фильтр твёрдых частиц (марка, тип)	—	8K0 181B?	8K0 181B?	8K0 181C?	8K0 181C?	—

## РОСС DE.MT02.E06114P1

для автомобилей с двигателем:	САНА, САНВ	CDCN	САНА, САНВ, CCWA, CCWB	CALB, CDNC
<b>Трансмиссия</b>	механическая			
<b>Сцепление</b> (марка, тип)	сухое, однодисковое		две многодисковые муфты, работающие в масле	
<b>Коробка передач</b> (марка, тип)	QM6B2016	QM6B2017	QD7B5016	QD7B5017
	полностью синхронизированная, с ручным управлением		автоматическая, с возможностью ручного управления	
– число передач вперед	6		7	
– число передач назад	1		1	
– передаточные числа				
I -	3.778	3.778	3.692	3.692
II -	2.050	2.050	2.136	2.238
III -	1.321	1.321	1.405	1.559
IV -	0.970	0.970	0.977	1.175
V -	0.757	0.811	0.745	0.915
VI -	0.625	0.692	0.574	0.745
VII -	—	—	0.462	0.617
3.X. -	3.333	3.333	2.944	2.944
<b>Главная передача</b> (марка, тип)	AUDI, гипоидная			
– передаточное число	4.657	4.375	4.657	4.657
<b>Подвеска</b>				
– передняя	независимая, рычажная, пружинная, с гидравлическими амортизаторами, со стабилизатором поперечной устойчивости, по заказу – с регулируемыми амортизаторами			
– задняя	независимая, рычажная, пружинная, с гидравлическими амортизаторами, со стабилизатором поперечной устойчивости, по заказу – с регулируемыми амортизаторами			
<b>Рулевое управление</b> (марка, тип)	Audi, рулевой механизм типа "шестерня-рейка", рулевой привод с гидроусилителем			
<b>Тормозные системы</b>				
– рабочая	гидравлический двухконтурный привод с диагональным разделением на контуры, с АБС, с электронным распределением тормозного усилия (EBV), с усилителем экстренного торможения; тормозные механизмы всех колес - дисковые			
– запасная	каждый контур рабочей тормозной системы			
– стояночная	электромеханический привод к тормозным механизмам задних колес			

POCC DE.MT02.E06114P1

<u>Шины</u>	Марка	Размер	Индекс несущей способности	Категория скорости
	—	235/55 R19	101	V, W
	—	235/60 R18	103	V
	—	235/65 R17 (M+S)	104	H
	—	235/65 R17	104	V, W
	—	255/45 R20	101	V, W

**Оборудование транспортного средства**

Климат-контроль (хладагент R134a), холодильник, стояночный отопитель с дистанционным управлением, обогрев передних и задних сидений, подстаканник с подогревом/охлаждением, система курсовой устойчивости (ESP), противобуксовочная система (ASR), система люков Open Sky, универсальная модульная система Multimedia Interface (MMI): бортовой компьютер, гибридный TV - тюнер (аналоговый/цифровой сигнал), CD-чейнджер, стереомагнитола, цифровой радиоприемник, CD/DVD-проигрыватель, "Audi music"- интерфейс для подключения iPod-аудиосистем (AMI), акустическая система парковки (APS), система автоматического поддержания дистанции ("Адаптивный круиз-контроль") (ACC), подготовка под установку мобильного телефона, навигационная система, система крепления детского сидения "ISOFIX", датчики освещенности и дождя, система дистанционного управления воротами гаража (HomeLink), система для крепления багажа на крыше и багажный контейнер, багажник для перевозки велосипедов, съемный чехол для лыж и сноубордов, система помощи при смене ряда движения (Side assist), система помощи для сохранения полосы движения, подушки безопасности, система дистанционной электронной идентификации ключей (Advanced Key), многофункциональный руль с функцией ручного переключения передач для автоматической КП, адаптивные фары

**AUDI / Quattro, 8R**

Описание маркировки транспортного средства приведено в приложении № 2.

Общий вид транспортного средства на 1 листе приведен в приложении № 3.

**Б.В. Кисуленко****С.В. Пугачев**

Действует с " 17 " марта 2009 г.

Приложение № 2 к "одобрению типа транспортного средства"

### ОПИСАНИЕ МАРКИРОВКИ ТРАНСПОРТНОГО СРЕДСТВА

1. Место расположения и форма знака соответствия:

На наклейке на табличке изготовителя или рядом с ней или в багажном отделении в нише запасного колеса или на задней стойке проема двери водителя.

Знак соответствия выполнен по ГОСТ Р 50460-92 с указанием номера данного "одобрения типа транспортного средства".

2. Место расположения таблички изготовителя:

В моторном отсеке на видном месте или в проёме правой или левой передней двери.

3. Место расположения идентификационного номера (VIN):

3.1. На табличке изготовителя.

3.2. В подкапотном пространстве, на правом лонжероне.

4. Структура и содержание идентификационного номера (номеров) транспортных средств:

1	2	3	4	5	6	7	8	9	10	11	12	13	14	15	16	17
W	A	U	?	?	?	8	R	?	?	?	?	?	?	?	?	?
W	U	A	?	?	?	8	R	?	?	?	?	?	?	?	?	?

поз. 1 - 3: Международный идентификационный код изготовителя (WMI):

"WAU" – Audi AG, Германия,

"WUA" – Quattro GmbH, Германия.

поз. 4 - 6: Постоянная часть идентификационного номера **Z** или **X** или контрольное число **от 0 до 9**.

поз. 7 - 8: Тип транспортного средства: "**8R**".

поз. 9: Постоянная часть идентификационного номера **Z** или **X** или контрольное число **от 0 до 9**.

поз. 10: Обозначение модельного года согласно ISO 3779-83.

поз. 11: Код сборочного завода:

"A" – Ingolstadt,

"N" – Neckarsulm.

поз. 12 - 17: Производственный номер транспортного средства.

**Audi 8R (Q5)  
Quattro 8R (Audi Q5)**

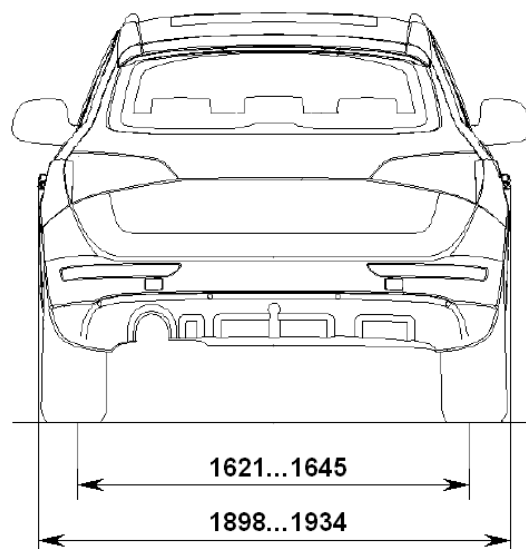
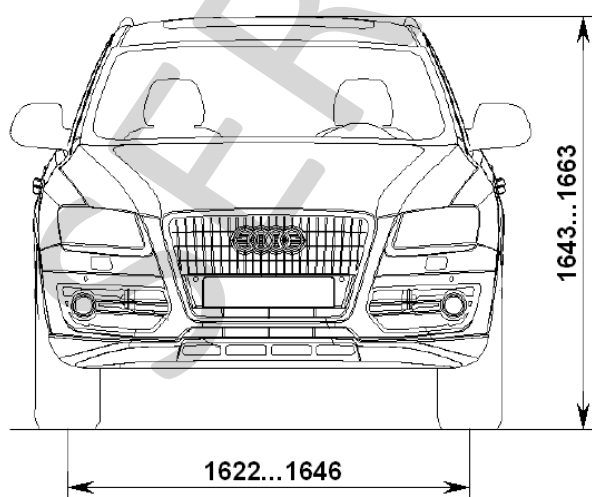
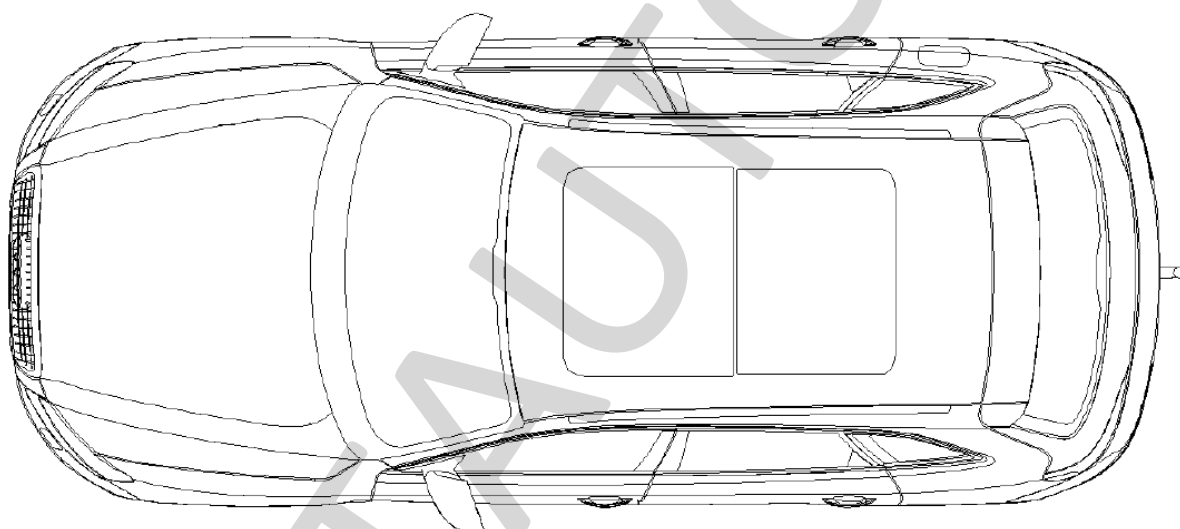
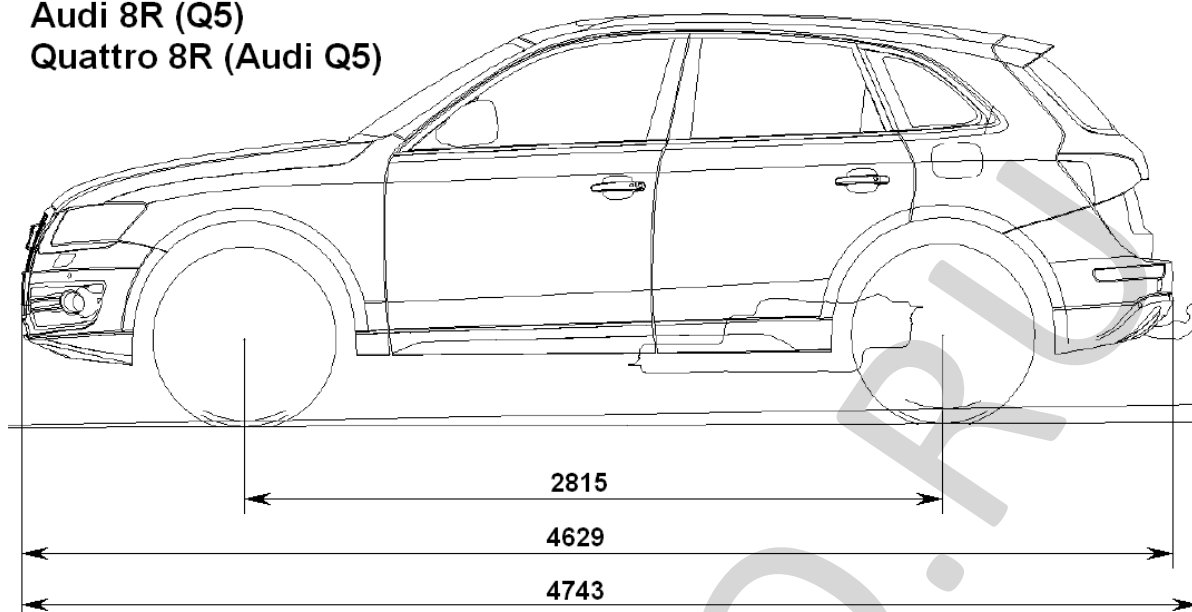

Страница для заполнения полей данных:

ОТТС № **РОСС DE.MT02.E06114P1**  
Бланк № 0038697

SERTAUTO.RU