

ОРГАН ПО СЕРТИФИКАЦИИ
Межотраслевой фонд "Сертификация автотранспорта САТР" ("САТР-ФОНД")
№ РОСС RU.0001.11MT02 от 06.06.2006 г.
125480, г. Москва, ул. Героев Панфиловцев, 24 (тел. 454-42-27)

РОСС DE.MT02.E06131P1

31 декабря 9

Марка транспортного средства	VOLKSWAGEN
Тип транспортного средства	2К
Модификации	—
Коммерческое наименование	Caddy, Caddy Life, Caddy Maxi, Caddy Maxi Life
Категория транспортного средства	M₁
Код ТН ВЭД	8703 22 (для мод. с дв. BUD) 8703 23 (для мод. с дв. BSE, BSX) 8703 32 (для мод. с дв. VJB, BDJ, BLS, BSU, BMM, CHWA)
Код VIN	WV2???2K??X...
Экологический класс	3 (для мод. с дв. VJB, BDJ) 4 (для мод. с дв. BUD, BSE, BLS, BSU, BSX, BMM, CHWA)
Заявитель, представитель изготовителя и его адрес	ООО "ФОЛЬКСВАГЕН Груп Рус", 248009, г. Калуга, ул. Заводская, д. 57, Российская Федерация
Изготовитель и его адрес	Volkswagen AG, D-38436, Wolfsburg, Germany
Сборочный завод и его адрес	Volkswagen AG, PL-61-057, Poznan, Poland

ОБЩИЕ ХАРАКТЕРИСТИКИ ТРАНСПОРТНОГО СРЕДСТВА

Колесная формула / ведущие колеса	4 x 2 / передние (X0), 4 x 4 / все (X1)
Схема компоновки транспортного средства	переднеприводная; расположение двигателя - переднее поперечное
Тип кузова / количество дверей	цельнометаллический, несущий, универсал / 3-5 (задняя дверь - двустворчатая или одностворчатая)
Количество мест спереди / сзади	1 - 2 / 0 - 3 или 1 - 2 / 0 - 3 / 0 - 2

POCC DE.MT02.E06131P1

	Caddy, Caddy Life	Caddy Maxi, Caddy Maxi Life
Габаритные размеры, мм		
– длина	4405 (4505 - с установленным сцепным устройством)	4875 (4975 - с установленным сцепным устройством)
– ширина	1794	1794
– высота	1806...1858	1834
База, мм	2682	3002
Колея передних / задних колес, мм	1531...1537 / 1512...1531	1531...1537 / 1538...1544

Модификации с двигателями	Масса снаряженного транспортного средства (по ГОСТ Р 52051-2003), кг	Полная масса транспортного средства, кг	Максимально допустимая масса, приходящаяся:		Допустимая полная масса прицепа	
			на переднюю ось, кг	на заднюю ось, кг	прицеп без тормозов, кг	прицеп с тормозами, кг
BDJ	1366...1690	2000...2223	1035	1200	720	1280...1400
BJB	1399...1718	2000...2251	1065	1200	750	1350...1500
BLS	1444...1839	2000...2415	1065...1200	1200...1300	740...750	1315...1500
BMM	1512...1827	2000...2410	1090...1200	1200...1300	750	1040...1500
BSE	1347...1739	2000...2315	1000...1120	1200...1300	700...730	1200...1300
BSU	1474...1718	2000...2251	1065	1200	730	1300...1400
BSX	1535...1816	2186...2267	1030	1200...1250	750	1200
BUD	1324...1634	2000...2167	1000	1200	700	1040...1200
CHWA	1512...1827	2000...2410	1090...1200	1100...1300	750	1315...1370

Двигатель (марка, тип)	VOLKSWAGEN		
	BSE	BUD	BSX
	четырёхтактный		
	бензиновый		газовый
- обозначение на блоке двигателя	BSE	BUD	BSX
- количество и расположение цилиндров	4, рядное		
- рабочий объем, см ³	1595	1390	1984
- степень сжатия	10.5	10.5	13.5
- максимальная мощность, кВт (мин ⁻¹)	75 (5600)	59 (5000)	80 (5400)
- максимальный крутящий момент, Нм (мин ⁻¹)	148 (3800)	132 (3800)	160 (3500...4700)
Топливо	бензин с октановым числом не менее 95		природный газ
Система питания	с электронным управлением		
Система впрыска (марка, тип)	Siemens Simos	Magneti Marelli, 4HV	—
Блок управления (марка, тип)	06A 906 033 xx	03C 906 024 AM/AN/M/N	06G 906 022 xx
Воздушный фильтр (марка, тип)	1K0 183	036 183 D/F	1K0 183
	с бумажным элементом		

РОСС DE.MT02.E06131P1

для двигателя:	BSE	BUD	BSX			
Система зажигания	Volkswagen / AUDI, TCI, микропроцессорная					
Катушки зажигания (марка, тип)	VW, RU4	VW, S3	VW, RUE4			
Свечи зажигания (марка, тип)	VW, R1, R6, Rx или аналогичные Bosch, NGK, Champion, Beru					
Система выпуска и нейтрализации отработавших газов	два глушителя; система нейтрализации отработавших газов					
Передний глушитель (марка, тип)	2K0 118/2K0 118A	2K0 118	2K0 118 C			
Задний глушитель (марка, тип)	2K0 120A	2K0 120 H/J	2K0 120 K			
Нейтрализатор (марка, тип)	1K0 178M?	6Q0 178G? / 036 166 A?	1K0 178 G?			
Двигатель (марка, тип)	VOLKSWAGEN					
	BJB	BSU	BDJ	BLS	BMM	CHWA
	четырёхтактный, дизель					
- обозначение на блоке двигателя	BJB	BSU	BDJ	BLS	BMM	CHW
- количество и расположение цилиндров	4, рядное					
- рабочий объем, см ³	1896	1896	1968	1896	1968	1968
- степень сжатия	19.0	18.5	18.0	18.0	18.0	18.0
- максимальная мощность, кВт (мин ⁻¹)	77 (4000)	55 (4000)	51 (4200)	77 (4000)	103 (4000)	77 (3600)
- максимальный крутящий момент, Нм (мин ⁻¹)	250 (1900)	210 (1900)	140 (2200... 2400)	250 (1900)	320 (1800... 2500)	275 (1750... 2500)
Топливо	дизельное					
Система питания	непосредственный впрыск топлива					
Система впрыска (марка, тип)	Bosch					
Блок управления (марка, тип)	03G 906 016 DM	03G 906 021 xx	03G 906 016 GP/N	03G 906 021 xx 03G 906 056 xx	03G 906 021 xx	03G 906 056 xx
Насос-форсунки (марка, тип)	Bosch, PDB 016	Bosch, PDB 043	Bosch, PDB 028	Bosch, PDB 043	Bosch, PDB 042	Bosch, PDB 042
Турбокомпрессор (марка, тип)	KKK, 3K- Warner, BV 39A, KP 39, KP 39A, Garrett	KKK, 3K- Warner, BV 39	—	BWTS, KKK, KK3, 3K- Warner, BV 39 A	Garrett, GT 1646 V	Garrett, GT 1646 V
Воздушный фильтр (марка, тип)	1K0 183B	1K0 183B	1K0 183	1K0 183B	1K0 183B	1K0 183B
	с бумажным элементом					

РОСС DE.MT02.E06131P1

для двигателя:	BJB	BSU	BDJ	BLS	BMM	CHWA
Система выпуска и нейтрализации отработавших газов	один или два глушителя; система нейтрализации отработавших газов					
Передний глушитель (марка, тип)	—	2K0 118B	2K0 118B	2K0 118B	—	—
Задний глушитель (марка, тип)	2K0 120F	2K0 120F	2K0 120E/B	2K0 120 L/F/M	2K0 120 L	2K0 120 L
Нейтрализатор (марка, тип)	1K0 178D?	1K0 178L?	038 178B?	—	—	—
Фильтр твердых частиц (марка, тип)	—	—	—	1K0 181A? 1K0 181C?	1K0 181A? 1K0 181C?	1K0 181A? 1K0 181C?
Трансмиссия	механическая					
Сцепление (марка, тип)	сухое, однодисковое, с гидравлическим приводом					
Коробка передач (марка, тип)	FM5 AH003	FM5 AH004	FM5 AH005	FM5 A4006	FM5 A4039	FM5 AH009 FM5A H011
	с ручным управлением					
	вперед – 5, назад – 1					
- число передач	3.455	3.769	3.455	3.778	3.778	3.455
- передаточные числа	1.955	2.095	1.955	2.063	2.063	1.955
I -	1.281	1.387	1.281	1.348	1.348	1.281
II -	0.927	1.026	0.927	0.967	0.967	0.927
III -	0.740	0.813	0.740	0.744	0.769	0.740
IV -	3.182	3.182	3.182	3.600	3.600	3.182
V -						
3.X. -						
Главная передача (марка, тип)	цилиндрическая, косозубая					
- передаточное число	4.688	5.067	5.067	3.647	3.938	4.929
Трансмиссия	механическая					
Сцепление (марка, тип)	сухое, однодисковое, с гидравлическим приводом				две многодиско- вые муфты, работающие в масле	
Коробка передач (марка, тип)	FM5 AH012	FM5 A4049	AM6 2Q006	FM6 2Q004	FA62E016	
	с ручным управлением				автомати- ческая	
	вперед – 5, назад – 1			вперед – 6, назад – 1		
- число передач	3.615	3.778	3,769	3.769	3.462	
- передаточные числа	1.955	2.118	2,087	2.087	2.150	
I -	1.281	1.269	1,324	1.324	1.464	
II -	0.927	0.865	0,911	0.977	1.079	
III -	0.740	0.625	0,902	0975	1.094	
IV -	-	-	0,756	0.814	0.921	
V -	3.182	3.600	4,549	4.549	3.989	
VI -						
3.X. -						
Главная передача (марка, тип)	цилиндрическая, косозубая					
- передаточное число	4,929	3.647	4,235* 3,273**	3.694* 2.917**	4.069* 3.136**	

*- при включении 1...4 передачи

**- при включении 5, 6 передач и передачи заднего хода

POCC DE.MT02.E06131P1

Подвеска

- VW – Audi AG
- передняя независимая, пружинная, типа Макферсон, со стабилизатором поперечной устойчивости
 - задняя зависимая, на продольных рессорах, с гидравлическими телескопическими амортизаторами

Рулевое управление (марка, тип)

рулевой механизм - “шестерня - рейка”;
рулевой привод с электрическим усилителем

Тормозные системы

- рабочая гидравлический двухконтурный привод с диагональным разделением на контуры, с АБС, тормозные механизмы всех колес – дисковые
- запасная каждый контур рабочей тормозной системы
- стояночная механический (тросовый) привод тормозных механизмов задних колес

<u>Шины</u>	Марка	Размер	Индекс несущей способности	Категория скорости
	–	195/65 R15	91, 95	T
	–	205/65 R16	94	H
	–	205/55 R16 (M+S)	94	T

Оборудование транспортного средства

кондиционер, климат-контроль (хладагент R134A), **холодильник**, автономный отопитель, противобуксовочная система (ASR), электронная система обеспечения курсовой устойчивости (ESP), акустическая система для парковки (APS), подготовка под установку телефона, бортовой компьютер, стереосистема, CD-проигрыватель, навигационная система, CD-чейнджер, противоугонное устройство, подъемно-сдвижной люк в крыше с электрическим приводом, **подъемный люк в задней части крыши**, багажник на крыше, многосекционные сумки, **кровать-раскладушка**, сборный стол с двумя складными стульями, **банкетка**, **решетчатая перегородка багажного отсека**, **противомоскитная сетка**, **тент**, приставная палатка, раскладное спальное место, алюминиевый багажный короб, система крепления детского сиденья „ISOFIX“, подушки безопасности, сигнализация, обогрев сидений, датчик дождя, омыватель фар, круиз-контроль

РОСС DE.MT02.E06131P1

VOLKSWAGEN 2K

Описание маркировки транспортного средства приведено в приложении № 2.
Общие виды транспортного средства на 2-х листах приведены в приложении № 3.

Б.В. Кисуленко**С.В. Пугачев**

Действует с " 02 " апреля 2009 г.

РОСС DE.MT02.E06131P1

Приложение № 2 к "одобрению типа транспортного средства"

ОПИСАНИЕ МАРКИРОВКИ ТРАНСПОРТНОГО СРЕДСТВА

1. Место расположения и форма знака соответствия:
На табличке изготовителя или рядом с ней или на задней стойке проема двери водителя.
Знак соответствия выполнен по ГОСТ Р 50460-92 с указанием номера данного "одобрения типа транспортного средства".
2. Место расположения таблички изготовителя:
На левой средней стойке кузова.
3. Место расположения идентификационного номера (VIN):
 - 3.1. На табличке изготовителя.
 - 3.2. В моторном отсеке, в районе опоры правой стойки подвески.
 - 3.3. Дополнительно VIN может наноситься под ветровым стеклом, в левом нижнем углу.
4. Структура и содержание идентификационного номера (номеров) транспортных средств:

1	2	3	4	5	6	7	8	9	10	11	12	13	14	15	16	17
W	V	2	?	?	?	2	K	?	?	X	?	?	?	?	?	?

- поз. 1 - 3: Международный код изготовителя (WMI): **WV2** – Volkswagen AG, Германия.
- поз. 4 - 6: Постоянная часть идентификационного номера **Z** или **X** или контрольное число **от 0 до 9**.
- поз. 7 - 8: Обозначение типа транспортного средства: **2K**.
- поз. 9: Постоянная часть идентификационного номера **Z** или **X** или контрольное число **от 0 до 9**.
- поз. 10: Обозначение модельного года согласно ISO 3779-83.
- поз. 11: Код сборочного завода: **X** – Volkswagen AG, Poznan, Poland.
- поз. 12 - 17: Производственный номер транспортного средства.

VOLKSWAGEN
Caddy (2K)
Caddy Life (2K)

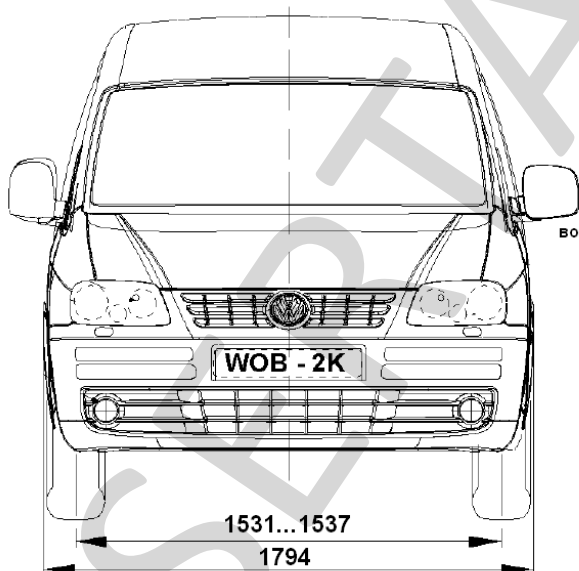
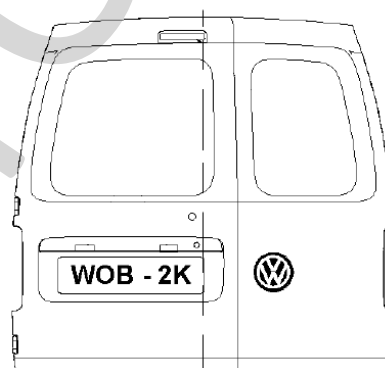
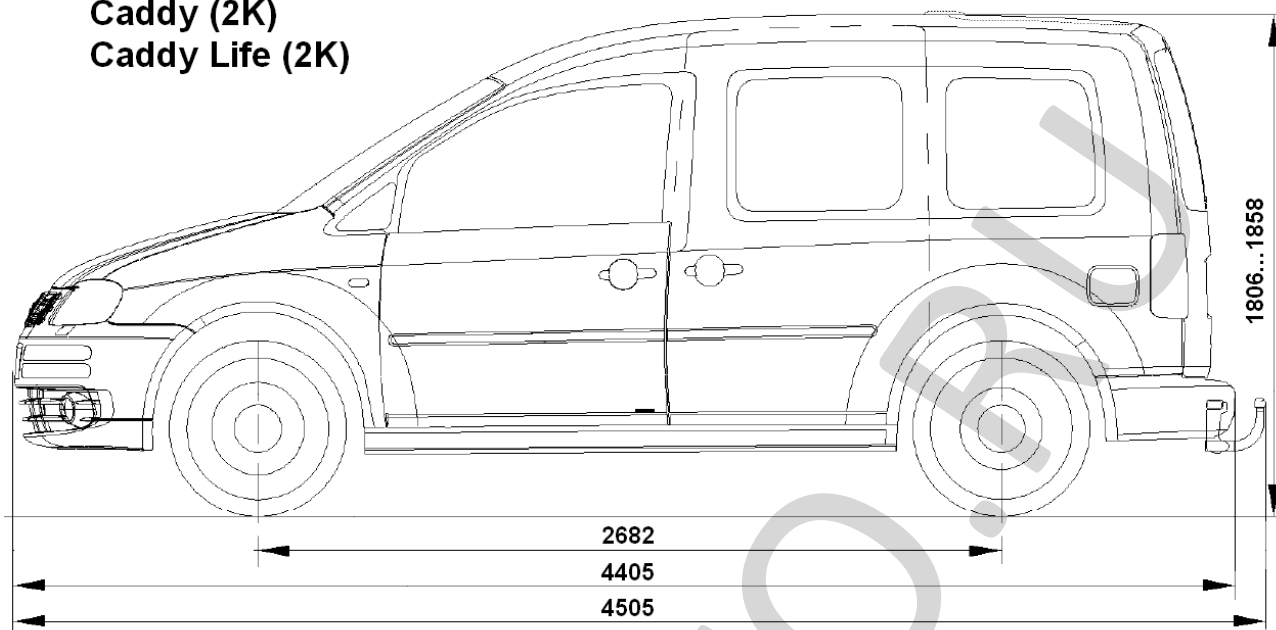

Возможный вариант исполнения

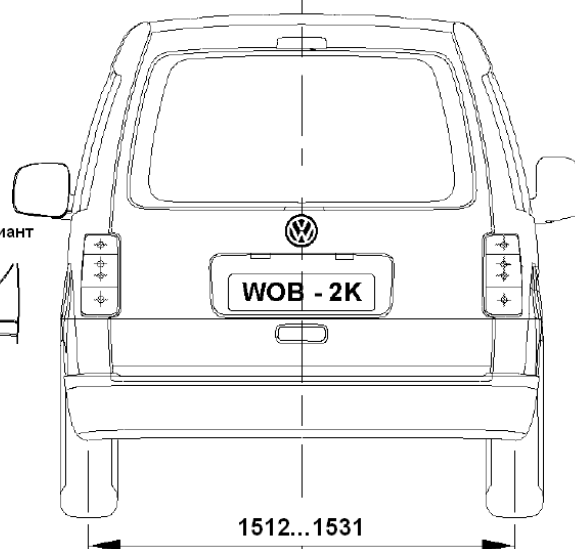

VOLKSWAGEN
Caddy Maxi (2K)
Caddy Maxi Life (2K)

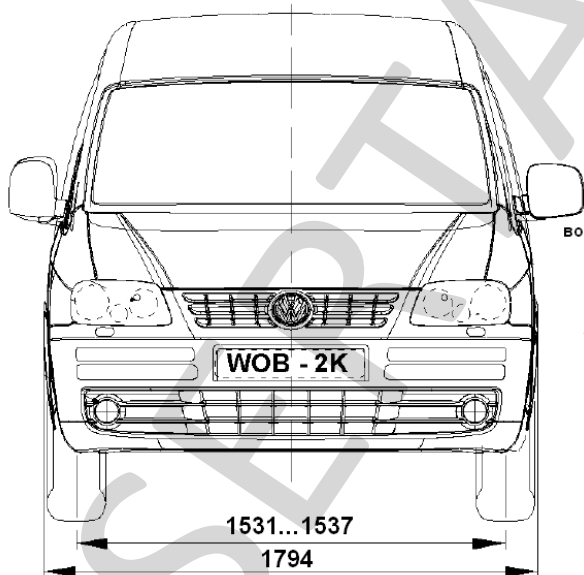
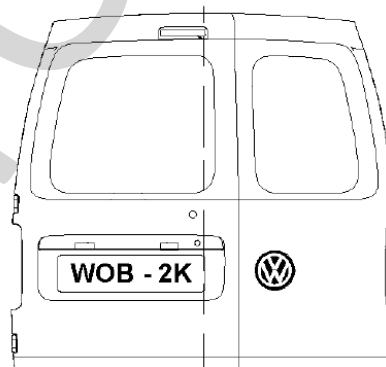
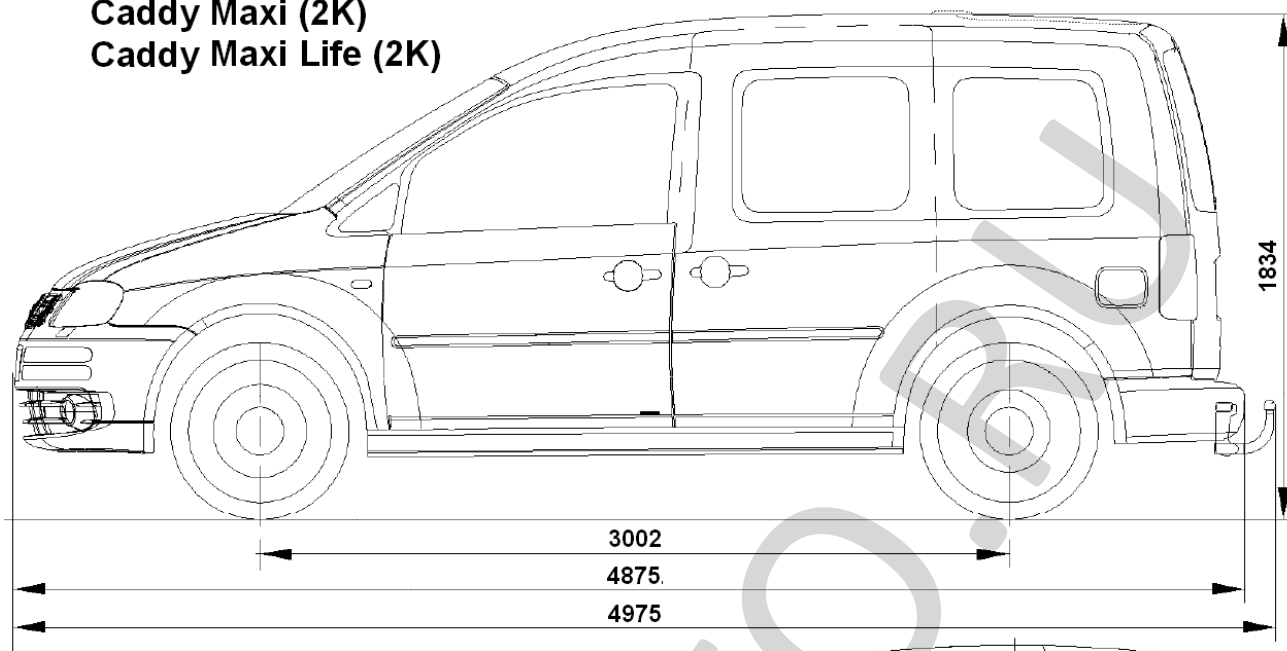

возможный вариант исполнения

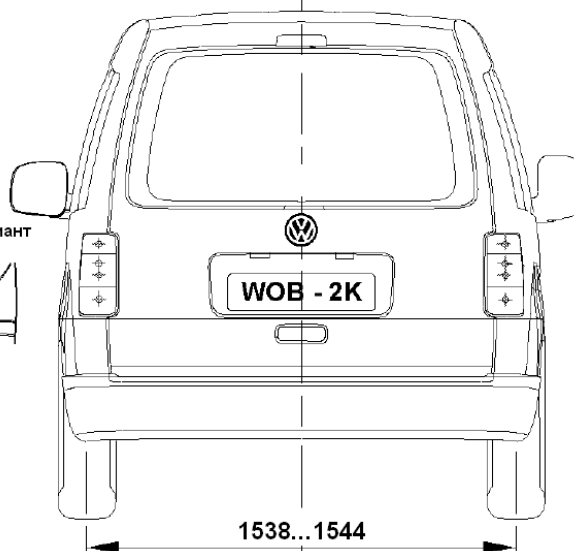

Страница для заполнения полей данных:

ОТТС № **РОСС DE.MT02.E06131P1**
Бланк № 0038761

SERTAUTO.RU