

**ОРГАН ПО СЕРТИФИКАЦИИ**

**Межотраслевой фонд "Сертификация автотранспорта САТР" ("САТР-ФОНД")**

№ РОСС RU.0001.11MT02 от 06.06.2006 г.

125480, г. Москва, ул. Героев Панфиловцев, 24 (Тел. 454-42-27)

**РОСС DE.MT02.E04875P3**

**30 октября 9**

Марка транспортного средства **Mercedes-Benz**  
Тип транспортного средства **164**  
Модификации **GL 450 4MATIC, GL 500 4MATIC, ML 350 4MATIC, ML 500 4MATIC, ML 63AMG, ML 320 CDI 4MATIC, ML 350 CDI 4MATIC, GL 320 CDI 4MATIC, GL 350 CDI 4MATIC, ML 280 CDI 4MATIC, ML 300 CDI 4MATIC**  
Коммерческое наименование **Mercedes-Benz ML-Class, Mercedes-Benz GL-Class**  
Категория транспортного средства **M<sub>1</sub>G**

Для модификаций:	ML 350 4MATIC, ML 500 4MATIC, ML 63AMG, GL 450 4MATIC, GL 500 4MATIC	ML 320 CDI 4MATIC, ML 350 CDI 4MATIC, GL 320 CDI 4MATIC, GL 350 CDI 4MATIC, ML 280 CDI 4MATIC, ML 300 CDI 4MATIC
Код ТН ВЭД	8703 24	8703 33

Код VIN

GL 450 4MATIC - WDC164871...  
GL 500 4MATIC - WDC164886...  
ML 350 4MATIC - WDC164186...  
ML 500 4MATIC - WDC164172...  
ML 63AMG - WDC164177...  
ML 320 CDI 4MATIC, ML 350 CDI 4MATIC - WDC164122...  
GL 320 CDI 4MATIC, GL 350 CDI 4MATIC - WDC164822...  
ML 280 CDI 4MATIC, ML 300 CDI 4MATIC - WDC164120...

## РОСС DE.MT02.E04875P3

Экологический класс	3 (ML 320 CDI 4MATIC, <b>ML 350 CDI 4MATIC</b> , GL 320 CDI 4MATIC, <b>GL 350 CDI 4MATIC</b> ); 4 (ML 350 4MATIC, GL 450 4MATIC, ML 500 4MATIC, GL 500 4MATIC, ML 63AMG, ML 280 CDI 4MATIC, <b>ML 300 CDI 4MATIC</b> )
Заявитель, представитель изготовителя и его адрес	ЗАО "Мерседес-Бенц РУС", 125167, г. Москва, Ленинградский просп., 39А, Российская Федерация
Изготовитель и его адрес	Daimler AG, DE-70546 Stuttgart, Germany
Сборочные заводы и их адреса	Mercedes-Benz U.S. Int. Inc., Tuscaloosa, AL-35403, USA Mercedes-AMG GmbH, DE-71563 Affalterbach, Germany E.H.H. AUTOTEC GmbH & Co. KG, DE-27568 Bremerhaven, Germany

## ОБЩИЕ ХАРАКТЕРИСТИКИ ТРАНСПОРТНОГО СРЕДСТВА

Колесная формула / ведущие колеса	4 x 4 / все
Схема компоновки транспортного средства	полноприводная, с передним продольным расположением двигателя

Для модификаций:	ML...		GL...	
Тип кузова / количество дверей	универсал / 5			
Количество мест спереди / сзади	2 / 3		2 / 3 или 2 / 3 / 2	
Габаритные размеры, мм				
– длина	4788... <b>5020</b>		<b>5096...5351</b>	
– ширина	1911...1952		<b>1920...1975</b>	
– высота	1765...1884		1799...1950	
База, мм	2915		3075	
Колея передних / задних колес, мм	1619... <b>1674</b> / 1621... <b>1677</b>		1645...1683 / 1648...1686	
Для модификаций:	ML 350 4MATIC	ML 500 4MATIC	ML 320 CDI 4MATIC, <b>ML 350 CDI 4MATIC</b>	ML 63AMG
Масса снаряженного транспортного средства ( по ГОСТ Р 52051-2003 ), кг	2135	2185	2185	2310
Полная масса транспортного средства, кг	2830	2830...2930	2830	2880
Масса, приходящаяся:				
– на переднюю ось, кг	1230...1400	1230...1400	1230...1400	1280...1440
– на заднюю ось, кг	1430...1600	1430...1700	1430...1700	1440...1600
Допустимая масса прицепа, кг				
– прицеп без тормозов	750			
– прицеп с тормозами	3500			

## POCC DE.MT02.E04875P3

Для модификаций:	GL 450 4MATIC	GL 500 4MATIC	GL 320 CDI 4MATIC, GL 350 CDI 4MATIC	ML 280 CDI 4MATIC, ML 300 CDI 4MATIC
Масса снаряженного транспортного средства ( по ГОСТ Р 52051-2003 ), кг	2430...2465	2445...2480	2450...2505	2185
Полная масса транспортного средства, кг	3150...3250	3150...3250	3150...3250	2830...2930
Масса, приходящаяся:				
- на переднюю ось, кг	1350...1470	1350...1470	1350...1500	1230...1400
- на заднюю ось, кг	1680...2000	1680...2000	1650...2000	1430...1700
Допустимая масса прицепа, кг				
- прицеп без тормозов			750	
- прицеп с тормозами			3500	
Для модификаций:	ML 350 4MATIC	GL 450 4MATIC	ML 63AMG	
<b>Двигатель</b> (марка, тип)	Daimler AG, Mercedes-Benz			
	M272 (272.967)	M273 (273.923)	M156 (156.980)	
	бензиновый, четырехтактный			
- количество и расположение цилиндров	6, V-образное	8, V-образное	8, V-образное	
- рабочий объем, см <sup>3</sup>	3498	4663	6208	
- степень сжатия	10.7 - 0.4	10.5 ± 0.3	11.3 ± 0.25	
- максимальная мощность, кВт (мин <sup>-1</sup> )	200 (6000)	250 (6000)	375 (6800)	
- максимальный крутящий момент, Нм (мин <sup>-1</sup> )	350 (2400...5000)	460 (2700...5000)	630 (5200)	
Топливо	бензин с октановым числом не менее			
	95		98	
<b>Система питания</b>	HFM-injection, впрыскивание топлива с электронным управлением			
Блок управления (марка, тип)	HM 0376	HM 0390	HM A050	
Форсунки (марка, тип)	Bosch			
	272 078 00 23 (x6) или 272 078 00 49 (x6), 272 078 01 23 (x6), 272 078 02 49 (x6)	272 078 00 49 (x8) или 272 078 02 49 (x8)	156 078 00 23 (x8) или 156 078 01 49 (x8)	
Воздушный фильтр (марка, тип)	Mercedes-Benz			
	FP 0107 или FP 0108	FP 0108	FP A015	

## РОСС DE.MT02.E04875P3

для двиг.:	<b>M272 (272.967)</b>	<b>M273 (273.923)</b>	<b>M156 (156.980)</b>	
<b>Система зажигания</b>	электронная			
Катушка зажигания (марка, тип)	Bosch, Delphi			
	ZS 0012 (x6)	ZS 0012 (x 8)	ZS 0012 (x 8)	
Свечи зажигания (марка, тип)	NGK, Y7MPP33 или PLKR6A	Bosch, Y7MPP33, NGK, PLKR6A и другие, рекомендованные Daimler AG	Bosch, IFR?D??	
<b>Система выпуска и нейтрализации отработавших газов</b>	Mercedes-Benz, четыре глушителя и два нейтрализатора			
Первый глушитель (марка, тип)	SM 0242 (x2)	SM 0246 (x2)	SM A019 (x2)	
Второй глушитель (марка, тип)	SN 0576 (x2)	SN 0582 (x2)	SN A082 (x2)	
Нейтрализатор (марка, тип)	KT 0256 (x2)	KT 0257 (x2)	KT A028 (x2)	
Для модификаций:	<b>ML 500 4MATIC</b>	<b>GL 500 4MATIC</b>	<b>ML 320 CDI 4MATIC, ML 350 CDI 4MATIC, GL 320 CDI 4MATIC, GL 350 CDI 4MATIC</b>	<b>ML 280 CDI 4MATIC, ML 300 CDI 4MATIC</b>
<b>Двигатель</b> (марка, тип)	Daimler AG, Mercedes-Benz			
	M273 (273.963)	OM642 (642.940)		
	четырёхтактный			
	бензиновый		дизель	
- количество и расположение цилиндров	8, V-образное		6, V-образное	
- рабочий объем, см <sup>3</sup>	5461		2987	
- степень сжатия	10.5 ± 0.3		17.7 ± 1.5	
- максимальная мощность, кВт (мин <sup>-1</sup> )	285 (6000)		165 (3800)	140 (4000)
- максимальный крутящий момент, Нм (мин <sup>-1</sup> )	530 (2800...4800)		510 (1600...2800)	440 (1400...2800)
Топливо	бензин с октановым числом не менее 95		дизельное	
<b>Система питания</b>	HFM-injection, впрыскивание топлива с электронным управлением		непосредственное впрыскивание топлива	
Блок управления (марка, тип)	HM 0391	HM 0391	ED 0099	ED 0126
ТНВД (марка, тип)	—		Bosch, PH 0012	
Турбокомпрессор (марка, тип)	—		Garrett, AL 0026 или AL 0042	

## РОСС DE.MT02.E04875P3

для двиг.:	M273 (273.963)		OM642 (642.940)
Форсунки (марка, тип)	Bosch		
	272 078 00 23 (x8) или 272 078 00 49 (x8), 272 078 01 23 (x8), 272 078 02 49 (x8)	272 078 00 49 (x8) или 272 078 02 49 (x8)	IN 0013 (x6)
Воздушный фильтр (марка, тип)	Mercedes-Benz, FP 0108		Mann&Hummel, FP 0104 и FP 0105
<b>Система зажигания</b>	электронная		
Катушка зажигания (марка, тип)	Bosch, Delphi, ZS 0012 (x8)		—
Свечи зажигания (марка, тип)	Bosch, Y7MPP33, NGK, PLKR6A, PLKR7A	Bosch, Y7MPP33, NGK, PLKR6A	—
	и другие, рекомендованные Daimler AG		
Для модификаций:	ML 500 4MATIC	GL 500 4MATIC	ML 320 CDI 4MATIC, ML 350 CDI 4MATIC, GL 320 CDI 4MATIC, GL 350 CDI 4MATIC, ML 280 CDI 4MATIC, ML 300 CDI 4MATIC
<b>Система выпуска и нейтрализации отработавших газов</b>	Mercedes-Benz, три или четыре глушителя и два нейтрализатора		
Первый глушитель (марка, тип)	SM 0246 (x2)	SM 0246 (x2)	SV 0818
Второй глушитель (марка, тип)	SN 0582 (x2) или SN 0575 (x2)	SN 0582 (x2)	SN 1543 (x2) или SN 0576 (x2)
Нейтрализатор (марка, тип)	КТ 0257 (x2) или КТ 0272 (x2)	КТ 0257 (x2)	КТ 1177 и КТ 1178

**Трансмиссия**

гидромеханическая

**Коробка передач (марка, тип)**

Mercedes-Benz, W7 B700 (7G-tronic), с автоматическим управлением

- число передач

вперед - 7 / назад - 2

- передаточные числа

I -	4.38
II -	2.86
III -	1.92
IV -	1.37
V -	1.00
VI -	0.82
VII -	0.73
3.X.I -	3.42
3.X.II -	2.23

## POCC DE.MT02.E04875P3

<b>Раздаточная коробка</b> (марка, тип)	Mercedes-Benz, BWA 44-09, двухступенчатая
- передаточные числа	
- высшее	1.00
- низшее	2.64
<b>Главная передача</b> (марка, тип)	Mercedes-Benz, гипоидная
- передаточное число	3.90 (для мод. <b>ML 350 4MATIC</b> ), 3.70 (для мод. <b>GL 450 4MATIC, GL 500 4MATIC, ML 500 4MATIC</b> ), 3.45 (для мод. <b>ML 63AMG, ML 320 CDI 4MATIC, ML 350 CDI 4MATIC, GL 320 CDI 4MATIC, GL 350 CDI 4MATIC, ML 280 CDI 4MATIC, ML 300 CDI 4MATIC</b> )

<b>Подвеска</b>	
- передняя	независимая, рычажная, пневматическая или пружинная (только для мод. ML...), с телескопическими амортизаторами и стабилизатором поперечной устойчивости
- задняя	независимая, рычажная, пневматическая или пружинная (только для мод. ML...), с телескопическими амортизаторами и стабилизатором поперечной устойчивости

<b>Рулевое управление</b> (марка, тип)	Mercedes-Benz, рулевой механизм типа “шестерня-рейка”, рулевой привод с гидроусилителем
--	---

<b>Тормозные системы</b>	
- рабочая	гидравлическая, двухконтурная, с диагональным разделением на контуры, с вакуумным усилителем и АБС; тормозные механизмы передних и задних колес – дисковые
- запасная	каждый контур рабочей тормозной системы
- стояночная	механический привод к специальным тормозным барабанам тормозных механизмов задних колес

**Шины**

Модификации	Марка	Размер	Индекс несущей способности	Категория скорости
<b>ML 350 4MATIC</b>	—	235/65 R17	104	V
		255/55 R18	105	V
		255/50 R19	103	W
		265/45 R20	104	W
		285/45 R19	107	W
		<b>265/40 R21 XL</b>	<b>105</b>	<b>Y</b>
<b>GL 450 4MATIC</b>	—	265/55 R19 (M+S)	109	H
		275/55 R19	111	V
		275/50 R20	109	W
		295/40 R21 XL	<b>111</b>	<b>V</b>
<b>ML 500 4MATIC</b>	—	255/50 R19	103	W
		285/45 R19	107	W
		<b>265/45 R20</b>	<b>104</b>	<b>W</b>
		<b>265/40 R21 XL</b>	<b>105</b>	<b>Y</b>

## РОСС DE.MT02.E04875P3

**Шины** (продолжение)

Модификации	Марка	Размер	Индекс несущей способности	Категория скорости
<b>GL 500 4MATIC</b>	—	265/55 R19 (M+S)	109	H
		275/55 R19	111	V
		275/50 R20	109	W
		<b>295/40 R21 XL</b>	<b>111</b>	<b>V</b>
<b>ML 63AMG</b>	—	285/45 R19 (M+S)	<b>107</b>	H
		295/45 ZR19	109	Y
		295/40 ZR20	106	Y
		<b>295/35 ZR21 XL</b>	<b>107</b>	<b>Y</b>
<b>ML 320 CDI 4MATIC, ML 350 CDI 4MATIC</b>	—	235/65 R17	104	V
		255/55 R18	105	V
		255/50 R19	103	W
		285/45 R19	107	W
		265/45 R20	104	<b>W</b>
		295/40 ZR20	106	W
		<b>265/40 R21 XL</b>	<b>105</b>	<b>Y</b>
<b>GL 320 CDI 4MATIC, GL 350 CDI 4MATIC</b>	—	265/60 R18	110	<b>H</b>
		265/55 R19 (M+S)	109	H
		275/55 R19	111	V
		275/50 R20	109	<b>H</b>
		295/40 R21 XL	<b>111</b>	<b>V</b>
<b>ML 280 CDI 4MATIC, ML 300 CDI 4MATIC</b>	—	235/65 R17	104	H
		255/55 R18	105	H
		255/50 R19	103	H
		265/45 R20	104	H
		285/45 R19	107	H
		265/40 R21 Y XL	<b>105</b>	<b>Y</b>

POCC DE.MT02.E04875P3

**Оборудование транспортного средства**

система управления повеской (AIRMATIC), противоугонная система с защитой от буксировки (ATA), биксеноновые фары с электронным управлением, климат-контроль (THERMATIC или THERMOTRONIC, хладагент R134A), электронный автомобильный информационный центр (COMAND), активные подголовники на передних сидениях (NECK-PRO), система контроля дистанции (DISTRONIC), система помощи при спуске с крутого склона (DSR) и автоматический стояночный тормоз, электронная система авторизации водителя с функциями отпирания / запираения дверей и управления замком зажигания (KEYLESS-GO), электронная система помощи при парковке (PARKTRONIC), электронная система обеспечения устойчивости (ESP), система контроля устойчивости прицепа, система омывателей фар, иммобилайзер, система безопасности (PRE-SAFE), камера заднего вида, система сигнализации о падении давления в шинах (RWD), система контроля давления в шинах (RDK), навигационная система, вспомогательные удерживающие системы с подушкой безопасности и преднатяжителем ремня безопасности, система голосового управления (LINGUATRONIC), датчик дождя, устройство для подключения мобильного телефона, бортовой монитор с TV-функцией.

**Mercedes-Benz 164**

Описание маркировки транспортного средства приведено в приложении № 2.  
Общие виды транспортных средств на 2 листах приведены в приложении № 3.

**Б.В. Кисуленко****С.В. Пугачев**

Действует с " 13 " мая 2009 г.



РОСС DE.MT02.E04875P3

Приложение № 2 к "одобрению типа транспортного средства"

**ОПИСАНИЕ МАРКИРОВКИ ТРАНСПОРТНОГО СРЕДСТВА**

1. Место расположения и форма знака соответствия:  
Рядом с табличкой изготовителя. Знак соответствия выполнен по ГОСТ Р 50460-92 с указанием номера "одобрения типа транспортного средства".
2. Место расположения таблички изготовителя:  
На боковой поверхности средней стойки кузова, с правой стороны, в дверном проеме в соответствии с "сообщением об официальном утверждении" по Директивам ЕС e1\*76/114\*2006/96\*0332\*03.
3. Место расположения идентификационного номера (VIN):
  - 3.1. На табличке изготовителя.
  - 3.2. В пассажирском салоне, сзади, с правой стороны.
  - 3.3. На табличке, видимой снаружи, в правом нижнем углу лобового стекла.
4. Структура и содержание идентификационного номера транспортного средства:

1	2	3	4	5	6	7	8	9	10	11	12	13	14	15	16	17
W	D	C	1	6	4	?	?	?	1	?	?	?	?	?	?	?

- поз. 1 - 3: Международный код изготовителя: **WDC** - Daimler AG, Германия.
- поз. 4 - 6: Обозначение семейства: **164** - Mercedes-Benz GL-, ML- классов.
- поз. 7: Обозначение типа кузова:  
**1** – универсал, ML-класс (внутризаводское обозначение – W 164);  
**8** – универсал, GL-класс (внутризаводское обозначение – X 164).
- поз. 8-9: Тип и модель двигателя:  
**20** - дизель, OM642, 642.940, V6, 140 кВт;  
**22** - дизель, OM642, 642.940, V6, 165 кВт;  
**71** - бензиновый, M273, 273.923, V8, 250 кВт;  
**72** - бензиновый, M273, 273.963, V8, 285 кВт;  
**77** - бензиновый, M156, 156.980, V8, 375 кВт.  
**86** - бензиновый, M272, 272.967, V6, 200 кВт (для W 164);  
**86** - бензиновый, M273, 273.963, V8, 285 кВт (для X 164).
- поз. 10: Тип рулевого управления: **1** – левостороннее.
- поз. 11: Обозначение сборочного завода.
- поз. 12 - 17: Производственный номер транспортного средства

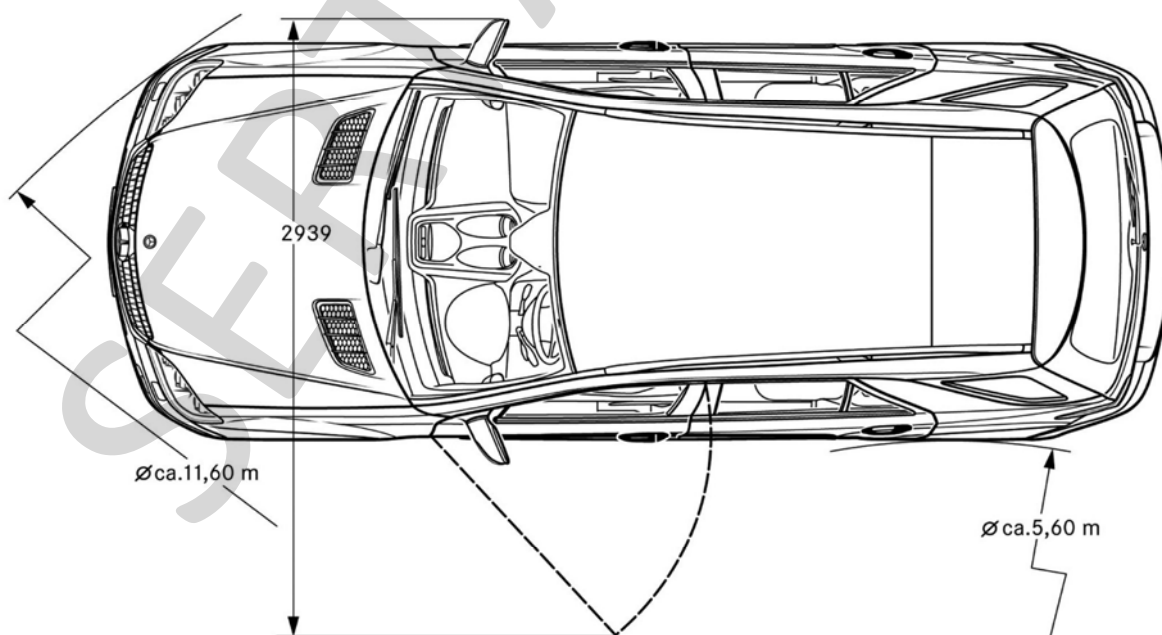
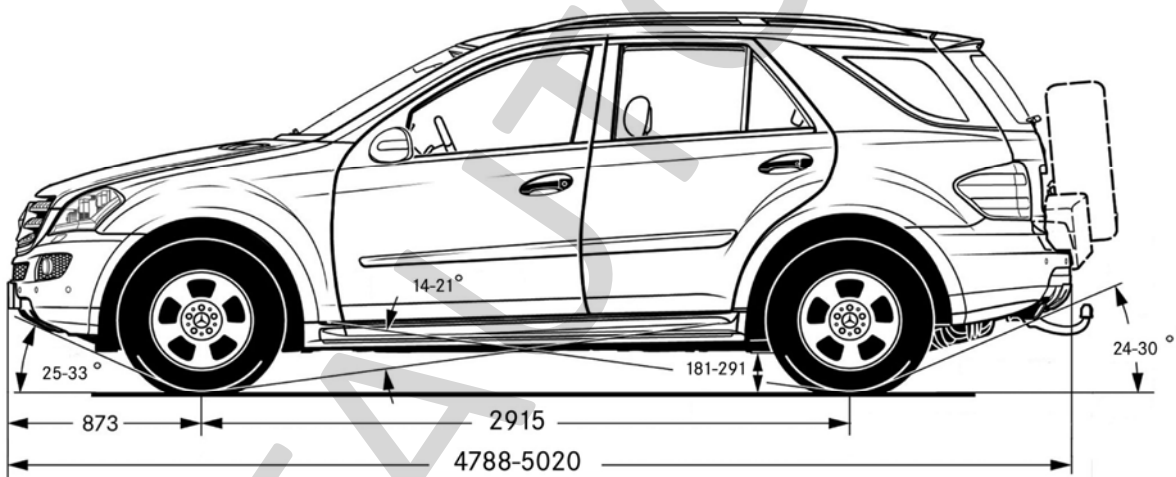
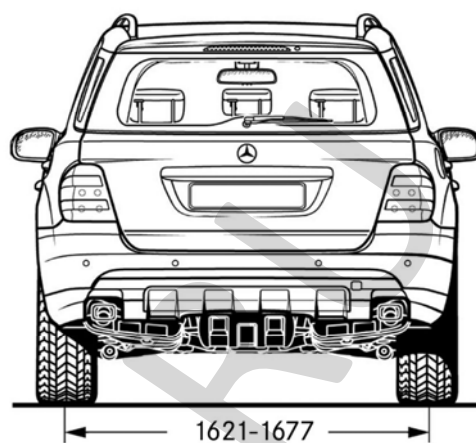
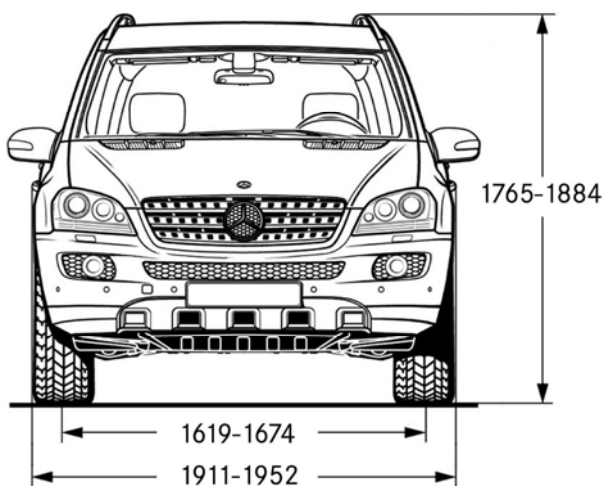

**Mercedes-Benz M-Class (W 164)**

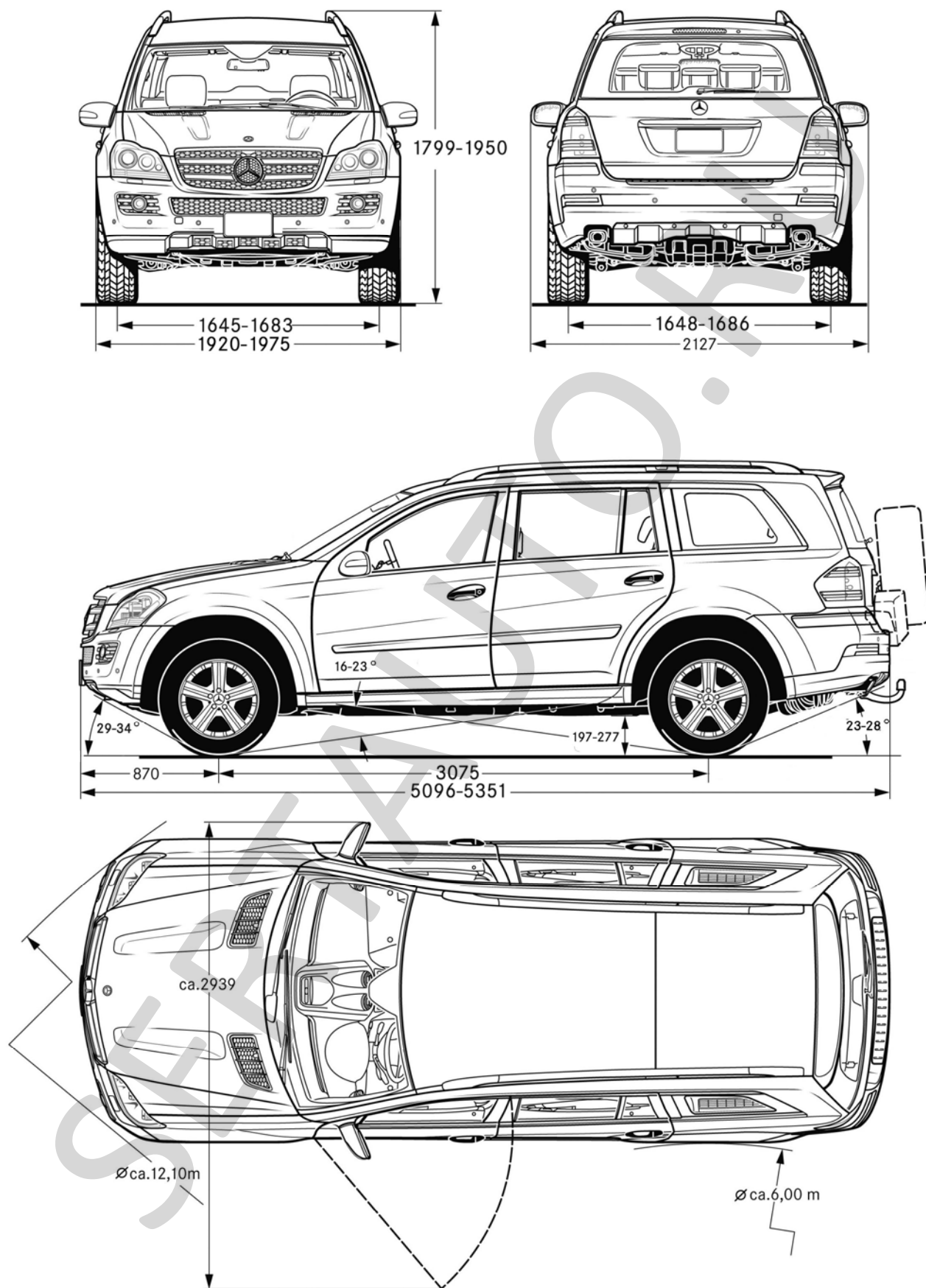

**Mercedes-Benz GL-Class (X 164)**