

ОРГАН ПО СЕРТИФИКАЦИИ
Межотраслевой фонд "Сертификация автотранспорта САТР" ("САТР-ФОНД")
 № РОСС RU.0001.11MT02 от 06.06.2006 г.
 125480, г. Москва, ул. Героев Панфиловцев, 24 (тел. 454-42-27)

РОСС DE.MT02.E05350P4

31 декабря 9

Марка транспортного средства	VOLKSWAGEN			
Тип транспортного средства	3C			
Модификации	-			
Коммерческое наименование	Passat			
Категория транспортного средства	M₁			
с двигателями:	CAXA, CDGA	BLF, BSE, BVX, BVY, BWA, BZB, CAWB, CGYA	AXZ	BKP, BLS, BMA, BMP, BMR, BUZ, BXE, CBAA, CBAB, CBAC, CBVB, CBDC
Код ТН ВЭД	8703 22	8703 23	8703 24	8703 32
Код VIN	WVW???3C?...			
Экологический класс	3 (с дв. CBAB) 4 (с дв. CAXA, BLF, BSE, BVX, BVY, BWA, BZB, CAWB, AXZ, BKP, BLS, BMA, BMP, BMR, BUZ, BXE, CBAA, CBAB, CGYA, CBAC, CBVB, CBDC, CDGA) (см. Приложение №1)			
Заявитель, представитель изготовителя и его адрес	ООО "ФОЛЬКСВАГЕН Груп Рус", 248009, г. Калуга, ул. Заводская, д. 57, Российская Федерация			
Изготовитель и его адрес	Volkswagen AG, D-38436, Wolfsburg, Germany			
Сборочные заводы и их адреса	Volkswagen AG, D-26703, Emden, Germany Volkswagen Sachsen GmbH, D-08058, Zwickau, Germany			

ОБЩИЕ ХАРАКТЕРИСТИКИ ТРАНСПОРТНОГО СРЕДСТВА

Колесная формула / ведущие колеса	4 x 2 (X0) / передние или 4 x 4 (X1) / все
Схема компоновки транспортного средства	переднеприводная (для X0) или полноприводная (для X1); расположение двигателя - переднее поперечное
Тип кузова / количество дверей	цельнометаллический, несущий, седан (AA) / 4 или универсал (AC) / 5
Количество мест спереди / сзади	2 / 3

РОСС DE.MT02.E05350P4

с типом кузова:		AA		AC		
Габаритные размеры, мм		4765 (4910 – с установленным сцепным устройством)		4774 (4910 – с установленным сцепным устройством)		
– длина				1820		
– ширина		1447...1492		1456...1537		
– высота				2709		
База, мм				2709		
Колея передних / задних колес, мм		1542...1553 / 1541...1559				
Двигатель	Масса снаряженного транспортного средства (по ГОСТ Р 52051-2003), кг	Полная масса транспортного средства, кг	Максимальная масса, кг, приходящаяся		Допустимая масса прицепа, кг	
			на переднюю ось	на заднюю ось	без тормозов	с тормозами
тип кузова - седан, тип привода - X0:						
BKP	1529...1746	2060...2090	1100...1130	1010	750	1800
BLF	1423...1631	1960...1990	1000...1030	1010	710...730	1300
BLS	1497...1691	2030	1070	1010	740	1200...1500
BMA	1534...1746	2060...2090	1100...1130	1010	750	1800
BMP	1529...1746	2060...2090	1100...1130	1010	750	1800
BMR	1532...1746	2060...2090	1100...1130	1010	750	1800
BSE	1418...1590	1950	990	1010	700	1300
BUZ	1532...1746	2060...2090	1100...1130	1010	750	1800
BVY	1464...1688	2000...2030	1040...1070	1010	730...740	1500
BWA	1520...1718	2050...2070	1080...1100	1020	750	1600
BXE	1497...1691	2030	1070	1010	740	1500
BZB	1492...1734	2050...2070	1080...1100	1020	740...750	1500
CAWB	1520...1718	2050...2070	1080...1100	1020	750	1600
CAXA	1463...1660	2000	1050	1000	720	1400
CBAA	1529...1551	2090...2110	1120...1140	1020	750	1800
CBAB	1527...1549	2090...2110	1120...1140	1020	750	1800
CBAC	1558...1803	2120...2140	1120...1140	1050	750	1800
CBBB	1530...1757	2090...2110	1120...1140	1020	750	1800
CBDC	1494...1734	2010...2080	1080...1110	980...1020	750	1500
CGYA	1472...1721	2030...2060	1080...1110	1000	750	1500
CDGA	1602...1773	2100...2140	1050...1090	1100	750	1500
тип кузова - седан, тип привода - X1:						
AXZ	1735...1882	2270	1180	1140	750	2200
BKP	1629...1823	2160	1130	1080	750	2000
BMP	1629...1823	2160	1130	1080	750	2000
BVX	1567...1761	2100	1070	1080	750	1600
CBAB	1627	2190	1150	1090	750	2000
тип кузова - универсал, тип привода - X0:						
BKP	1585...1813	2140...2170	1100...1130	1090	750	1800
BLF	1478...1697	2040...2070	1000...1030	1090	730...750	1300
BLS	1552...1728	2100	1070	1080	750	1200...1500
BMA	1590...1813	2140...2170	1100...1130	1090	750	1800
BMP	1585...1813	2140...2170	1100...1130	1090	750	1800
BMR	1587...1812	2140...2170	1100...1130	1090	750	1800
BSE	1473...1655	2030	990	1040...1090	730	1300
BUZ	1587...1812	2140...2170	1100...1130	1090	750	1800
BVY	1520...1735	2080...2110	1040...1070	1090	750	1500
BWA	1575...1784	2130...2150	1080...1100	1100	750	1600
BXE	1552...1728	2110	1070	1080	750	1500

РОСС DE.MT02.E05350P4

Двигатель	Масса снаряженного транспортного средства (по ГОСТ Р 52051-2003), кг	Полная масса транспортного средства, кг	Максимальная масса, кг, приходящаяся		Допустимая масса прицепа, кг	
			на переднюю ось	на заднюю ось	без тормозов	с тормозами
тип кузова - универсал, тип привода - X0:						
BZB	1534...1796	2130...2150	1080...1100	1100	750	1500
CAWB	1575...1784	2130...2150	1080...1100	1100	750	1600
CAXA	1504...1718	2080	1050	1080	750	1400
CBAA	1573...1595	2170...2190	1120...1140	1100	750	1800
CBAB	1572...1594	2170...2190	1120...1140	1100	750	1800
CBAC	1602...1867	2200	1120...1140	1130	750	1800
CBBB	1575...1844	2170...2190	1120...1140	1100	750	1800
CBDC	1542...1783	2070...2160	1080...1110	1040...1100	750	1500
CGYA	1530...1774	2110...2140	1080...1110	1080	750	1500
CDGA	1633...1825	2160...2200	1050...1090	1160	750	1500
тип кузова - универсал, тип привода - X1:						
AXZ	1790...1948	2350	1180	1220	750	2200
BKP	1684...1889	2240	1130	1160	750	2000
BMP	1684...1889	2240	1130	1160	750	2000
BVX	1622...1827	2180	1070	1160	750	1600
CBAB	1671	2270	1150	1170	750	2000
Двигатель (марка, тип)	Volkswagen четырёхтактный, бензиновый					
	BSE	BLF	BVX	BVY	BWA	AXZ
- обозначение на блоке двигателя	BSE	BLF	BVX	BVY	BWA	AXZ
- количество и расположение цилиндров	4, рядное					6, V-образное
- рабочий объем, см ³	1595	1598	1984		3168	
- степень сжатия	10.5	12.0	11.5		12.0	
- максимальная мощность, кВт (мин ⁻¹)	75 (5600)	85 (6000)	110 (6000)		147 (5100...6000)	184 (6250)
- максимальный крутящий момент, Нм (мин ⁻¹)	148 (3800)	155 (4000)	200 (3500)		280 (1800...5000)	330 (2750...3750)
Топливо	бензин с октановым числом не менее					
	95		98			
Система питания	впрыск топлива с электронным управлением					
Система впрыска (марка, тип)	Siemens, Simos	Bosch, MED 9.5	Bosch, Motronic			
Блок управления (марка, тип)	06A 906 033 AT	03C 906 056 AA/DC/ EF/EE	06F 906 056 GC/GQ	06F 906 056 FC/FB/ GP/GN	3C0 907 115, 3C0 907 115 A/J/H	03H 906 032, 03H 906 032 AB
Турбокомпрессор (марка, тип)	—				KKK, KK3 3K-Warner, K03	—
Воздушный фильтр (марка, тип)	1K0 183	03C 183	1K0 183		06F 183	1K0 183A
	с сухим бумажным элементом					
Система зажигания	VW/Audi, TSZ, электронная					
Катушка зажигания (марка, тип)	RU4 (x4)		S3 (x4)			
Свечи зажигания (марка, тип)	VW. R0. R1. R5 или аналогичные, производства Bosch, NGK, Champion, Beru					

РОСС DE.MT02.E05350P4

для двигателей:	BSE	BLF	BVX	BVY	BWA	AXZ
Система выпуска и нейтрализации отработавших газов	два или три глушителя и система нейтрализации отработавших газов					
Первый глушитель (марка, тип)	—					
Второй глушитель (марка, тип)	VW, 3C0 119 E	VW, 3C0 119	VW, 3C0 119 G	VW, 3C0 119 A	VW, 3C0 119 C	VW, 3C0 119 N
Третий глушитель (марка, тип)	VW, 3C0 120 G	VW, 3C0 120 B	VW, 3C0 120 H/M	VW, 3C0 120 C	VW, 3C0 120 F	VW, 3C0 120 H/M/T/AA
Нейтрализаторы (марка, тип)	VW, 1K0 178 M	VW, 1K0 166 C+6Q0 178 G	VW, 06F 166 A+1K1 178 A	VW, 06F 166 A+1K0 178 C	VW, 1K0 166 D+1K0 178 H	VW, 3C0 178 A

Двигатель (марка, тип)	Volkswagen, четырёхтактный, с турбонаддувом				
	CDGA	CAXA	BZB	CAWB	CGYA
– обозначение на блоке двигателя	CDG	CAX	BZB	CAW	CGY
– количество и расположение цилиндров	4, рядное				
– рабочий объем, см ³	1390	1390	1798	1984	1798
– степень сжатия	10.0	10.0	9.8	9.8	9.8
Максимальная мощность, кВт (мин ⁻¹)	110 (5500)	90 (5000)	118 (5000...6200)	147 (5100...6000)	112 (5000...6200)
Максимальный крутящий момент, Нм (мин ⁻¹)	220 (1500...4500)	200 (1500...4000)	250 (1500...4200)	280 (1700...5000)	250 (1500...4200)
Топливо	бензин с октановым числом не менее 95 или сжатый природный газ	бензин с октановым числом не менее 95			
		95	95	95	95
Система питания	впрыск топлива с электронным управлением	непосредственный впрыск топлива			
Система впрыска (марка, тип)	Bosch, MED 17	Bosch, MED	Bosch, Motronic	Bosch, MED 17	Bosch, Motronic
Блок управления впрыском (марка, тип)	03C 906 021xx	03C 906 022xx	06J 906 026 xx	06J 906 026xx	06J 906 026xx
Турбокомпрессор (марка, тип)	Eaton, KKK, 3K – Warner, BWIS	MHI, TD025M2-07T-23	BWTS, KKK, 3K – Warner	IHI, TW9P 13 NR5CW20	BWTS, KKK, KK3, 3K – Warner, K03
Воздушный фильтр (марка, тип)	1K0 183 B	1K0 183	1K0 183 B	1K0 183 B	1K0 183B
	с бумажным элементом				

РОСС DE.MT02.E05350P4

для двигателей:	CDGA	CAXA	BZB	CAWB	CGYA
Система зажигания	VW/Audi, TCI, микропроцессорная				
Катушки зажигания (марка, тип)	S3 x 4				
Свечи зажигания (марка, тип)	VW, R0, R1, R5 или аналогичные, производства Bosch, NGK, Champion, Beru				
Система выпуска и нейтрализации отработавших газов	два глушителя, система нейтрализации отработавших газов				
Передний глушитель (марка, тип)	VW, 3C0 118 G	VW, 3C0 119	VW, 3C0 119 A	VW, 3C0 119 C	3C0 119 A
Задний глушитель (марка, тип)	VW, 3C0 119 AC	VW, 3C0 120 G	VW, 3C0 120 C	VW, 3C0 120 F	3C0 120 C
Нейтрализаторы (марка, тип)	VW, 1K0 178 N?	VW, 1K0 178 P	VW, 1K0 166D+ 1K0 178H	VW, 1K0 166D+ 1K0 178 H	1K0 166D? + 1K0 178H?

Двигатель (марка, тип)	Volkswagen AG						
	четырёхтактный дизель с турбонаддувом						
	BLS	BXE	BMA	BKP	BMP	BUZ	BMR
– обозначение на блоке двигателя	BLS	BXE	BMA	BKP	BMP	BUZ	BMR
– количество и расположение цилиндров	4, рядное						
– рабочий объем, см ³	1896			1968			
– степень сжатия	18.5						
Максимальная мощность, кВт (мин ⁻¹)	77 (4000)	100 (4000)	103 (4000)		120 (4200)	125 (4200)	
Максимальный крутящий момент, Нм (мин ⁻¹)	250 (1900)	320 (1800..2500)	320 (1750..2500)	320 (1800..2500)	320 (1750...2500)		
Топливо	дизельное						
Система питания	впрыск топлива под давлением						
Насос-форсунки (марка, тип)	Bosch, PDB 043	Bosch, PDB 016	Siemens, PPD 002		Bosch, PDB 042	Siemens, PPD 003	
Турбокомпрессор (марка, тип)	KKK, 3K- Warner, BV 39	Garrett, GT 1646 V	Garrett, GT 1749 VA		Garrett, GT 1646 V	Garrett, GT 1749 VC	
Воздушный фильтр (марка, тип)	VW, 1K0 183 B, с сухим бумажным элементом						

РОСС DE.MT02.E05350P4

для двигателей:	BLS	BXE	BMA	BKP	BMP	BUZ	BMR
Система выпуска и нейтрализации отработавших газов	два глушителя и нейтрализатор отработавших газов или фильтр твердых частиц						
Первый глушитель (марка, тип)	VW, 3C0 118 D / E			VW, 3C0 118 D/E (мод. X0) или 3C0 119 H/ M (мод. X1)	VW, 3C0 118 D/E (мод. X0) или 3C0 119 H (мод. X1)	VW, 3C0 118 C	
Второй глушитель (марка, тип)	VW, 3C0 120	VW, 3C0 120 A / Q	VW, 3C0 120 A/Q (мод. X0) или 3C0 120 J (мод. X1)	VW, 3C0 120 A/S (мод. X0) или 3C0 120 AB/J (мод. X1)	VW, 3C0 120 D / S		
Нейтрализаторы (марка, тип)	VW, 1K0 178 LA	VW, 1K0 178 D	VW, 1K0 178 D (мод. X0) 1K0 178 J (мод. X1)	—			
Фильтр твердых частиц (марка, тип)	—				VW, 3C0 181 A (мод. X0) 3C0 181 C/D/E (мод. X1)	VW, 3C0 181 A / C	VW, 3C0 181 A/C/D/E

Двигатель (марка, тип)	Volkswagen				
	четырёхтактный дизель с турбонаддувом				
	CBAA	CBAB	CBAC	CBBB	CBDC
– обозначение на блоке двигателя	CBAA	CBAB	CBAC	CBBB	CBDC
– количество и расположение цилиндров	4, рядное				
– рабочий объем, см ³	1968				
– степень сжатия	16.5				
Максимальная мощность, кВт (мин ⁻¹)	100 (4200)	103 (4200)	105 (4200)	125 (4200)	81 (4200)
Максимальный крутящий момент, Нм (мин ⁻¹)	320 (1750..2500)	320 (1750..2500)	320 (1750..2500)	350 (1750..2500)	250 (1500..2500)
Топливо	дизельное				
Система питания	впрыск топлива под давлением				
ТНВД (марка, тип)	Bosch				
Форсунки (марка, тип)	VW, CBV 001, 03L 130 277	VW, B001, 03L 130 277			
Турбокомпрессор (марка, тип)	BWTS BV 43 B		BWTS BV 43 B	BWTS BV 43 A	BWTS BV 43 B, KKK, KK3 HTT 3K – Warner, GTB 1546 V
Воздушный фильтр (марка, тип)	VW, 1K0 183 B, с сухим бумажным элементом				

РОСС DE.MT02.E05350P4

для двигателей:	СВАА	СВАВ	СВАС	СВВВ	СВDC			
Система выпуска и нейтрализации отработавших газов	один или два глушителя, нейтрализатор или фильтр твёрдых частиц							
Первый глушитель (марка, тип)	VW, 3C0 118 E	VW, 3C0 118 E (X0) VW, 3C0 119 T (X1)	—	3C0 118 F	3C0 118 E			
Второй глушитель (марка, тип)	VW, 3C0 120 S	VW 3C0 120 Q/S (X0) VW, 3C0 120 J (X1)	3C0 120 S	3C0 120 S	3C0 120 S			
Нейтрализатор (марка, тип)	VW, 5N0 166 B	VW, 1K0 178 L (эк. класс 3) VW, 5N0 166 B/C (эк. класс 4)	3C0 230 A?/B? 5N0 166 B?/C?	5N0 166 B?/C?	5N0 166 B?/C?			
Фильтр твердых частиц (марка, тип)	5N0 181 A	VW, 5N0 181 A/B (эк. класс 4)	5N0 181 A?/B?	5N0 181 A?/B?	5N0 181 A?/B?			
Трансмиссия	механическая							
Сцепление (марка, тип)	сухое, однодисковое, с тросовым приводом							
Коробка передач (марка, тип)	FM 5A4032	FM 5AN008	FM 62S016	FM 62Q009	FM 62Q017	AM 62Q007	AM 62S018	AM 62S020
	с ручным управлением							
- число передач	вперед – 5, назад – 1		вперед – 6, назад – 1					
- передаточные числа	I - 3.778	3.455	3.778	3.769	3.769	3.769	3.778	3.778
	II - 2.063	1.955	2.267	2.087	2.087	2.087	2.267	2.267
	III - 1.304	1.281	1.650	1.324	1.324	1.324	1.524	1.524
	IV - 0.903	0.927	1.269	0.977	0.919	0.911	1.185	1.185
	V - 0.700	0.706	1.034	0.975	0.902	0.902	0.967	0.967
	VI - —	—	0.865	0.814	0.757	0.756	0.816	0.815
	3.X. - 3.600	3.182	3.600	4.549	4.549	4.549	3.600	3.600
Главная передача (марка, тип)	Volkswagen, цилиндрическая, косозубая (передняя) + гипоидная (задняя, с типом привода X1)							
- передаточное число	3.647	5.067	3.938	3.450*, 2.760**	3.684*, 2.917**	3.875*, 3.100**	4.267	

* - при включении 1-ой – 4-ой передач.

** - при включении 5-ой, 6-ой передач и передачи заднего хода.

РОСС DE.MT02.E05350P4

Трансмиссия		гидромеханическая				
Коробка передач (марка, тип)		FA62E018	FA69G076	FA69G082, FA69G098	FA69G026	FA69G100
		автоматическая				
		вперед – 6, назад – 1				
- число передач						
- передаточные числа						
	I -	3.462	4.148	4.044	4.148	4.044
	II -	2.050	2.370	2.371	2.370	2.371
	III -	1.300	1.556	1.556	1.556	1.556
	IV -	0.902	1.155	1.159	1.155	1.159
	V -	0.914	0.859	0.852	0.859	0.852
	VI -	0.756	0.686	0.672	0.686	0.672
	3.X. -	3.989	3.394	3.193	3.394	3.193
Главное передача (марка, тип)		Volkswagen, цилиндрическая, косозубая				
- передаточное число		4.118*, 3.043**	4.103	3.502	4.136	3.683

* - при включении 1-ой – 4-ой передач.

** - при включении 5-ой, 6-ой передач и передачи заднего хода.

Трансмиссия		механическая				
Сцепление (марка, тип)		сухое, однодисковое, с тросовым приводом				
Коробка передач (марка, тип)		FM 6AJ006	FM 6AJ007	FM62S002	FM62Q011	FM62S022
		с ручным управлением				
		вперед – 6, назад – 1				
- число передач						
- передаточные числа						
	I -	3.455	3.615	3.778	3.357	3.778
	II -	2.095	1.955	2.063	2.087	2.118
	III -	1.433	1.281	1.455	1.469	1.360
	IV -	1.079	0.973	1.107	1.098	1.029
	V -	0.851	0.778	0.875	1.108	0.857
	VI -	0.706	0.646	0.725	0.927	0.733
	3.X. -	3.182	3.182	3.600	3.990	3.600
Главное передача (марка, тип)		Volkswagen, цилиндрическая, косозубая				
- передаточное число		5.067	4.353	3.647	3.944*, 3.087**	3.647

* - при включении 1-ой – 4-ой передач.

** - при включении 5-ой, 6-ой передач и передачи заднего хода.

POCC DE.MT02.E05350P4

Трансмиссия	механическая		
Сцепление (марка, тип)	две многодисковые муфты, работающие в масле		
Коробка передач (марка, тип)	AD62E052	FD62E018	FD7AM006
	автоматическая, с возможностью ручного управления		
- число передач	вперед – 6, назад – 1		вперед – 7, назад – 1
I -	2.993	3.462	3.765
II -	1.792	2.050	2.273
III -	1.194	1.300	1.531
IV -	0.837	0.902	1.122
V -	0.838	0.914	1.176
VI -	0.698	0.756	0.951
VII -	—	—	0.795
3.X. -	3.352	3.989	4.170
Главная передача (марка, тип)	Volkswagen, цилиндрическая, косозубая (передняя) + гипоидная (задняя, с типом привода X1)		
- передаточное число	4.800 / 3.600*	4.118 / 3.043*	4.438 / 3.227 / 4.176**

* - при включении I – IV передач / V, VI передач и передачи заднего хода

** - при включении I – IV передач / V – VII передач / передачи заднего хода

Трансмиссия	механическая			
Сцепление (марка, тип)	сухое, однодисковое, с тросовым приводом			
Коробка передач (марка, тип)	FM5A4047	FM5A4051	FM62Q0024	FM62Q0025
	с ручным управлением			
- число передач	вперед – 5, назад – 1		вперед – 6, назад – 1	
- передаточные числа				
I -	3.778	3.778	3.769	3.769
II -	2.118	1.944	2.087	1.958
III -	1.269	1.185	1.469	1.257
IV -	0.865	0.816	1.088	0.870
V -	0.660	0.625	1.108	0.857
VI -	—	—	0.912	0.717
3.X. -	3.600	3.600	4.549	4.549
Главная передача (марка, тип)	Volkswagen, цилиндрическая, косозубая			
- передаточное число	3.647	3.647	3.684* / 2.917**	3.450* / 2.760**

* - при включении 1-ой – 4-ой передач.

** - при включении 5-ой, 6-ой передач и передачи заднего хода.

<u>Подвеска</u>	VW
– передняя	независимая, на поперечных рычагах, пружинная, с гидравлическими телескопическими амортизаторами, со стабилизатором поперечной устойчивости
– задняя	независимая, пружинная, на поперечных рычагах, с гидравлическими телескопическими амортизаторами, со стабилизатором поперечной устойчивости
<u>Рулевое управление</u> (марка, тип)	VW, рулевой механизм “шестерня - рейка”, с электроусилителем
<u>Тормозные системы</u>	VW
– рабочая (марка, тип)	гидравлическая, двухконтурная, с диагональным разделением на контуры, с усилителем; с АБС, с электронным распределением тормозного усилия (EBV), тормозные механизмы всех колес дисковые
– запасная (марка, тип)	каждый контур рабочей тормозной системы
– стояночная (марка, тип)	механический (тросовый) привод к тормозным механизмам задних колес

<u>Шины</u>	Марка	Размер	Индекс несущей способности	Категория скорости
—	—	205/50 R17 M+S	93	H
—	—	205/55 R16	94	V
—	—	205/55 R16	91	H
—	—	215/55 R16	93	H
—	—	235/45 R17	94	V
—	—	235/45 R17	94	H
—	—	235/40 R18	95	Y
—	—	215/55 R16	93	V
—	—	205/55 R16	91	V
—	—	205/55 R16	91	W
—	—	215/55 R16	93	W
—	—	235/45 R17	94	W

РОСС DE.MT02.E05350P4

Оборудование транспортного средства

кондиционер (хладагент R134a), холодильник (хладагент R134a), навигационная система, подготовка под установку телефона, бортовой компьютер, акустическая система для парковки (APS), система курсовой устойчивости (ESP), противобуксовочная система (ASR), стереосистема, CD-проигрыватель, CD-чейнджер, подъемно-сдвижной люк с электрическим приводом со встроенной солнечной батареей, стереосистема, система крепления детского сиденья "ISOFIX", электронное противоугонное устройство, съемное тягово-сцепное устройство, устройство дистанционного управления воротами гаража, подушки безопасности, багажник на крыше, крепление для перевозки велосипедов

VOLKSWAGEN 3C

Описание маркировки транспортного средства приведено в приложении № 2.
Общие виды транспортных средств на 2 листах приведены в приложении № 3.

Б.В. Кисуленко**С.В. Пугачев**

Действует с " 04 " июня 2009 г.

РОСС DE.MT02.E05350P4

Приложение № 2 к "одобрению типа транспортного средства"

ОПИСАНИЕ МАРКИРОВКИ ТРАНСПОРТНОГО СРЕДСТВА

1. Место расположения и форма знака соответствия:

На наклейке, расположенной рядом с табличкой изготовителя или на табличке изготовителя или в багажном отделении, в нише запасного колеса или на задней стойке двери водителя.

Знак соответствия выполнен по ГОСТ Р 50460-92 с указанием номера "одобрения типа транспортного средства".

2. Место расположения таблички изготовителя:

В основании левой средней стойки кузова.

3. Место расположения идентификационного номера (VIN):

3.1. На табличке изготовителя.

3.2. В подкапотном пространстве, на горизонтальной поверхности брызговика правого переднего колеса, в зоне петли капота.

3.3. Под ветровым стеклом в нижнем левом углу.

4. Структура и содержание идентификационного номера (номеров) транспортных средств:

1	2	3	4	5	6	7	8	9	10	11	12	13	14	15	16	17
W	V	W	?	?	?	3	C	?	?	?	?	?	?	?	?	?

поз. 1 - 3: Международный идентификационный код изготовителя:

WVW – Volkswagen AG, Германия.

поз. 4 - 6: Постоянная часть идентификационного номера **Z** или **X** или контрольное число **от 0 до 9**.

поз. 7 - 8: Обозначение типа транспортного средства: **3C** – 3C (Passat).

поз. 9: Постоянная часть идентификационного номера **Z** или **X** или контрольное число **от 0 до 9**.

поз. 10: Обозначение модельного года согласно ISO 3779.

поз. 11: Обозначение сборочного завода:

E - Emden,

P - Zwickau.

поз. 12 - 17: Производственный номер транспортного средства.

VOLKSWAGEN 3C (Passat) – седан

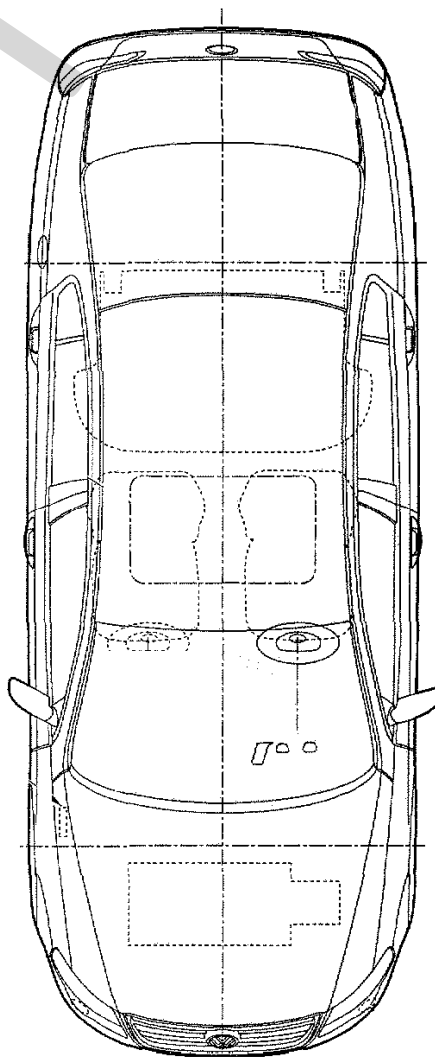
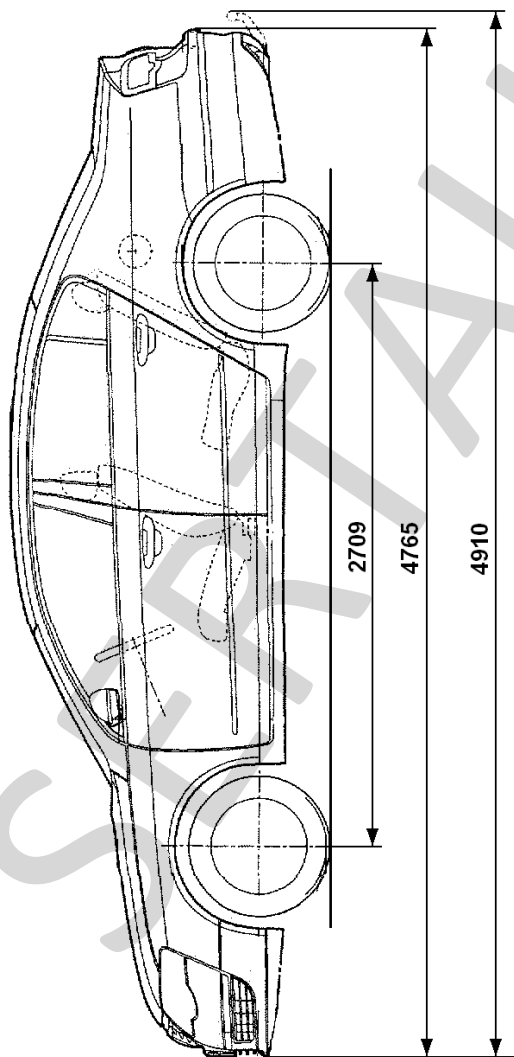
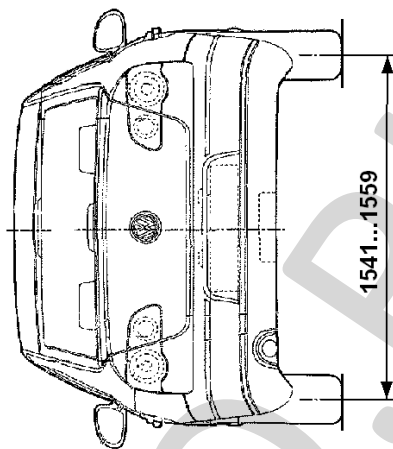
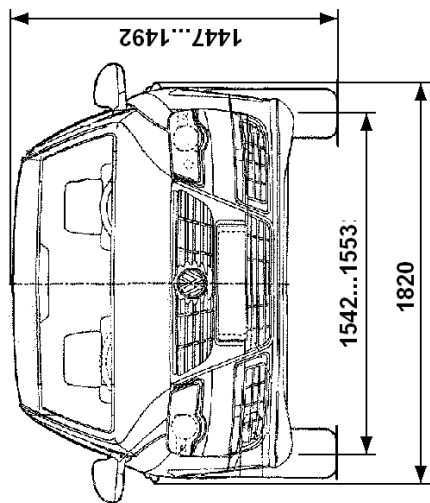

VOLKSWAGEN 3C (Passat) – универсал

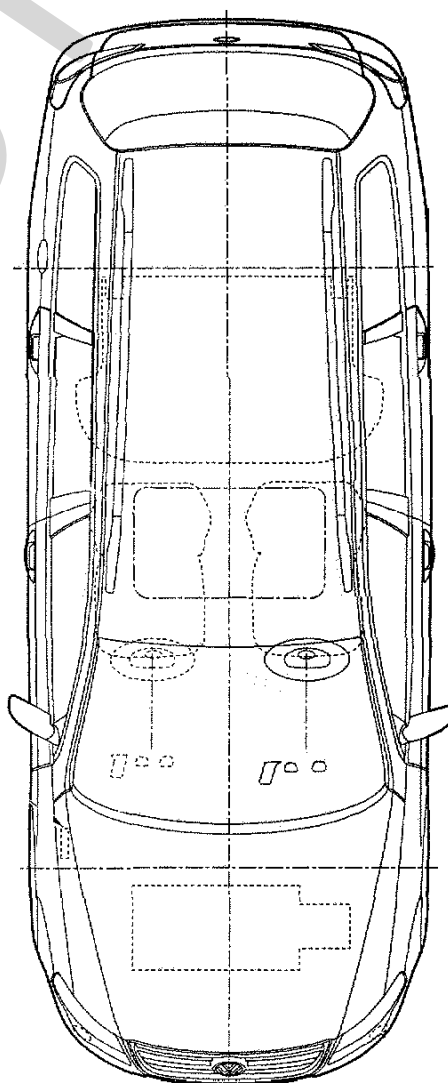
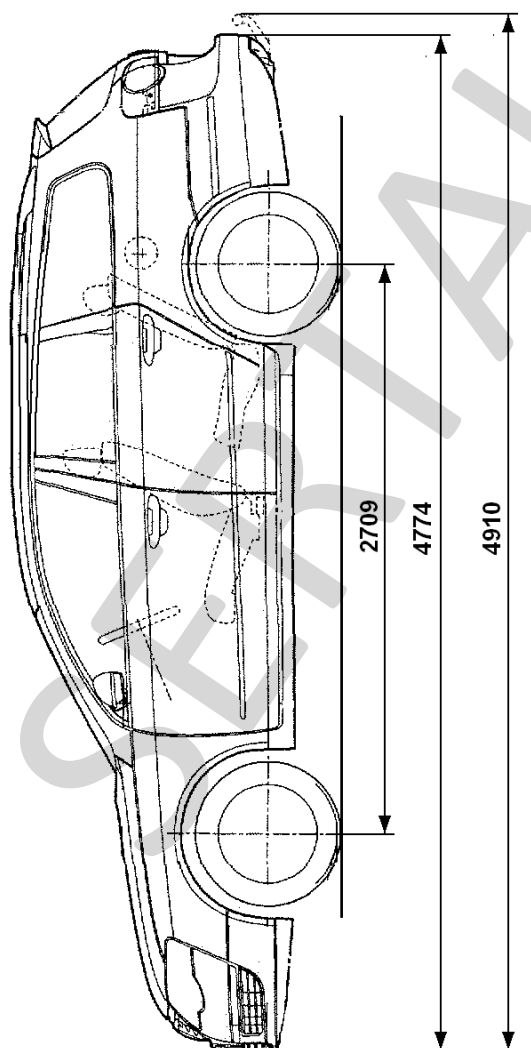
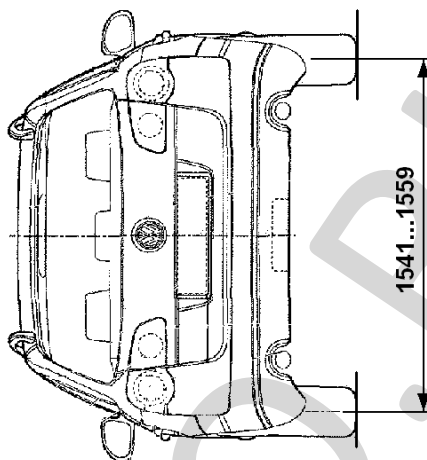
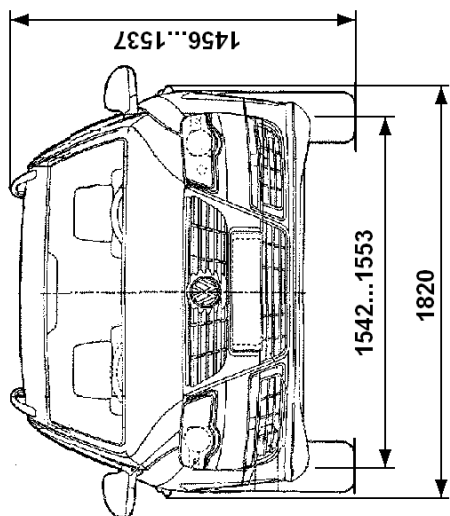

Страница для заполнения полей данных:

ОТТС № **РОСС DE.MT02.E05350P4**
Бланк № 0038903

SERTAUTO.RU