

ОРГАН ПО СЕРТИФИКАЦИИ
Межотраслевой фонд "Сертификация автотранспорта САТР" ("САТР-ФОНД")
 № РОСС RU.0001.11MT02 от 04.06.2009 г.
 125480, г. Москва, ул. Героев Панфиловцев, 24 (тел. 454-42-27)

РОСС DE.MT02.E06114P2

31 декабря 9

Марка транспортного средства	AUDI	Quattro
Тип транспортного средства	8R	
Модификации	-	
Коммерческое наименование	Q5	Audi Q5
Категория транспортного средства	M₁G	
Код ТН ВЭД	8703 23 (для двиг. CDNC, CDNB) 8703 24 (для двиг. CALB) 8703 32 (для двиг. САНА, САНВ, САГА) 8703 33 (для двиг. ССВА, ССВВ)	8703 23 (для двиг. CDNC)
Код VIN	WAU???8R...	WUA???8R...
Экологический класс	3 (для двиг. САНА, ССВА) 4 (для двиг. САНА, САНВ, CDNC, ССВА, ССВВ, CALB, CDNB, САГА) (см. Приложение №1)	
Заявитель, представитель изготовителя и его адрес	ООО "ФОЛЬКСВАГЕН Груп Рус", 248009, г. Калуга, ул. Заводская, д. 57, Российская Федерация	
Изготовитель и его адрес	AUDI AG, D-85045, Ingolstadt, Germany	Quattro GmbH, D-74148, Neckarsulm, Germany
Сборочные заводы и их адреса	AUDI AG, D-85045, Ingolstadt, Germany AUDI AG, D-74148, Neckarsulm, Germany	

ОБЩИЕ ХАРАКТЕРИСТИКИ ТРАНСПОРТНОГО СРЕДСТВА

Колесная формула / ведущие колеса	4 x 4 / все
Схема компоновки транспортного средства	полноприводная; расположение двигателя - переднее продольное
Тип кузова / количество дверей	цельнометаллический, несущий, универсал / 5
Количество мест спереди / сзади	2 / 2 или 3

РОСС DE.MT02.E06114P2

Габаритные размеры, мм

– длина	4629 (4743 – с установленным сцепным устройством)
– ширина	1898...1934
– высота	1643...1663

База, мм

2815

Колея передних / задних колес, мм

1622...1646 / 1621...1645

Двигатель	Масса снаряженного транспортного средства, кг (по ГОСТ Р 52051-2003)	Полная масса транспортного средства, кг	Максимальная допустимая масса, приходящаяся		Допустимая полная масса прицепа	
			на переднюю ось, кг	на заднюю ось, кг	прицеп без тормозов, кг	прицеп с тормозами, кг
CAGA	1745...2025	2355	1180	1295	750	1800
CAHA	1730...2050	2310...2380	1180...1300	1295	750	2000
CAHB	1730...2050	2310...2380	1180...1300	1295	750	2000
CCWA	1865...2135	2445...2490	1280	1320	750	2000
CCWB	1865...2135	2445...2490	1280	1320	750	2000
CDNB	1785	2320	1150	1300	750	2000
CDNC	1695...2035	2275...2365	1150...1190	1245...1310	750	2000
CALB	1795...2075	2375...2415	1235	1315	750	2000

Двигатель (марка, тип)	Audi		
	CDNB	CDNC	CALB
– обозначение на блоке двигателя	четырёхтактный, бензиновый		
– количество и расположение цилиндров	CDN	CDN	CAL
– рабочий объем, см ³	4, рядное		6, V – образное
– степень сжатия	1984		3197
Максимальная мощность, кВт (мин ⁻¹)	9.8		12.5
Максимальный крутящий момент, Нм (мин ⁻¹)	132 (4000...6000)	155 (4300...6000)	199 (6500)
Топливо	320 (1500...3900)	350 (1500...4200)	330 (3000...5000)
Система питания	бензин с октановым числом не менее 95		
Система впрыска (марка, тип)	непосредственный впрыск топлива в камеру сгорания		
Блок управления впрыском топлива (марка, тип)	Bosch MED 17.1		Siemens, SIMOS 8.2
Турбокомпрессор (марка, тип)	8R0 907 115xx		8R0 907 559xx
Воздушный фильтр (марка, тип)	IHI (JH5IT), 06H 145 702xx		–
	Audi, 8K0 183 A		Audi, 8K0 183
Система зажигания	с бумажным элементом		
Катушки зажигания (марка, тип)	Audi, TSZ, микропроцессорная		
Свечи зажигания (марка, тип)	S3 (x4)		S3 (x6)
	Audi, R0, R1, R5 или аналогичные Bosch, NGK, Champion, Beru		
Система выпуска и нейтрализации отработавших газов	четыре или пять глушителей; один нейтрализатор отработавших газов		
Передние глушители (марка, тип)	8K0 118 C / B		8K0 118 (x2)
Средний глушитель (марка, тип)	8K0 119 J		8K0 119 H
Задние глушители (марка, тип)	8K0 120 A (x2)		8R0 120 A (x2)
Нейтрализатор (марка, тип)	8K0 178F?		8K0 178D? (x2)

РОСС DE.MT02.E06114P2

Двигатель (марка, тип)	Audi						
	CAGA	CAHA	CAHB	CCWB	CCWA	CCWA	CCWA
	четырёхтактный дизель с турбонаддувом и промежуточным охлаждением воздуха						
– обозначение на блоке двигателя	CAG	CAH	CAH	CCW	CCW	CCW	CCW
– количество и расположение цилиндров	4, рядное			6, V-образное			
– рабочий объем, см ³	1968			2967			
– степень сжатия	16.5			16.8			
Максимальная мощность, кВт (мин ⁻¹)	105 (4200)	125 (4200)	120 (4200)	155 (3000...4750)	176 (4000...4400)	176 (4000...4400)	176 (4000...4400)
Максимальный крутящий момент, Нм (мин ⁻¹)	320 (1750...2500)	350 (1750...2500)	350 (1750...2500)	500 (1500... 2750)	500 (1500...3000)	500 (1500...3000)	500 (1500...3000)
Топливо	дизельное						
Система питания	непосредственный впрыск топлива						
Блок управления впрыском топлива (марка, тип)	03L 906 019 xx	03L 906 022 xx			8R0 907 401 xx		
ТНВД (марка, тип)	Bosch, 03L 130 755			Bosch, 059 130 755			
Форсунки (марка, тип)	Bosch, DLLA 162 P40 029			Bosch, DLLA 158 P 40023, DLLA 158 P 40030			
Турбокомпрессор (марка, тип)	3K – Warner, KK3, KKK, BWTS BV 43 B	3K – Warner, KK3, KKK, BWTS BV 43 A			3K – Warner, KK3, KKK, BWTS GTB 2260 VK		
Воздушный фильтр (марка, тип)	1K0 183A			8K0 183			
	с бумажным элементом						
экологический класс:	4	3	4	4	4	4	3
для двигателя:	CAGA	CAHA	CAHA	CAHB	CCWB	CCWA	CCWA
Система выпуска и нейтрализации отработавших газов	один или два глушителя; система нейтрализации отработавших газов						
Передний глушитель (марка, тип)	8K0 118			—		8K0 118 D	
Задний глушитель (марка, тип)	8R0 120 A	8K0 120 B?			8R0 120 C?		
Нейтрализаторы (марка, тип)	8K0 178 B?	4F0 178 F?	8K0 178 B?	8K0 178 B?	8K0 178 E?	8K0 178 E?	8K0 178 A?
Фильтр твёрдых частиц (марка, тип)	8K0 181 B?	—	8K0 181 B?	8K0 181 B?	8K0 181 C?	8K0 181 C?	—

POCC DE.MT02.E06114P2

для автомобилей с двигателем:	CAHA, CAHB	CDNC, CDNB	CAGA	CAHA, CAHB, CCWA, CCWB	CALB, CDNC
Трансмиссия	механическая				
Сцепление (марка, тип)	сухое, однодисковое			две многодисковые муфты, работающие в масле	
Коробка передач (марка, тип)	QM6B2016	QM6B2017	QM6B2023	QD7B5016	QD7B5017
	полностью синхронизированная, с ручным управлением			автоматическая, с возможностью ручного управления	
– число передач вперед	6			7	
– число передач назад	1			1	
– передаточные числа					
I -	3.778	3.778	3.778	3.692	3.692
II -	2.050	2.050	2.050	2.136	2.238
III -	1.321	1.321	1.321	1.405	1.559
IV -	0.970	0.970	0.970	0.977	1.175
V -	0.757	0.811	0.757	0.745	0.915
VI -	0.625	0.692	0.625	0.574	0.745
VII -	—	—	—	0.462	0.617
3.X. -	3.333	3.333	3.333	2.944	2.944
Главная передача (марка, тип)	AUDI, гипоидная				
– передаточное число	4.657	4.375	4.375	4.657	4.657
Подвеска					
– передняя	независимая, рычажная, пружинная, с гидравлическими амортизаторами, со стабилизатором поперечной устойчивости, по заказу – с регулируемыми амортизаторами				
– задняя	независимая, рычажная, пружинная, с гидравлическими амортизаторами, со стабилизатором поперечной устойчивости, по заказу – с регулируемыми амортизаторами				
Рулевое управление (марка, тип)	Audi, рулевой механизм типа "шестерня-рейка", рулевой привод с гидроусилителем				
Тормозные системы					
– рабочая	гидравлический двухконтурный привод с диагональным разделением на контуры, с АБС, с электронным распределением тормозного усилия (EBV), с усилителем экстренного торможения; тормозные механизмы всех колес - дисковые				
– запасная	каждый контур рабочей тормозной системы				
– стояночная	электромеханический привод к тормозным механизмам задних колес				

POCC DE.MT02.E06114P2

<u>Шины</u>	Марка	Размер	Индекс несущей способности	Категория скорости
	—	235/55 R19	101	V, W
	—	235/60 R18	103	V, W
	—	235/65 R17 (M+S)	104	H
	—	235/65 R17	104	V, W
	—	255/45 R20	101	V, W

Оборудование транспортного средства

Климат-контроль (хладагент R134a), холодильник, стояночный отопитель с дистанционным управлением, обогрев передних и задних сидений, подстаканник с подогревом/охлаждением, система курсовой устойчивости (ESP), противобуксовочная система (ASR), система люков Open Sky, универсальная модульная система Multimedia Interface (MMI): бортовой компьютер, гибридный TV - тюнер (аналоговый/цифровой сигнал), CD-чейнджер, стереомагнитола, цифровой радиоприемник, CD/DVD-проигрыватель, "Audi music"- интерфейс для подключения iPod-аудиосистем (AMI), акустическая система парковки (APS), система автоматического поддержания дистанции ("Адаптивный круиз-контроль") (ACC), подготовка под установку мобильного телефона, навигационная система, система крепления детского сидения "ISOFIX", датчики освещенности и дождя, система дистанционного управления воротами гаража (HomeLink), система для крепления багажа на крыше и багажный контейнер, багажник для перевозки велосипедов, съемный чехол для лыж и сноубордов, система помощи при смене ряда движения (Side assist), система помощи для сохранения полосы движения, подушки безопасности, система дистанционной электронной идентификации ключей (Advanced Key), многофункциональный руль с функцией ручного переключения передач для автоматической КПП, адаптивные фары, **система "старт-стоп"**

AUDI / Quattro, 8R

Описание маркировки транспортного средства приведено в приложении № 2.

Общий вид транспортного средства на 1 листе приведен в приложении № 3.

Б.В. Кисуленко**С.В. Пугачев**

Действует с " 10 " сентября 2009 г.

Приложение № 2 к "одобрению типа транспортного средства"

ОПИСАНИЕ МАРКИРОВКИ ТРАНСПОРТНОГО СРЕДСТВА

1. Место расположения и форма знака соответствия:

На наклейке на табличке изготовителя или рядом с ней или в багажном отделении в нише запасного колеса или на задней стойке проема двери водителя.

Знак соответствия выполнен по ГОСТ Р 50460-92 с указанием номера данного "одобрения типа транспортного средства".

2. Место расположения таблички изготовителя:

В моторном отсеке на видном месте или в проёме правой или левой передней двери.

3. Место расположения идентификационного номера (VIN):

3.1. На табличке изготовителя.

3.2. В подкапотном пространстве, над правым колесом.

4. Структура и содержание идентификационного номера (номеров) транспортных средств:

1	2	3	4	5	6	7	8	9	10	11	12	13	14	15	16	17
W	A	U	?	?	?	8	R	?	?	?	?	?	?	?	?	?
W	U	A	?	?	?	8	R	?	?	?	?	?	?	?	?	?

поз. 1 - 3: Международный идентификационный код изготовителя (WMI):

"WAU" – Audi AG, Германия,

"WUA" – Quattro GmbH, Германия.

поз. 4 - 6: Постоянная часть идентификационного номера **Z** или **X** или контрольное число от **0** до **9**.

поз. 7 - 8: Тип транспортного средства: "**8R**".

поз. 9: Постоянная часть идентификационного номера **Z** или **X** или контрольное число от **0** до **9**.

поз. 10: Обозначение модельного года согласно ISO 3779-83.

поз. 11: Код сборочного завода:

"A" – Ingolstadt,

"N" – Neckarsulm.

поз. 12 - 17: Производственный номер транспортного средства.

**Audi 8R (Q5)
Quattro 8R (Audi Q5)**

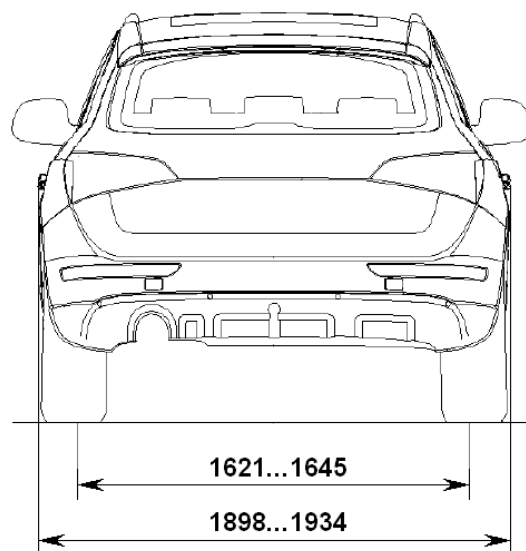
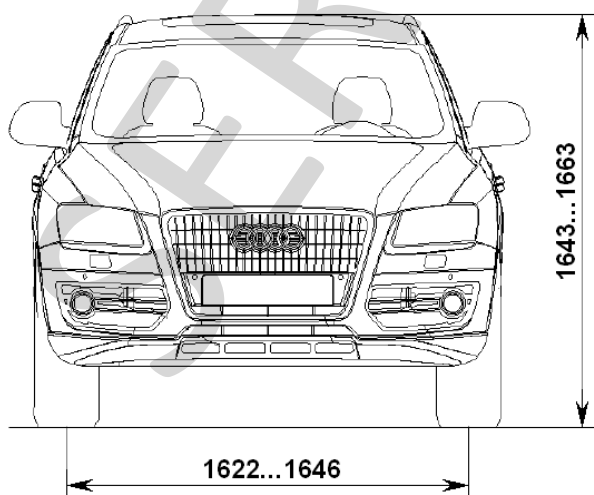
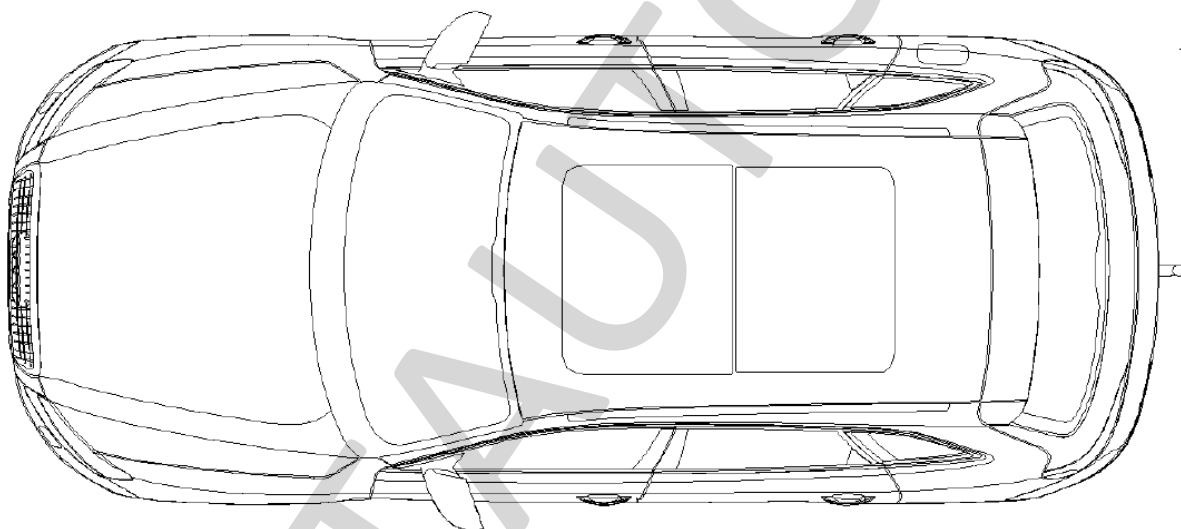
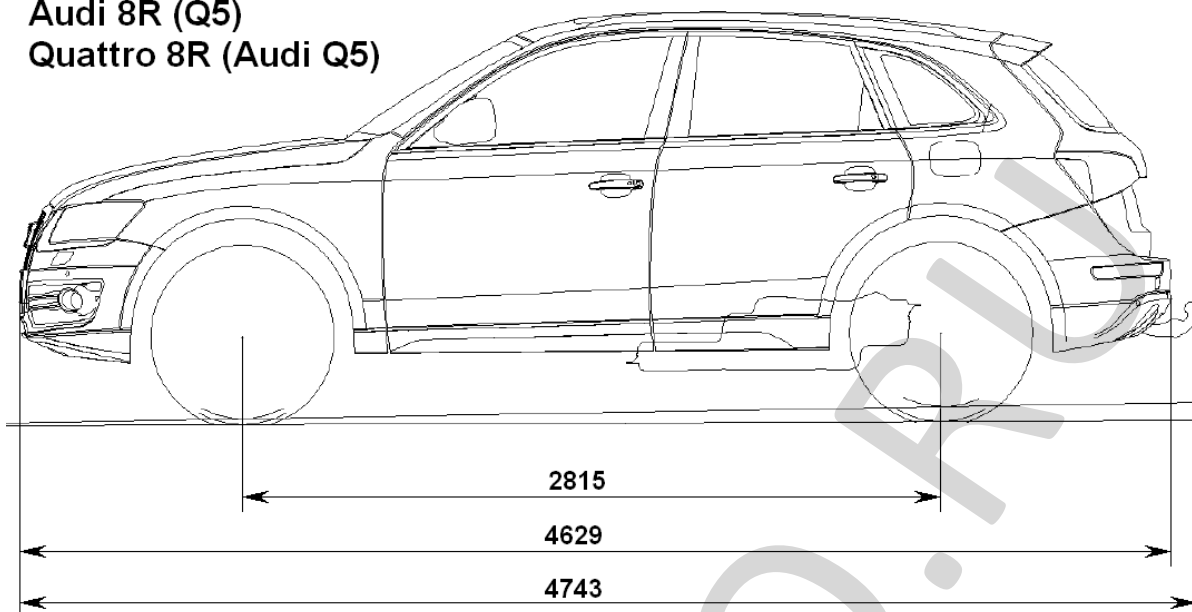

Страница для заполнения полей данных:

ОТТС № **РОСС DE.MT02.E06114P2**
Бланк № 0039110

SERTAUTO.RU