

ОРГАН ПО СЕРТИФИКАЦИИ
Межотраслевой фонд "Сертификация автотранспорта САТР" ("САТР-ФОНД")
№ РОСС RU.0001.11MT02 от 04.06.2009 г.
125480, г. Москва, ул. Героев Панфиловцев, 24 (тел. 454-42-27)

РОСС IN.MT02.E06346P1

31 декабря 9

Марка транспортного средства	HYUNDAI
Тип транспортного средства	PB
Модификации	–
Коммерческое наименование	i20
Категория транспортного средства	M₁
Код ТН ВЭД	8703 22 (с дв. G4LA, G4LA-R, G4FA, G4FA-R) 8703 23 (с дв. G4FC, G4FC-R)
Код VIN	MALB??1??M...
Экологический класс	3 (с дв. G4LA-R, G4FA-R, G4FC-R) 4 (с дв. G4LA, G4FA, G4FC)
Заявитель, представитель изготовителя и его адрес	ООО "Хендэ Мотор СНГ", 123317, г. Москва, ул. Тестовская, д. 10, Российская Федерация
Изготовитель и его адрес	Hyundai Motor India Ltd., Plot No. H-1, SIPCOT Industrial Park, Irrungattukottai, Sriperumbudur Taluk, Kancheepuram Dist., Tamilnadu - 602 105, India

ОБЩИЕ ХАРАКТЕРИСТИКИ ТРАНСПОРТНОГО СРЕДСТВА

Колесная формула / ведущие колеса	4 x 2 / передние
Схема компоновки транспортного средства	переднеприводная; расположение двигателя - переднее поперечное
Тип кузова / количество дверей	цельнометаллический, несущий, хэтчбек / 3 или 5
Количество мест спереди / сзади	2 / 3
Габаритные размеры, мм	
– длина	3940
– ширина	1710
– высота	1490
База, мм	2525
Колея передних / задних колес, мм	1487...1505 / 1485...1503

POCC IN.MT02.E06346P1

для модификаций с двигателем:	G4LA, G4LA-R	G4FA, G4FA-R	G4FA, G4FA-R	G4FC, G4FC-R	G4FC, G4FC-R
с трансмиссией:	механ.	механ.	гидромех.	механ.	гидромех.
Масса снаряженного транспортного средства (по ГОСТ Р 52051-2003), кг (с 3-х / 5-тигверным кузовом)	960...1075 / 970...1085	1025...1117 / 1035...1127	1053...1145 / 1063...1155	1042...1119 / 1052...1129	1070...1147 / 1080...1157
Полная масса транспортного средства, кг	1515	1565	1565	1565	1565
Максимальная допустимая масса, приходящаяся					
– на переднюю ось	820	850	850	850	850
– на заднюю ось	820	840	840	840	840
Допустимая масса прицепа, кг					
– прицеп без тормозов	450	450	450	450	450
– прицеп с тормозами	850	1000	800	1100	900
Двигатель (марка, тип)	Hyundai Motor Company / Kia Motors Corporation				
	G4LA-R, G4LA	G4FA-R, G4FA	G4FC-R, G4FC		
	четырёхтактный, бензиновый				
– обозначение на блоке двигателя	G4LA	G4FA	G4FC		
– количество и расположение цилиндров	4, рядное				
– рабочий объем, см ³	1248	1396	1591		
– степень сжатия	10.5	10.5	10.5		
Максимальная мощность, кВт (мин ⁻¹)	57.2 (6000)	73.6 (5500)	92.7 (6300)		
Максимальный крутящий момент, Нм (мин ⁻¹)	118.6 (4000)	137.3 (4200)	157.0 (4200)		
Топливо	бензин с октановым числом не менее 95				
Система питания	распределенный впрыск топлива с электронным управлением				
Система впрыска (марка, тип)	Kefico, 35310-03000	Kefico, 35310-2B000	Kefico, 35310-2B000		
Блок управления (марка, тип)	39110-03330, 39110-03335 (дв. G4LA-R)	39115-2B080, 39115-2B090, 39115-2B082, 39115-2B092, 39125-2B080, 39125-2B090, 39125-2B082, 39125-2B092 (дв. G4FA-R)	39115-2B020, 39115-2B030, 39115-2B022, 39115-2B032, 39125-2B020, 39125-2B030, 39125-2B022, 39125-2B032 (дв. G4FC-R)		
	39110-03340, 39110-03345 (дв. G4LA)	39115-2B060, 39115-2B070, 39115-2B160, 39115-2B170, 39125-2B060, 39125-2B070 (дв. G4FA)	39115-2B000, 39115-2B010, 39125-2B000, 39125-2B010 (дв. G4FC)		
Воздушный фильтр (марка, тип)	Inzi, 28113-1J000				

POCC IN.MT02.E06346P1

для двигателей:	G4LA-R, G4LA	G4FA-R, G4FA	G4FC-R, G4FC	
Система зажигания	электронная			
Катушка зажигания (марка, тип)	ANU, 27301-03000	YURA, Selim; 27301-2B000 или 27301-2B010 (только для G4FA-R, G4FC-R)		
Свечи зажигания (марка, тип)	Champion (F.M), NGK RER8YC, LKR6D-10	NGK; ZFR5F-11 или Champion, LZKR6B-10E, RER8MC (только для G4FA-R, G4FC-R)		
Система выпуска и нейтрализации отработавших газов	один или два глушителя, система нейтрализации отработавших газов			
Основной глушитель (марка, тип)	Sharda, PB M10	Sharda, PB M30		
Дополнительный глушитель (марка, тип)	—	Sejong, HD C10		
Нейтрализаторы (марка, тип)	Sharda, PBE2 (дв. G4LA-R) PBD1 (дв. G4LA)	Daeki Faurecia, C2B53 или C2B38 (дв. G4FA-R, G4FC-R) C2B50 или C2B35 (дв. G4FA, G4FC)		
для модификаций с двигателем:	G4LA, G4LA-R	G4FA, G4FA-R, G4FC, G4FC-R	G4FA, G4FA-R, G4FC, G4FC-R	
Трансмиссия	механическая		гидромеханическая	
Сцепление (марка, тип)	сухое, однодисковое, с гидравлическим приводом		—	
Коробка передач (марка, тип)	с ручным управлением		автоматическая	
– число передач	вперед – 5, назад – 1		вперед – 4, назад – 1	
– передаточные числа	I - 3.727	3.615	3.615	2.919
	II - 1.894	1.962	1.962	1.551
	III - 1.269	1.286	1.286	1.000
	IV - 0.964	1.036	1.036	0.713
	V - 0.774	0.839	0.839	-
	3.X. - 3.636	3.545	3.545	2.480
Главная передача (марка, тип)	Hyundai, цилиндрическая, косозубая			
– передаточное число	4.235	3.833	4.059	4.121

Подвеска

- передняя независимая, пружинная, типа Макферсон, со стабилизатором поперечной устойчивости
- задняя полузависимая, пружинная, с гидравлическими телескопическими амортизаторами, со стабилизатором поперечной устойчивости

Рулевое управление (марка, тип) рулевой механизм типа “шестерня - рейка”, с электрическим усилителем

РОСС IN.MT02.E06346P1

Тормозные системы

- рабочая гидравлический двухконтурный привод с диагональным разделением контуров, с АБС, тормозные механизмы передних колес – дисковые, задних – дисковые или барабанные
- запасная каждый контур рабочей тормозной системы
- стояночная механический (тросовый) привод тормозных механизмов задних колес

<u>Шины</u>			
– марка	–	–	–
– размер	175/70 R14	185/60 R15	195/50 R16
– индекс несущей способности	84	84	84
– категория скорости	T	H	H
<u>Шины временного использования</u>			
– марка	–	–	–
– размер	T115/70 D15	T115/70 D15	
– индекс несущей способности	90	90	
– категория скорости	M	L	

Оборудование транспортного средства

электрообогреватель наружных зеркал заднего вида, электрические стеклоподъемники, подушки безопасности, кондиционер (хладагент R134a), противоугонное устройство

HYUNDAI PB

Описание маркировки транспортного средства приведено в приложении № 2.
Общие виды транспортного средства на двух листах приведены в приложении № 3.

Б.В. Кисуленко**С.В. Пугачев**

□ □ □ □ □ □ □ □ " 08 " декабря 2009 г.

РОСС IN.MT02.E06346P1

Приложение № 2 к "одобрению типа транспортного средства"

ОПИСАНИЕ МАРКИРОВКИ ТРАНСПОРТНОГО СРЕДСТВА

1. Место расположения и форма знака соответствия:
На наклейке, расположенной рядом с табличкой изготовителя.
Знак соответствия выполнен по ГОСТ Р 50460-92 с указанием номера данного "одобрения типа транспортного средства".
2. Место расположения таблички изготовителя:
На средней стойке кузова, в проеме двери водителя.
3. Место расположения идентификационного номера (VIN):
 - 3.1. На табличке изготовителя.
 - 3.2. Под правым передним сиденьем, на поперечине кузова.
4. Структура и содержание идентификационного номера (номеров) транспортных средств:

1	2	3	4	5	6	7	8	9	10	11	12	13	14	15	16	17
M	A	L	B	?	?	1	?	?	?	M	?	?	?	?	?	?

- поз. 1 - 3: Международный идентификационный код изготовителя (WMI):
MAL – Hyundai Motor India, India.
- поз. 4: Обозначение типа транспортного средства: **B** – PB (i20).
- поз. 5: Вариант внутреннего оборудования салона: **A, B, C**.
- поз. 6: Обозначение типа кузова:
3 – трехдверный хэтчбек;
5 – пятидверный хэтчбек.
- поз. 7: Обозначение типа ремней безопасности:
1 – активная система.
- поз. 8: Обозначение типа двигателя:
B – бензиновый двигатель с рабочим объемом 1.2 л;
C – бензиновый двигатель с рабочим объемом 1.4 л;
D – бензиновый двигатель с рабочим объемом 1.6 л.
- поз. 9: Расположение органов управления: **P, B, A** – левостороннее.
- поз. 10: Модельный год согласно ISO 3779-83.
- поз. 11: Код сборочного завода: **M** – Hyundai Motor India Ltd.
- поз. 12 - 17: Производственный номер транспортного средства.

HYUNDAI PB (i20)

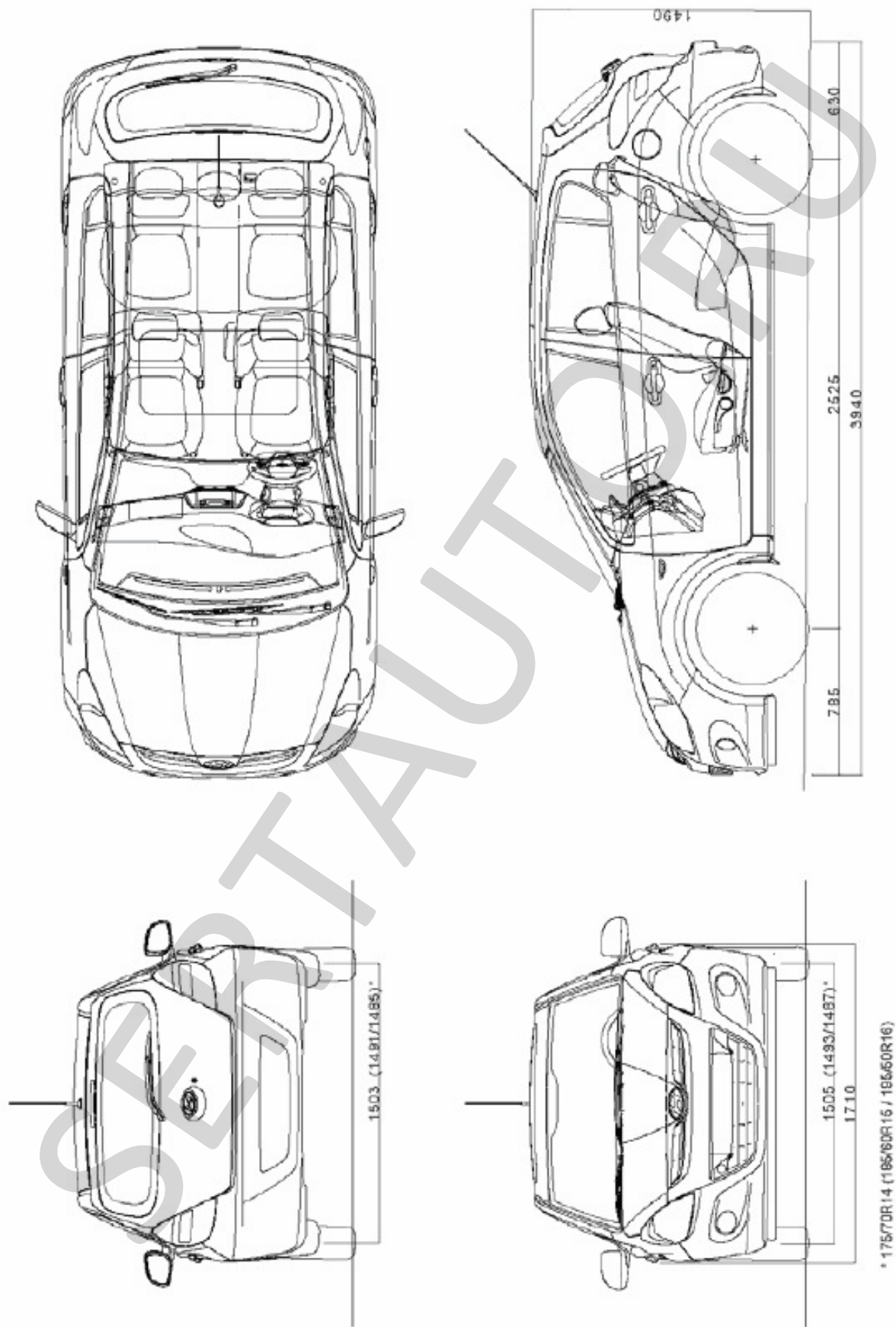

HYUNDAI PB (i20)

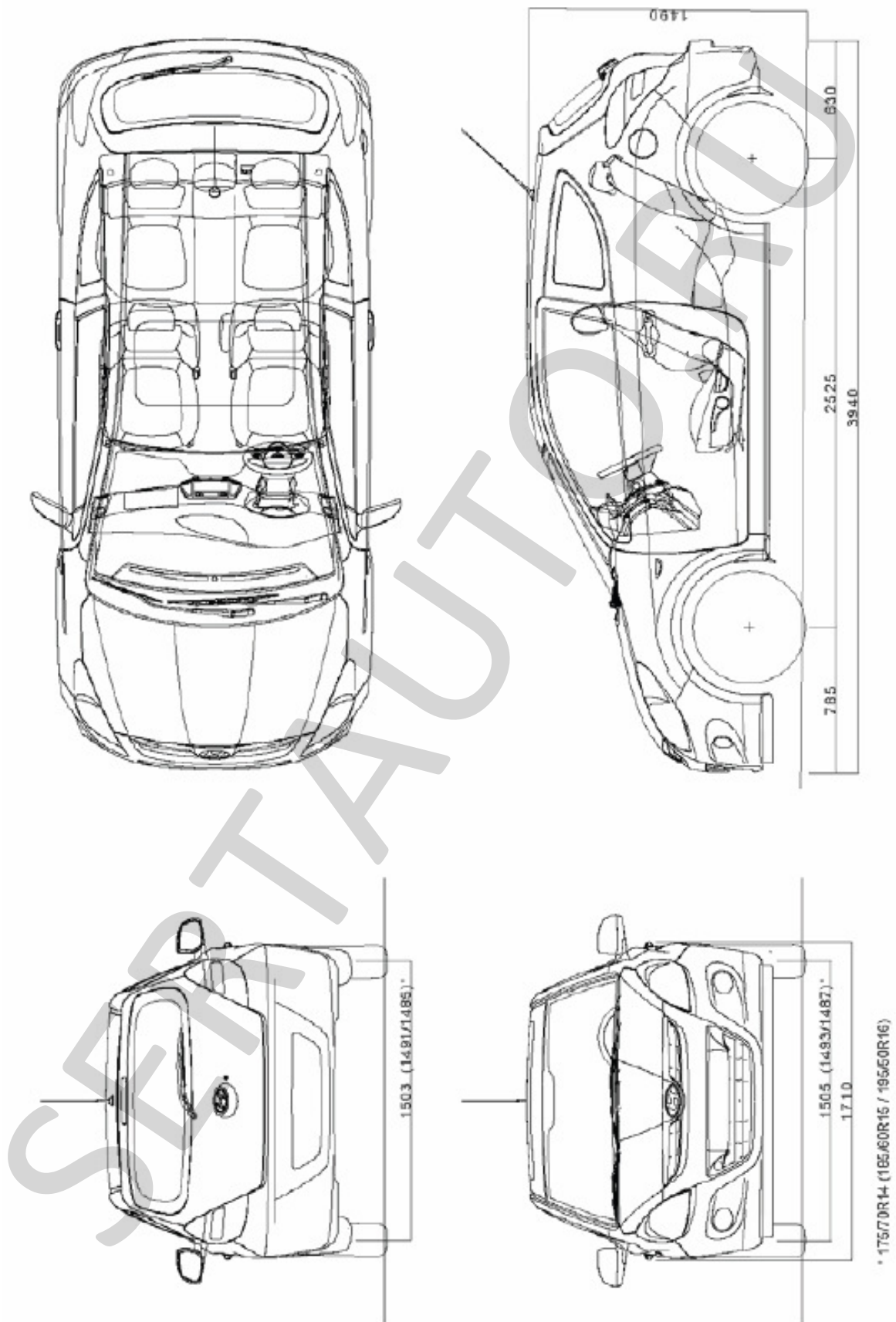

Приложение № 3 к "одобрению типа транспортного средства" № РОСС IN.MT02.E06346P1

Страница для заполнения полей данных:

ОТТС № **РОСС IN.MT02.E06346P1**
Бланк № 0039318

SERTAUTO.RU