

ОРГАН ПО СЕРТИФИКАЦИИ
Межотраслевой фонд "Сертификация автотранспорта САТР" ("САТР-ФОНД")
№ РОСС RU.0001.11MT02 от 06.06.2006 г.
125480, г. Москва, ул. Героев Панфиловцев, 24 (тел. 454-42-27)

РОСС DE.MT02.E05156P1

16 апреля —
2010

Марка транспортного средства	FORD
Тип транспортного средства	S-MAX, Galaxy (WA6)
Категория транспортного средства	M1
Код ТН ВЭД	8703 23 (для мод. с дв. AOWA, SEWA , HUWA), 8703 32 (для мод. с дв. FFWA, QYWA, AZWA, QXWA, QXWB)
Код VIN	WF0SXXGBWS... (для S-MAX), WF0MXXGBWM... (для Galaxy)
Экологический класс	4
Заявитель, изготовитель и его адрес	Ford-Werke GmbH, D-50725, Köln, Germany
Сборочный завод	Ford-Werke GmbH, 3600 Genk, Belgium

ОБЩИЕ ХАРАКТЕРИСТИКИ ТРАНСПОРТНОГО СРЕДСТВА

Колесная формула / ведущие колеса	4 × 2 / передние
Схема компоновки транспортного средства	переднеприводная, расположение двигателя - переднее поперечное
Тип кузова / количество дверей	универсал повышенной вместимости, цельнометаллический, несущего типа / 5
Количество мест спереди / сзади	2 / 3 / 2 или 2 / 3

для модификации:	S-MAX	Galaxy
Габаритные размеры, мм		
- длина	4768...4781	4820
- ширина	1884	1884
- высота	1610...1658	1691...1807
База, мм	2850	
Колея передних / задних колес, мм	1578...1588 / 1595...1605	

POCC DE.MT02.E05156P1

для модификации:	S-MAX	Galaxy
Масса снаряженного транспортного средства (по ГОСТ Р 52051-2003), кг		
- для мод. с дв. AOWA	1605	1697
- для мод. с дв. HUWA	1681	-
- для мод. с дв. SEWA	1658	1734
- для мод. с дв. FFWA, QYWA (MTX75D1)	1736	1793
- для мод. с дв. QYWA (MMT6W3)	1744	1807
- для мод. с дв. AZWA (MMT6W3)	1743	1807
- для мод. с дв. AZWA (AWF-21)	1771	1835
- для мод. с дв. QXWA	1743	1806
- для мод. с дв. QXWB	1736	1799
Полная масса транспортного средства, кг:		
- для мод. с дв. AOWA	2340	2415
- для мод. с дв. SEWA	2405	2465
- для мод. с дв. HUWA	2420	-
- для мод. с дв. FFWA, QYWA, AZWA, QXW?	2505	2505
Максимальная масса, кг, приходящаяся:		
- на переднюю ось / - на заднюю ось:		
- для мод. с дв. AOWA	1140 / 1255	1135 / 1345
- для мод. с дв. SEWA	1180 / 1280	1185 / 1350
- для мод. с дв. HUWA	1210 / 1265	-
- для мод. с дв. FFWA, QYWA (MTX75D1)	1240 / 1305	1215 / 1345
- для мод. с дв. QYWA (MMT6W3)	1250 / 1295	1225 / 1335
- для мод. с дв. AZWA (MMT6W3), QXWA	1255 / 1295	1225 / 1335
- для мод. с дв. AZWA (AWF-21)	1265 / 1280	1255 / 1320
- для мод. с дв. QXWB	1250 / 1300	1220 / 1340
Допустимая масса прицепа, кг:		
- прицеп без тормозов / - прицеп с тормозами:		
- для мод. с дв. AOWA	750 / 1100	750 / 1100
- для мод. с дв. SEWA	750 / 1250	750 / 1250
- для мод. с дв. HUWA	750 / 1700	-
- для мод. с дв. FFWA, QYWA	750 / 1450	750 / 1400
- для мод. с дв. AZWA (MMT6W3), QXW?	750 / 1750	750 / 1700
- для мод. с дв. AZWA (AWF-21)	750 / 1750	750 / 1750

Двигатель (марка, тип)	Ford, AOWA	Ford, SEWA	Volvo, HUWA	Ford, FFWA	Ford, QYWA	PSA Peugeot Citroen / Ford			
	бензиновый, четырехтактный			четырёхтактный дизель с турбонаддувом					
	-		с турбонаддувом						
- количество и расположение цилиндров	4, рядное		5, рядное	4, рядное					
- рабочий объем, см ³	1999	2261	2521	1753	1753	1997	1997		
- степень сжатия	10.8	10.6	9.0	17.0	17.0	18.0	18.0		
- максимальная мощность, кВт (мин ⁻¹)	107 (6000)	118 (6500)	162 (5000)	74 (3850)	92 (3700)	96 (4000)	103 (4000)		
- максимальный крутящий момент, Нм (мин ⁻¹)	185 (4500)	208 (4200)	320 (1500... 4800)	280 (1800)	320 (1800)	320 (1750... 2240)	320 (1750...2240)		

POCC DE.MT02.E05156P1

для двигателя:	AOWA	SEWA	HUWA	FFWA	QYWA	AZWA	QXWA	QXWB
Топливо	бензин с октановым числом не менее 95			дизельное				
Система питания	EFI, многоточечный впрыск с электронным управлением			непосредственный впрыск				
Блок управления (марка, тип)	ESU-310	ESU-415	Bosch, ME9	7G91-12A650-R?	7G91-12A650-S?/-T?	6G91-12A650-N?/7G91-12A650-AC?/-Z?	6G91-12A650-M?/7G91-12A650-AA?	6G91-12A650-E?
ТНВД (марка, тип)	-	-	-	Siemens, DCP				
Форсунки (марка, тип)	-	-	-	Siemens, 4M5Q-9F593-A?	Siemens, 96.571.445.80 / 96.571.448.80			
Турбокомпрессор (марка, тип)	-	-	3K-Turbo-system, 30757112	Garrett, 7G9Q-6K682-B?	Garrett, 96.587.285.80 / 96.596.673.80 / 96.624.649.80			
Воздушный фильтр (марка, тип)	6G91-9600-A?		6G9N-7H549-A? / 30677718	6G91-9600-E?				
Система зажигания	электронная, бесконтактная			-				
Свечи зажигания (марка, тип)	NGK, ITR6F		FR7N133	-				
Система выпуска и нейтрализации отработавших газов	два глушителя и каталитический нейтрализатор	три глушителя и каталитический нейтрализатор		глушитель и каталитический нейтрализатор, для дв. AZWA и QXWA – фильтр твердых частиц (DPF)				
Нейтрализатор (марка, тип)	4M51-5F297-R?	31102 45400	6G9N-7H549-A? / -G? / 30677718	6G91-5E211-L? / 7G91-5E211-D?	6G91-5E211-B? / -F? / -G?, 7G91-5E211-A? / -H?		6G91-5E211-D? / 7G91-5E211-C? / -F?	
Фильтр твердых частиц (DPF) (марка, тип)	-	-	-	-	6G91-5H250-B? / -E? / -D?, 7G91-5H250-A?		-	
Передний глушитель (марка, тип)	300944	310693	276535	-	-		-	
Задний(е) глушитель(и) (марка, тип)	300677	312511+ 312542	281495 + 281317	292472	259761		292472 / 302692	

для мод. с двигателем:	AOWA	FFWA, QYWA	HUWA	AZWA, QXW?, QYWA	AZWA, SEWA	
Трансмиссия	механическая				гидромеханическая	
Сцепление (марка, тип)	фрикционное, однодисковое, сухое				-	
Коробка передач (марка, тип)	MTX75Q2	MTX75D1	M66W	MMT6W3	AWF-21	
	с ручным управлением				автоматическая	
- число передач	вперед - 5, назад - 1		вперед - 6, назад - 1			
- передаточные числа	I -	3.800	3.800	3.385	3.583	4.148
	II -	2.136	2.048	1.905	1.952	2.370
	III -	1.483	1.258	1.267	1.241	1.556
	IV -	1.114	0.865	0.949	0.868	1.155
	V -	0.902	0.674	0.775	0.943	0.859
	VI -	-	-	0.652	0.789	0.686
	3.X -	3.727	3.227	3.231	5.099	3.394

РОСС DE.MT02.E05156P1

для коробки передач:	MTX75Q2	MTX75D 1	M66W	MMT6W3	AWF-21
Главная передача (марка, тип)	одинарная, цилиндрическая				
– передаточное число главной передачи	4.067	3.563	4.000	4.063 (для I-IV передач), 2.955 (для V-VI передач и 3.X.)	3.329 (AZWA), 3.750 (SEWA)

Подвеска

- передняя независимая, пружинная, типа McPherson, со стабилизатором поперечной устойчивости
- задняя независимая, многорычажная, пружинная, с амортизаторами и стабилизатором поперечной устойчивости

Рулевое управление (марка, тип) рулевой механизм типа “шестерня - рейка”, рулевой привод с гидроусилителем

Тормозные системы

- рабочая гидравлическая, двухконтурная, с диагональным разделением на контуры, с АБС, тормозные механизмы всех колес – дисковые
- запасная каждый из контуров рабочей тормозной системы
- стояночная механический или электромеханический привод к тормозным механизмам задних колес

Шины:

- марка -
- размер 215/60R16, 225/55R16, 225/50R17, 235/45R18
- индекс несущей способности 92...95
- категория скорости H, U, S, T или W

Дополнительное оборудование транспортного средства передние подушки безопасности водителя и переднего пассажира, боковые подушки безопасности для первого ряда сидений, иммобилайзер, электрообогрев заднего стекла, электрические стеклоподъемники, кондиционер (хладагент R134a), аудиосистема, опции: система климат-контроля (хладагент R134a), датчик парковки, электрообогрев переднего стекла, предпусковой подогреватель, передние противотуманные фары

Ford S-MAX, Galaxy (WA6)

Описание маркировки транспортного средства приведено в приложении № 2.
Общие виды транспортных средств на двух листах приведены в приложении № 3.

Б.В. Кисуленко

С.В. Пугачев

Действует с "16" августа 2007 г.

РОСС DE.MT02.E05156P1

Приложение № 2 к "одобрению типа
транспортного средства"**ОПИСАНИЕ МАРКИРОВКИ ТРАНСПОРТНОГО СРЕДСТВА**

1. Место расположения и форма знака соответствия:
На наклейке, расположенной рядом с табличкой изготовителя.
Наклейка содержит знак соответствия, выполненный по ГОСТ Р 50460-92. Номер "одобрения типа транспортного средства" расположен на наклейке и/или табличке изготовителя.
2. Место расположения таблички изготовителя:
На стойке правой передней двери.
3. Место расположения идентификационного номера (VIN):
 - 3.1. На табличке изготовителя.
 - 3.2. На полу кузова, около правого переднего сиденья.
4. Структура и содержание идентификационного номера транспортных средств:

1	2	3	4	5	6	7	8	9	10	11	12	13	14	15	16	17
W	F	0	?	X	X	G	B	W	?	?	?	?	?	?	?	?

поз. 1 - 3: Международный идентификационный код изготовителя (WMI):
WF0 – Ford-Werke GmbH, Германия.

поз. 4 и 10: Модель:
S – S-Max,
M – Galaxy.

поз. 5 и 6: Постоянный символ:
X.

поз. 7: Подразделение изготовителя:
G – Ford of Germany.

поз. 8: Сборочный завод:
B – Genk.

поз. 9: Модель:
W – Galaxy / S-MAX.

поз. 11: Год изготовления согласно ИСО 3779-83.

поз. 12: Месяц изготовления:
A...Y.

поз. 13 - 17: Производственный номер транспортного средства.

Приложение № 3 к "одобрению типа транспортного средства" № РОСС DE.MT02.E05156P1

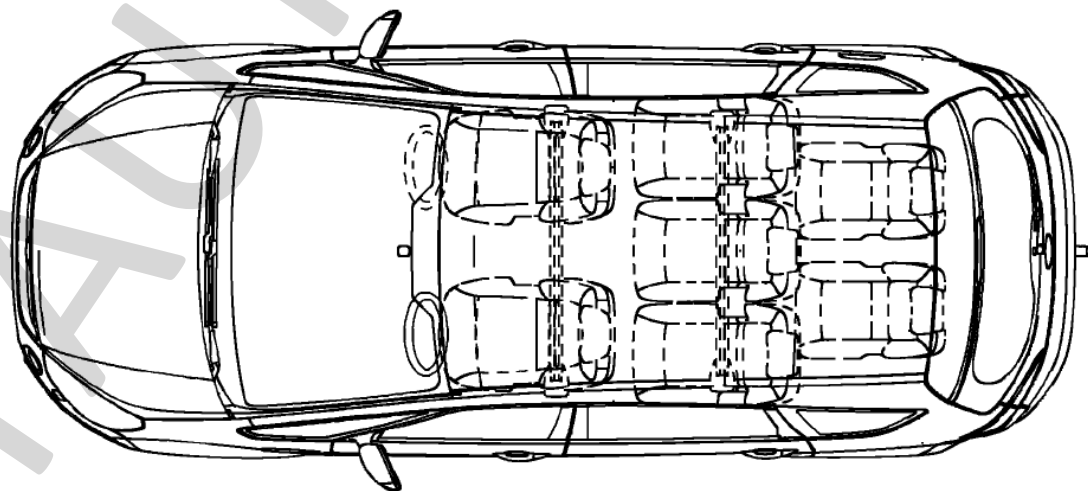
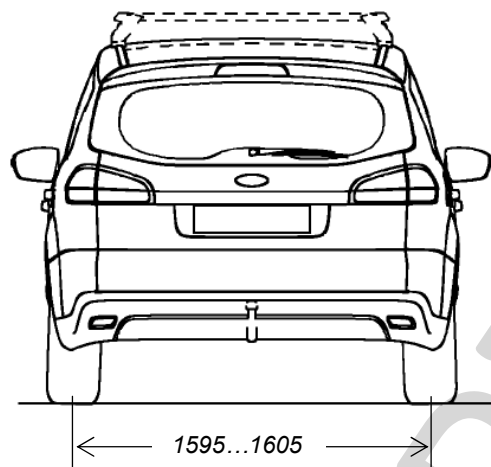
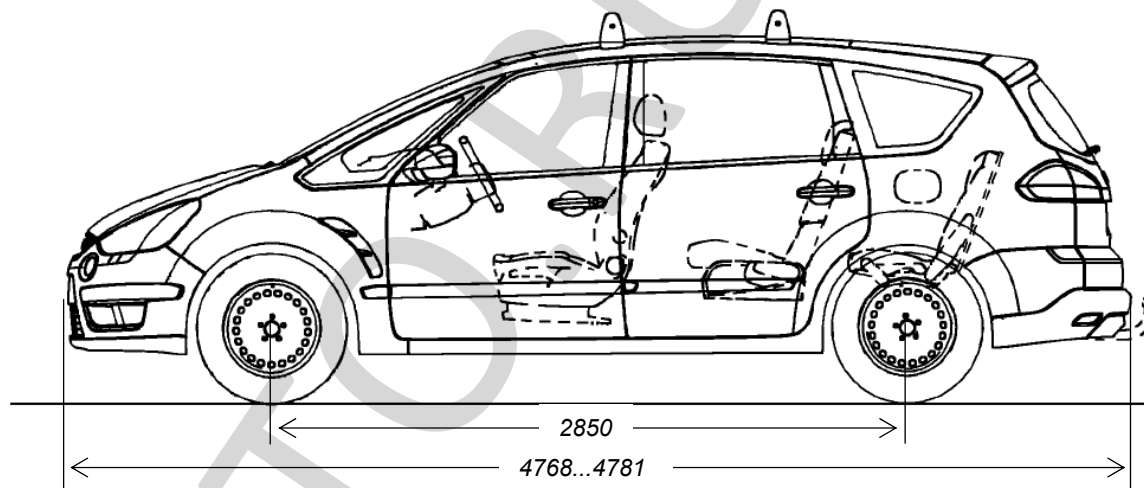
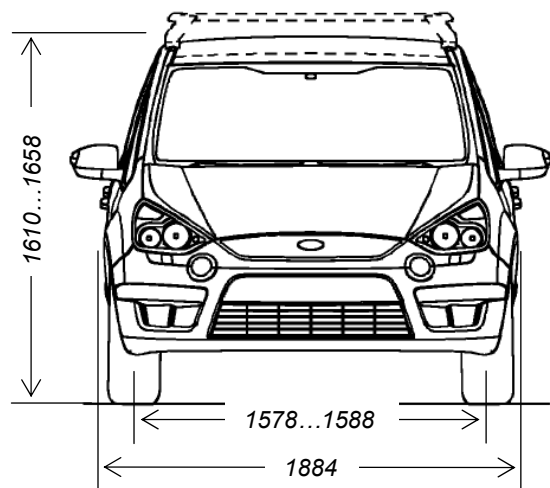

Ford S-MAX (WA6)



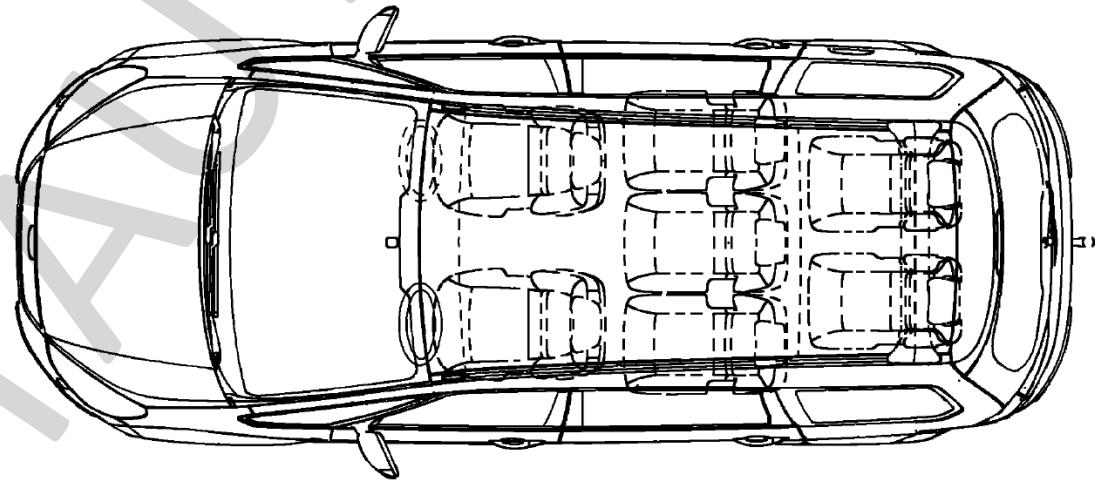
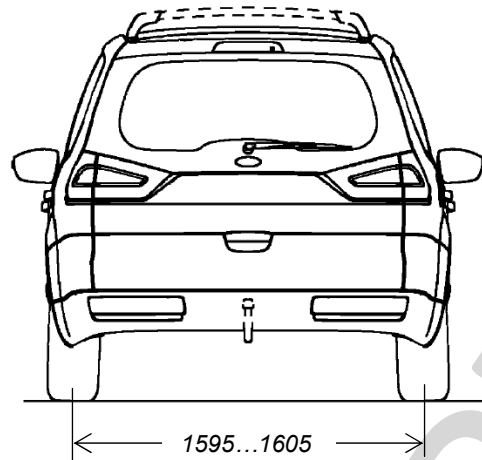
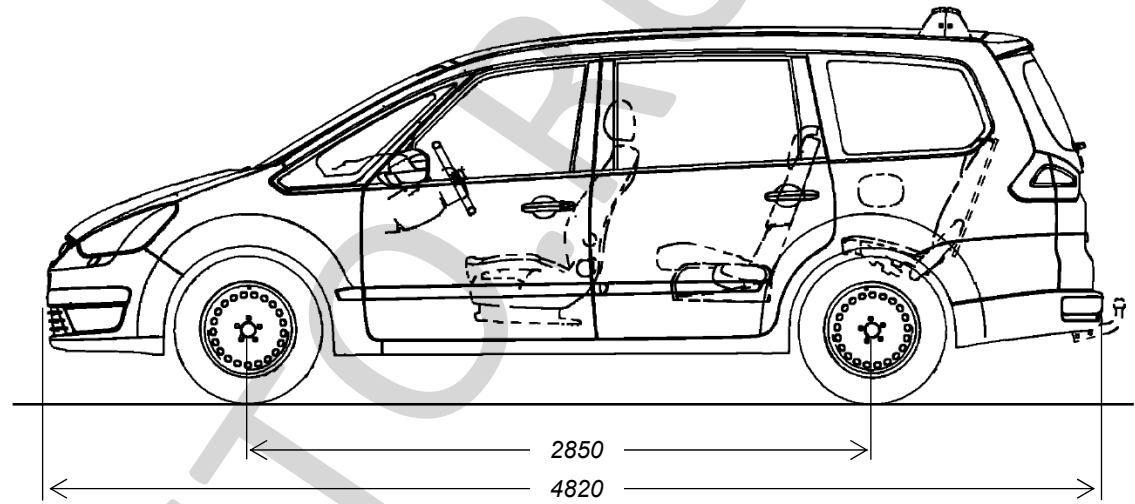
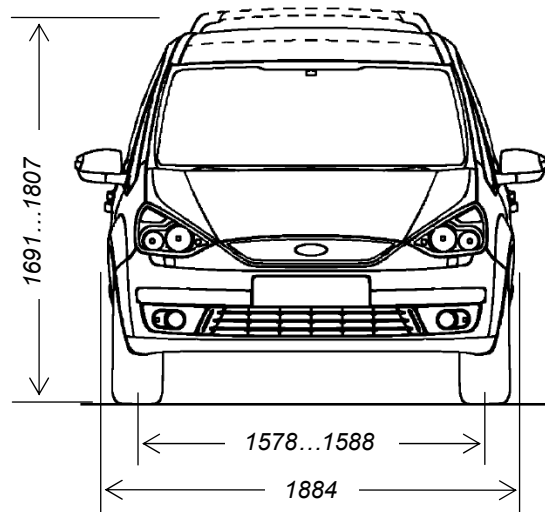

Ford Galaxy (WA6)

