

ОРГАН ПО СЕРТИФИКАЦИИ
Межотраслевой фонд "Сертификация автотранспорта САТР" ("САТР-ФОНД")
 № РОСС RU.0001.11MT02 от 06.06.2006 г.
 125480, г. Москва, ул. Героев Панфиловцев, 24 (тел. 454-42-27)

РОСС DE.MT02.E05194P4

14 мая —
2010

Марка транспортного средства
 Тип транспортного средства
 Модификации

Mercedes-Benz
204
C 180 Kompressor, C 200 Kompressor, C 230, C 250,
C 280, C 300, C 280 4MATIC, C 300 4MATIC, C 350,
C 350 4MATIC, C 63 AMG

Коммерческое наименование
 Категория транспортного средства

Mercedes-Benz C-Class
M₁

Для модификаций:	C 180 Kompressor, C 200 Kompressor, C 230, C 250, C 280, C 300, C 280 4MATIC, C 300 4MATIC	C 350, C 350 4MATIC, C 63 AMG
Код ТН ВЭД	8703 23	8703 24
Код VIN		
Для модификаций:	W 204 (седан)	S 204 (универсал)
C 180 Kompressor	WDD204044...	—
	WDD204045...	WDD204245...
	WDD204046...	WDD204246...
C 200 Kompressor	WDD204041...	WDD204241...
C 230, C 250	WDD204052...	WDD204252...
C 280, C 300	WDD204054...	WDD204254...
C 280 4MATIC, C 300 4MATIC	WDD204081...	—
C 350	WDD204056...	WDD204256...
C 350 4MATIC	WDD204087...	—
C 63 AMG	WDD204077...	WDD204277...

Экологический класс

4

РОСС DE.MT02.E05194P4

Заявитель, представитель изготовителя и его адрес	ЗАО "Мерседес-Бенц РУС", 125167, г. Москва, Ленинградский проспект, 39А, Российская Федерация
Изготовитель и его адрес	Daimler AG, DE-70546 Stuttgart, Germany
Сборочные заводы и их адреса	Mercedes-Benz Werk Sindelfingen, DE-71063 Sindelfingen, Germany Mercedes-Benz Werk Bremen, DE-28309 Bremen, Germany Mercedes-AMG GmbH, DE-71563 Affalterbach E.N.H. AUTOTEC GmbH & Co. KG, DE-27568 Bremerhaven

ОБЩИЕ ХАРАКТЕРИСТИКИ ТРАНСПОРТНОГО СРЕДСТВА

Колесная формула / ведущие колеса	4 x 2 / задние 4 x 4 / все (для мод. С ... 4MATIC)
Схема компоновки транспортного средства	классическая или полноприводная; расположение двигателя - переднее продольное

Для модификаций:	W 204	S 204
Тип кузова / количество дверей	седан / 4	универсал / 5
Количество мест спереди / сзади	2 / 3	
Габаритные размеры, мм		
– длина	4586...4721, 4606...4711 (C 63 AMG)	4601...4706, 4591...4726 (C 63 AMG)
– ширина	1770...1782, 1770...1795 (C 63 AMG)	
– высота	1431...1447	1437...1474
База, мм	2760, 2765 (C 63 AMG)	
Колея передних / задних колес, мм	1521...1549 / 1517...1555	1521...1541 / 1517...1547

Для модификаций W 204:	C 180 Kompressor	C 200 Kompressor	C 230, C 250	C 63 AMG
Масса снаряженного транспортного средства, кг (по ГОСТ Р 52051-2003)	1465(WDD204044...) 1480...1495(WDD204045...) 1485...1500(WDD204046...)	1490...1505	1540...1560	1730
Полная масса транспортного средства, кг	1950 (WDD204044...) 1965...1980(WDD204045...) 1970...1985(WDD204046...)	1975...1990	2025...2045	2170

POCC DE.MT02.E05194P4

Для модификаций W 204:	C 180 Kompressor	C 200 Kompressor	C 230, C 250	C 63 AMG
Максимальная допустимая масса, приходящаяся				
– на переднюю ось, кг	900...930 (WDD204044...) 910...950 (WDD204045...) 915...955 (WDD204046...)	915...955	945...990	1060...1090
– на заднюю ось, кг	1020...1050 (WDD204044...) 1025...1100 (WDD204045...) 1025...1060 (WDD204046...)	1030...1065	1050...1085	1080...1110
Допустимая полная масса прицепа, кг				
– прицеп без тормозов	745 (WDD204044...) 745 (WDD204045...) 740...750 (WDD204046...)	745...750	750	буксировка прицепа не предусмотрена
– прицеп с тормозами	1800 (WDD204044...) 1800 (WDD204045...) 1700...1800 (WDD204046...)	1800	1800	
Для модификаций W 204:	C 280, C 300	C 280 4MATIC, C 300 4MATIC	C 350	C 350 4MATIC
Масса снаряженного транспортного средства, кг (по ГОСТ Р 52051-2003)	1555...1575	1635	1610	1670
Полная масса транспортного средства, кг	2040...2060	2120	2095	2155
Максимальная допустимая масса, приходящаяся				
– на переднюю ось, кг	955...1000	1035...1065	990...1020	1055...1085
– на заднюю ось, кг	1055...1090	1055...1085	1075...1105	1070...1100
Допустимая полная масса прицепа, кг				
– прицеп без тормозов	750			
– прицеп с тормозами	1800			
Для модификаций S 204:	C 180 Kompressor	C 200 Kompressor	C 230, C 250	
Масса снаряженного транспортного средства, кг (по ГОСТ Р 52051-2003)	1530...1545 (WDD204245...) 1535...1550 (WDD204246...)	1540...1555	1585...1605	
Полная масса транспортного средства, кг	2060...2075 (WDD204245...) 2065...2080 (WDD204246...)	2070...2085	2115...2135	

POCC DE.MT02.E05194P4

Для модификаций S 204:	C 180 Kompressor		C 200 Kompressor	C 230, C 250	
Максимальная допустимая масса, приходящаяся – на переднюю ось, кг – на заднюю ось, кг	910...960 (WDD204245...) 915...965 (WDD204246...)		915...965	945...1000	
	1110...1195 (WDD204245...) 1110...1155 (WDD204246...)		1115...1160	1130...1175	
Допустимая полная масса прицепа, кг – прицеп без тормозов – прицеп с тормозами			750		
	1800 (WDD204245...) 1700...1800 (WDD204246...)		1700...1800	1800	
Для модификаций S 204:	C 280, C 300	C 350	C 63 AMG		
Масса снаряженного транспортного средства, кг (по ГОСТ Р 52051-2003)	1600...1615	1655	1795		
Полная масса транспортного средства, кг	2130...2145	2185	2275		
Максимальная допустимая масса, приходящаяся – на переднюю ось, кг – на заднюю ось, кг	955...1010	990...1030	1100		
	1135...1175	1155...1195	1165		
Допустимая полная масса прицепа, кг – прицеп без тормозов – прицеп с тормозами			750	буксировка прицепа не предусмотрена	
	1800	1800			
Для модификаций:	C 180 Kompressor		C 200 Kompressor	C 230, C 250	C 63 AMG
Двигатель (марка, тип) - количество и расположение цилиндров - рабочий объем, см ³ - степень сжатия - максимальная мощность, кВт (мин ⁻¹) - максимальный крутящий момент, Нм (мин ⁻¹) Топливо	Daimler AG, Mercedes-Benz				
	M271 (271952)	M271 (271910)	M271 (271950)	M272 (272921)	M156 (156985)
	четырёхтактный, бензиновый				
	4, рядное			6, V-обр.	8, V-обр.
	1796	1597	1796	2496	6208
	9.3 ± 0.2	9.3 ± 0.2	8.5 ± 0.4	11.4 – 0.4	11.3 ± 0.25
	115 (5200)		135 (5500)	150 (6100)	336 (6800)
	230 (2800...4600)		250 (2800...5000)	245 (2900...5500)	600 (5000)
	бензин с октановым числом не менее				
	95			98	

РОСС DE.MT02.E05194P4

Для модификаций с двигателями:	M271 (271952)	M271 (271910)	M271 (271950)	M272 (272921)	M156 (156985)
Система питания	Mercedes-Benz, HFM-injection, распределенное впрыскивание топлива с электронным управлением, с системой отключения подачи топлива				
Блок управления системой впрыскивания (марка, тип)	HM 0393	HM 0437	HM 0395	HM 0403 или HM 0474*	HM A046
Форсунки (марка, тип)	Mercedes-Benz				
	271 078 00 23 (x4) или 271 078 05 49 (x4) 271 078 04 23 (x4) (для WDD204044..., WDD204045..., WDD204245...)		271 078 00 23 (x4)	272 078 00 49 (x6) или 272 078 02 49 (x6), 272 078 00 23 (x6), 272 078 01 23 (x6)	156 078 00 23 (x8) или 156 078 01 49 (x8)
Нагнетатель воздуха (марка, тип)	Mercedes-Benz				
	271 090 26 80 271 090 27 80 (для WDD204044..., WDD204045..., WDD204245...)		271 090 27 80	—	—
Воздушный фильтр (марка, тип)	Mercedes-Benz, с сухим бумажным элементом				
	FP 0098			FP 0107 и FP 0113	FP A015
Система зажигания	электронная, со встроенным датчиком детонации				
Катушки зажигания (марка, тип)	Mercedes-Benz или Beru, ZS 0011 (x4)			Bosch или Delphi ZS 0012 (x6) ZS 0012 (x8)	
Свечи зажигания (марка, тип)	Bosch, Y6NPP332 / F6MPP332 Bosch, Y6NPP332 (для WDD204044..., WDD204045..., WDD204245...)	Bosch, Y6NPP332 / F6MPP332	NGK, Y7MPP33 / PLKR6A	Bosch или NGK, IFR?D?? / ILZKAR/ A10	
	и другие, рекомендованные Daimler AG				
Система выпуска и нейтрализации отработавших газов	Mercedes-Benz				
	два глушителя и два			пять глуши- телей и два	три глушите- ля и четыре
	нейтрализатора отработавших газов				

РОСС DE.MT02.E05194P4

Для модификаций с двигателями:	M271 (271952)	M271 (271910)	M271 (271950)	M272 (272921)	M156 (156985)
Первый глушитель (марка, тип)	SM 0250			SV 0822 (x2) или SV 0814 (x2) и SM 0251 (x1)	SM A029
Второй глушитель (марка, тип)	SN 0602 или SN 0611			SN 0603 и SN 0604 или SN 0609 и SN 0610	SN A102 (x2)
Нейтрализатор (марка, тип)	КТ 0267 и КТ 0268			КТ 0270 (x2) или КТ 0271 (x2)*	КТ A035 (x2), КТ A036 (x2)
Для модификаций:	C 280, C 300	C 280 4MATIC, C 300 4MATIC	C 350	C 350 4MATIC	
Двигатель (марка, тип)	Daimler AG, Mercedes-Benz				
	M272 (272947)	M272 (272948)	M272 (272961)	M272 (272971)	
	четырёхтактный, бензиновый				
	6, V-образное				
- количество и расположение цилиндров	2996				
- рабочий объем, см ³	11.3 – 0.4				
- степень сжатия	10.7 – 0.4				
- максимальная мощность, кВт (мин ⁻¹)	170 (6000)			200 (6000)	
- максимальный крутящий момент, Нм (мин ⁻¹)	300 (2500...5000)			350 (2400...5000)	
Топливо	бензин с октановым числом не менее 95				
Система питания	Mercedes-Benz, HFM-injection, распределенное впрыскивание топлива с электронным управлением, с системой отключения подачи топлива				
Блок управления системой впрыскивания (марка, тип)	HM 0401 или HM 0404; (HM 0475 или HM 0476)*		HM 0402 или HM 0405; (HM 0477 или HM 0478)*		
Форсунки (марка, тип)	Mercedes-Benz, 272 078 00 49 (x6) или 272 078 02 49 (x6), 272 078 00 23 (x6), 272 078 01 23 (x6)				
Воздушный фильтр (марка, тип)	Mercedes-Benz, FP 0107 и FP 0113, с сухим бумажным элементом				
Система зажигания	электронная, со встроенным датчиком детонации				
Катушки зажигания (марка, тип)	Bosch или Delphi, ZS 0012 (x6)				
Свечи зажигания (марка, тип)	NGK, Y7MPP33 / PLKR6A и другие, рекомендованные Daimler AG				

РОСС DE.MT02.E05194P4

Для модификаций с двигателями:	M272 (272947)	M272 (272948)	M272 (272961)	M272 (272971)	
Система выпуска и нейтрализации отработавших газов	Mercedes-Benz, пять глушителей и два нейтрализатора отработавших газов				
Первый глушитель (марка, тип)	SV 0822 (x2) + SM 0251 (x1) или SV 0814 (x2) + SM 0251 (x1)				
Второй глушитель (марка, тип)	SN 0603 + SN 0604 или SN 0609 + SN 0610				
Нейтрализатор (марка, тип)	КТ 0270 (x2) или КТ 0271* (x2)				
Для модификаций:	C 180 Kompressor, C 200 Kompressor, C 230, C 250, C 280, C 300	C 180 Kompressor, C 200 Kompressor	C 180 Kompressor, C 200 Kompressor	C 230, C 250, C 280, C 300, C 280 4MATIC, C 300 4MATIC, C 350, C 350 4MATIC, C 63 AMG	
Трансмиссия	механическая		гидромеханическая		
Сцепление (марка, тип)	Mercedes-Benz, сухое, однодисковое, с гидравлическим приводом		—		
Коробка передач (марка, тип)	Mercedes-Benz				
	SG-S 270/5.3	SG-S 270/6.1	W5A330	W7B700 или W7X550 для 4MATIC (7G-TRONIC)	
– число передач	с ручным управлением		автоматическая		
	вперед - 6, назад - 1		вперед - 5, назад - 2	вперед - 7, назад - 2	
– передаточные числа					
	I -	4.459	4.988	3.951	4.377
	II -	2.614	2.816	2.423	2.859
	III -	1.723	1.780	1.486	1.921
	IV -	1.245	1.249	1.000	1.368
	V -	1.000	1.000	0.833	1.000
	VI -	0.838	0.823	—	0.820
	VII -	—	—	—	0.728
	3.X. I -	4.062	4.544	3.147	3.416
	3.X. II -	—	—	1.930	2.231

POCC DE.MT02.E05194P4

Для коробок передач:	SG-S 270/5.3	SG-S 270/6.1	W5A330	W7B700 или W7X550 для 4MATIC (7G-TRONIC)
Главная передача (марка, тип)	Mercedes-Benz, гипоидная			
– передаточное число	3.07; 3.27 (для C 230, C 250) 2.87 (для WDD204044...)	3.07; 2.87, 3.07 (для WDD204045...) WDD204245...	3.07	3.27 (для C 230, C 250); 3.07 (для C 280, C 280 4MATIC, C 300, C 300 4MATIC); 2.82 (для C 350, C 63 AMG); 2.87 (для C 350 4MATIC)

Подвеска

- передняя независимая, пружинная, типа Макферсон, со стабилизатором поперечной устойчивости
- задняя независимая, пружинная, многорычажная, с гидравлическими телескопическими амортизаторами, со стабилизатором поперечной устойчивости

Рулевое управление (марка, тип)

рулевой механизм типа "шестерня – рейка", рулевой привод с гидроусилителем

Тормозные системы

- рабочая (марка, тип) гидравлический двухконтурный привод с разделением на контуры по осям, с вакуумным усилителем, с АБС; тормозные механизмы всех колес – дисковые
- запасная (марка, тип) каждый контур рабочей тормозной системы
- стояночная (марка, тип) механический привод к специальным барабанным тормозным механизмам задних колес

Шины

Для модификаций:	марка	размер	индекс несущей способности	категория скорости
C 180 Kompressor	—	195/60 R16 (W 204)	89	V
C 200 Kompressor		205/55 R16	91	V
C 230, C 250, C 280, C 300		225/50 R16	92	V
		225/45 R17	91	W
		245/40 R17	91	W
		225/40 R18 XL	92	Y
		245/35 R18 XL**	92	Y
		255/35 R18 XL** (S 204)	94	Y
		225/40 R18 XL (W 204)	92	H (M+S)

РОСС DE.MT02.E05194P4

Для модификаций:	марка	размер	индекс несущей способности	категория скорости
C 280 4MATIC, C 300 4MATIC	—	225/45 R17	91	W
		245/40 R17**	91	W
		225/40 R18 XL	92	Y, H (M+S)
		205/55 R16	91	W
		225/50 R16	92	W
		255/35 R18 XL**	94	Y
C 350	—	225/45 R17 (W 204)	91	W
		245/40 R17 (W 204)	91	W
		225/40 R18 XL	92	Y
		245/35 R18 XL**	92	Y
		255/35 R18 XL**	94	Y
		225/40 R18 XL (W 204)	92	H (M+S)
		225/45 R17 (S 204)	91	Y
		245/40 R17 (S 204)	91	Y
C 350 4MATIC	—	225/45 R17	91	W
		245/40 R17	91	W
		225/40 R18 XL	92	Y, H (M+S)
		255/35 R18 XL**	94	Y
C 63 AMG	—	225/40 R18 XL (W204)	92	H (M+S)
		235/35 ZR19 XL**	—	—
		255/30 ZR19 XL	—	—
		235/40 ZR18 XL	95	Y
		255/35 ZR18 XL**	94	Y

** - только для колес задней оси

РОСС DE.MT02.E05194P4

Оборудование транспортного средства

противоугонная система с защитой от буксировки (ATA), кондиционер или климат-контроль (хладагент R134A), система автоматического поддержания постоянной скорости (SPEEDTRONIC/ TEMPOMAT), электронная система контроля устойчивости (ESP), электронная система распределения тормозных сил (EBD), электронная система помощи при парковке (PTS PARKTRONIC), система экстренного торможения (BAS), противобуксовочная система (ASR), электронный автомобильный информационный центр (COMAND), навигационная система, система дистанционного управления мобильным телефоном, система индикации интервалов сервисного обслуживания (ASSYST), система контроля давления в шинах, система безопасности PRE-SAFE, подушки безопасности, биксеноновые фары с интеллектуальной системой управления светом фар (ILS).

MERCEDES-BENZ 204

Описание маркировки транспортного средства приведено в приложении № 2.
Общие виды транспортных средств на 2 листах приведены в приложении № 3.

Б.В. Кисуленко**С.В. Пугачев**

Действует с " 14 " мая 2009 г.

РОСС DE.MT02.E05194P4

Приложение № 2 к "одобрению типа транспортного средства"

ОПИСАНИЕ МАРКИРОВКИ ТРАНСПОРТНОГО СРЕДСТВА

1. Место расположения и форма знака соответствия:
Рядом с табличкой изготовителя.
Знак соответствия выполнен по ГОСТ Р 50460-92 с указанием номера "одобрения типа транспортного средства".
2. Место расположения таблички изготовителя:
На передней поверхности средней стойки кузова, в дверном проеме, с правой стороны, в соответствии с "сообщением об официальном утверждении" по Директивам ЕС e1*76/114*2006/96*0369*03.
3. Место расположения идентификационного номера (VIN):
 - 3.1. На табличке изготовителя.
 - 3.2. На поперечине пола кузова, под передним правым сиденьем.
 - 3.3. На табличке, видимой снаружи в правом нижнем углу лобового стекла.
4. Структура и содержание идентификационного номера (номеров) транспортных средств:

1	2	3	4	5	6	7	8	9	10	11	12	13	14	15	16	17
W	D	D	2	0	4	?	?	?	1	?	?	?	?	?	?	?

- поз. 1 - 3: Международный идентификационный код изготовителя (WMI):
WDD – Daimler AG, Германия.
- поз. 4 - 6: Обозначение семейства транспортных средств:
204 – Mercedes-Benz C-класса.
- поз. 7: Обозначение типа кузова:
0 – седан (внутризаводское обозначение - W 204);
2 – универсал (внутризаводское обозначение - S 204).
- поз. 8 - 9: Обозначение типа двигателя и колесной формулы:
41 – бензиновый, M271 (271950), R4, 4x2;
44 – бензиновый, M271 (271910), R4, 4x2;
45 – бензиновый, M271 (271910), R4, 4x2;
46 – бензиновый, M271 (271952), R4, 4x2;
52 – бензиновый, M272 (272921), V6, 4x2;
54 – бензиновый, M272 (272947), V6, 4x2;
56 – бензиновый, M272 (272961), V6, 4x2;
77 – бензиновый, M156 (156985), V8, 4x2;
81 – бензиновый, M272 (272948), V6, 4x4;
87 – бензиновый, M272 (272971), V6, 4x4.
- поз. 10: Обозначение типа рулевого управления:
1 – левостороннее рулевое управление.
- поз. 11: Обозначение сборочных заводов.
- поз. 12 - 17: Производственный номер транспортного средства.

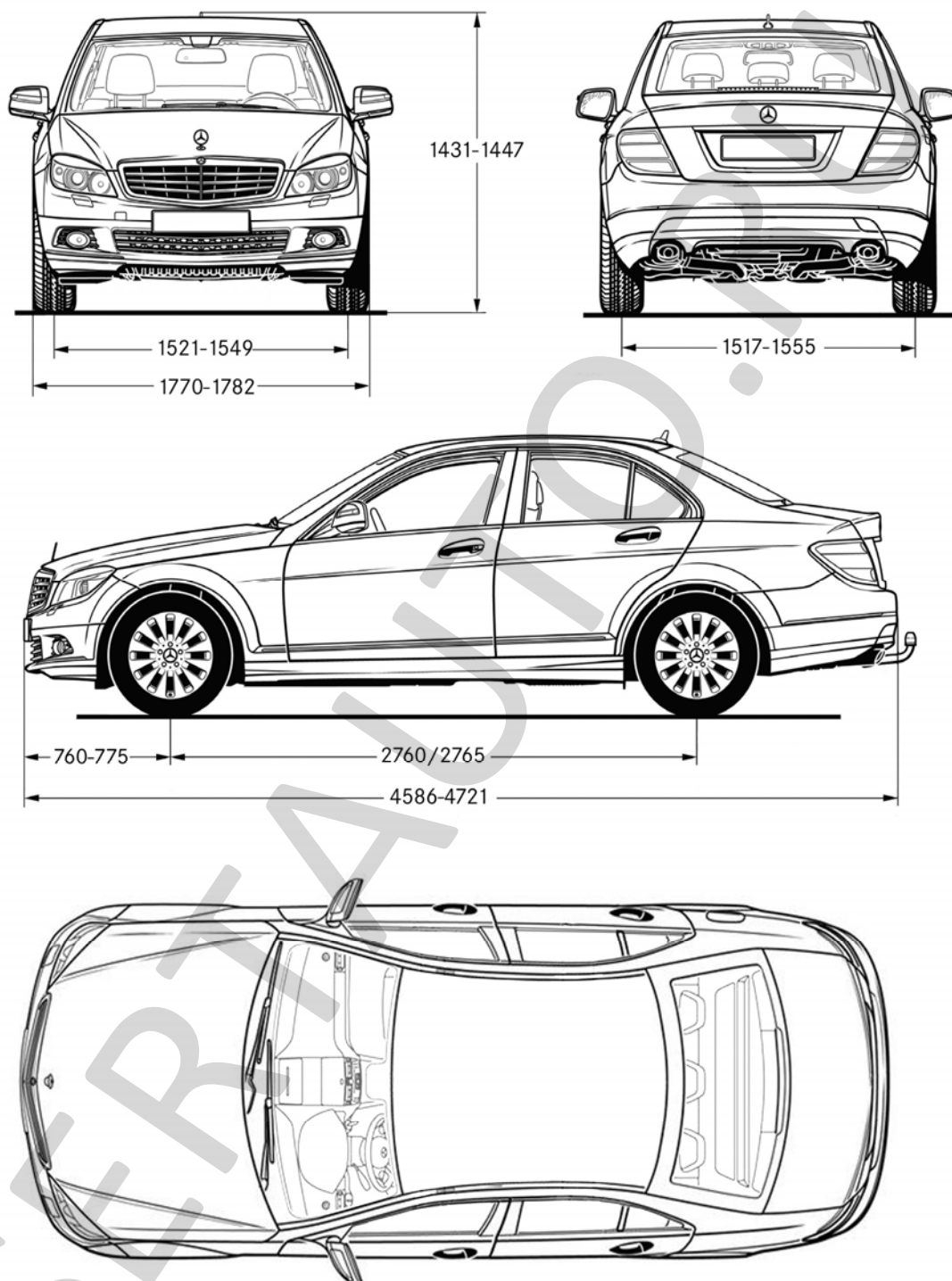

Mercedes-Benz C-Class (W 204)

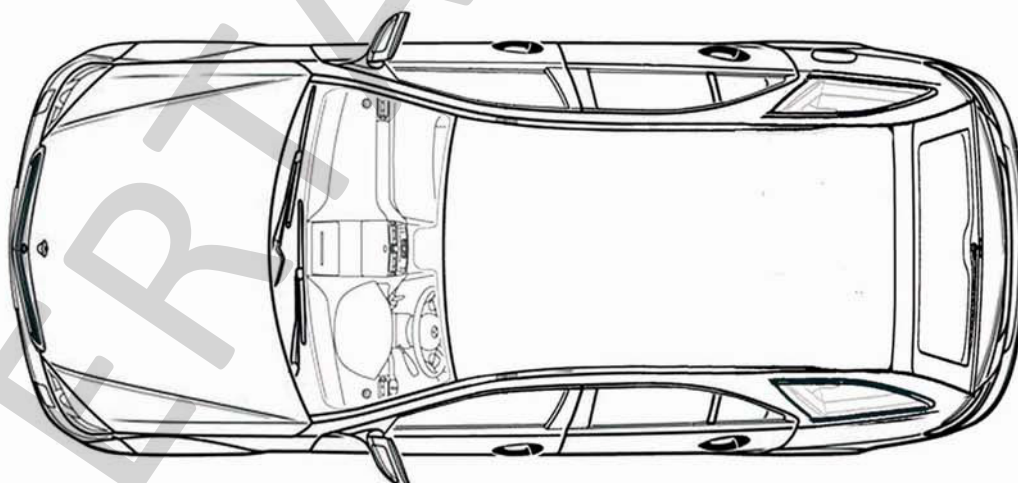
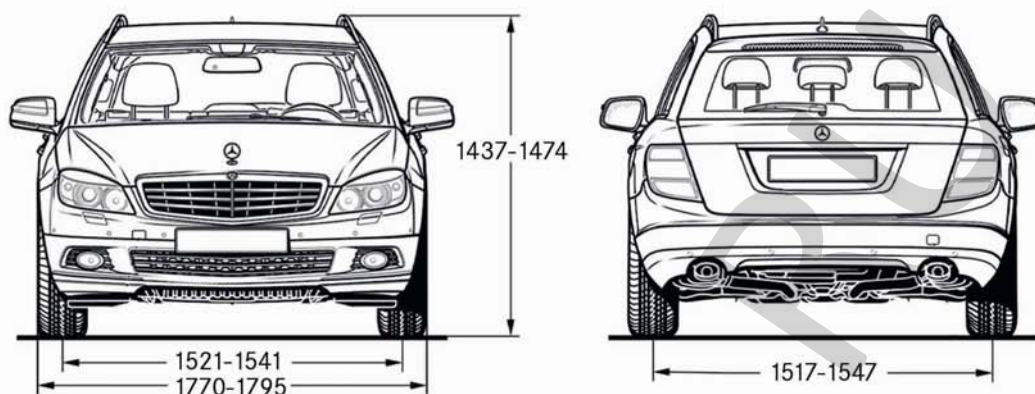

Mercedes-Benz C-Class (S 204)