

ОРГАН ПО СЕРТИФИКАЦИИ
Межотраслевой фонд “Сертификация автотранспорта САТР” (“САТР-ФОНД”)
 № РОСС RU.0001.11MT02 от 04.06.2009 г.
 125480, г. Москва, ул. Героев Панфиловцев, 24 (тел. 454-42-27)

РОСС DE.MT02.E05374P4

20 августа -----
 2010

Марка транспортного средства	AUDI
Тип транспортного средства	8P
Модификации	–
Коммерческое наименование	A3, S3, A3 Cabriolet
Категория транспортного средства	M ₁
Код ТН ВЭД	8703 22 (с двиг. CAXC, CBZB) 8703 23 (с двиг. BSE, CCSA, CCZA, CDAА, CDLA, CDLC) 8703 32 (с двиг. CBAA, CBAB)
Код VIN	WAU???8P?..., TRU???8P?...
Экологический класс	4
Заявитель, представитель изготовителя и его адрес	ООО “ФОЛЬКСВАГЕН Груп Рус”, 248926, г. Калуга, ул. Автомобильная, д. 1, Российская Федерация
Изготовитель и его адрес	AUDI AG, D-85045, Ingolstadt, Germany AUDI Hungaria Motor Kft., H-9027, Györ, Kardan u.1., Hungary
Сборочные заводы и их адреса	AUDI AG, D-85045, Ingolstadt, Germany AUDI AG, D-74148, Neckarsulm, Germany AUDI Hungaria Motor Kft., H-9027, Györ, Kardan u.1., Hungary Volkswagen AG, Bruxelles, Belgium Audi Brussels S.A./N.V., B-1190, Bruxelles, Belgium

ОБЩИЕ ХАРАКТЕРИСТИКИ ТРАНСПОРТНОГО СРЕДСТВА

Колесная формула / ведущие колеса	4 x 2 / передние (F) или 4 x 4 / все (Q)
Схема компоновки транспортного средства	переднеприводная или полноприводная; расположение двигателя - переднее поперечное

РОСС DE.MT02.E05374P4

Тип кузова / количество дверей	цельнометаллический, несущий	
	хэтчбек / 3 или 5	кабриолет / 2
Количество мест спереди / сзади	2 / 2 или 3	
Габаритные размеры, мм	– длина	4238...4292 (4387...4443 - с буксирным устройством)
	– ширина	1765
	– высота	1406...1423
База, мм	2578	1369...1424
Колея передних / задних колес, мм	1522...1534 / 1515...1527	

Тип при- вода	Двига- тель	Масса снаряженного транспортного средства (по ГОСТ Р 52051-2003), кг	Полная масса транспортного средства, кг	Максимально допустимая масса, приходящаяся:		Допустимая полная масса прицепа	
				на переднюю ось, кг	на заднюю ось, кг	прицеп без тормозов, кг	прицеп с тормозами, кг
тип кузова - хэтчбек							
F	BSE	1185...1550	1745...1855	950...1015	970...1005	640...680	1200
F	CAXC	1245...1565	1805...1880	1005...1050	975...1005	660...690	1200
F	CBAA	1320...1615	1880...1945	1070...1115	940...995	690...730	1400
F	CBAB	1320...1615	1880...1945	1070...1115	940...995	690...730	1400
Q	CBAB	1420...1690	1980...2020	1080...1100	1025...1080	740...750	1600
F	CBZB	1205...1505	1765...1805	940...985	945...1000	640...670	1200
F	CCSA	1185...1460	1745...1785	925...945	945...1000	630...650	1200
F	CCZA	1295...1595	1855...1930	1045...1090	940...1000	680...720	1500
Q	CCZA	1415...1680	1975...2015	1090...1110	1010...1065	740...750	1500
F	CDAА	1280...1570	1840...1895	1020...1060	945...1000	670...700	1400
Q	CDAА	1375...1650	1935...1975	1050...1070	1010...1065	720...740	1400
Q	CDLA	1455...1665	2015...2075	1075...1100	1035...1060	буксировка прицепа не предусмотрена	
Q	CDLC	1455...1665	2015...2075	1075...1100	1035...1060		
тип кузова - кабриолет							
F	BSE	1330...1505	1830	980	975	700	1200
F	CBAA	1475...1670	1975...1995	1110...1135	975	750	1400
F	CBAB	1475...1670	1975...1995	1110...1135	975	750	1400
F	CBZB	1385...1565	1885	990	975	730	1200
F	CDAА	1425...1630	1925...1950	1080...1085	975	750	1400
F	CCZA	1435...1645	1935...1985	1075...1120	975...985	750	1400

POCC DE.MT02.E05374P4

Двигатель (марка, тип)	Audi								
	BSE	CCSA	CAXC	CDAА					
	четырёхтактный, бензиновый								
– обозначение на блоке двигателя	BSE	CCS	CAX	CDA					
– количество и расположение цилиндров	4, рядное								
– рабочий объем, см ³	1595	1595	1390	1798					
– степень сжатия	10.5	10.3	10.0	9.8					
Максимальная мощность, кВт (мин ⁻¹)	75 (5600)	75 (5600)	92 (5000)	118 (4500...6200)					
Максимальный крутящий момент, Нм (мин ⁻¹)	148 (3800)	148 (3800)	200 (1500...4000)	250 (1500...4500)					
Топливо	бензин с октановым числом не менее 95								
Система питания	непосредственный впрыск топлива								
Система впрыска (марка, тип)	Bosch, Motronic	Siemens SIMOS	VW / AUDI, Motronic	Bosch, Motronic					
Блок управления впрыском (марка, тип)	06A 906 033 EH/EJ	06A 906 033 xx	03C 906 022xx	8P7 907 115xx					
Турбокомпрессор (марка, тип)	—	—	MHI, TD025M2-07T-2.3	3K - Warner, KK3, KKK, BWTS, K03					
Воздушный фильтр (марка, тип)	1K0 183	1K0 183	1K0 183	1K0 183 B					
	с бумажным элементом								
Система зажигания	VW/Audi, TCI, микропроцессорная								
Катушки зажигания (марка, тип)	RU4 x 4				S3 x 4				
Свечи зажигания (марка, тип)	Audi, R0, R1, R5, RX или аналогичные Bosch, NGK, Champion, Beru								
тип привода:	F	F	F	F	Q				
двигатель:	BSE	CCSA	CAXC	CDAА	CDAА				
Система выпуска и нейтрализации отработавших газов	два или три глушителя, система нейтрализации отработавших газов								
Передний глушитель (марка, тип)	1K0 118A	1K0 118 A	1K0 118 A	—	—	1K0 118 G	—	—	1K0 118 G
Средний глушитель (марка, тип)	—	—	—	1K0 119 AH	1K0 119 B	1K0 119 AK	1K0 119 AC	1K0 119 AK	—
Задний глушитель (марка, тип)	1K0 120D	1K0 120D	1K0 120H	1K0 120	1K0 120	1K0 120 AE	1K0 120 AH	1K0 120 AE	1K0 120 S
Нейтрализаторы (марка, тип)	06A 178AA + 06A 178AA + 1K0 178MA	1K0 178M?		1K0 178 PA		1K0 166D?, 1K0 178 H?			

РОСС DE.MT02.E05374P4

Двигатель (марка, тип)	Audi			
	CCZA	CBZB	CDLC	CDLA
	четырёхтактный, бензиновый			
– обозначение на блоке двигателя	CCZ	CBZ	CDL	CDL
– количество и расположение цилиндров	4, рядное	4, рядное	4, рядное	4, рядное
– рабочий объем, см ³	1984	1197	1984	1984
– степень сжатия	9.8	10.0	9.8	9.8
Максимальная мощность, кВт (мин ⁻¹)	147 (5100...6000)	77 (5000)	188 (6000)	195 (6000)
Максимальный крутящий момент, Нм (мин ⁻¹)	280 (1700...5000)	175 (1550...4100)	330 (2400...5200)	350 (2500...5000)
Топливо	бензин с октановым числом не менее			
	95	95	95	98
Система питания	непосредственный впрыск топлива			
Система впрыска (марка, тип)	Bosch, MED 17.5	Siemens, SIMOS 10	Bosch, Motronic	Bosch, Motronic
Блок управления впрыском (марка, тип)	8P0 907 115xx	03F 906 070 xx	8P0 907 115xx	8P0 907 115xx
Турбокомпрессор (марка, тип)	ИИ (JH5IT) 06J 145 701xx	ИИ 03F 145 701 xx	BWTS, KKK, KK3, 3K – Warner K04	BWTS, KKK, KK3, 3K – Warner K04
Воздушный фильтр (марка, тип)	1K0 183 B	1K0 183 B	06F 183	06F 183
	с бумажным элементом			
Система зажигания	VW/Audi, TCI, микропроцессорная			
Катушки зажигания (марка, тип)	S3 x 4	S3 x 4	S3 x 4	S3 x 4
Свечи зажигания (марка, тип)	Audi AG, R0, R1, R5, RX или аналогичные Bosch, NGK, Champion, Beru			
тип привода:	F	Q	F	Q
Система выпуска и нейтрализации отработавших газов	два или три глушителя, система нейтрализации отработавших газов			
Передний глушитель (марка, тип)	1K0 118G/—	1K0 118G	1K0 118 P	1K0 118 G
Средний глушитель (марка, тип)	1K0 119AK	—	—	1K0 119 K
Задний глушитель (марка, тип)	1K0 120AE	1K0 120 S	1K0 120 H	1K0 120 AC
Нейтрализаторы (марка, тип)	1K0 166D?, 1K0 178 H?	1K0 000 178 Q?	1K0 166 D?, 1K0 178 H?	1K0 166 D?, 1K0 178 H?

РОСС DE.MT02.E05374P4

Двигатель (марка, тип)	Audi	
	СВАА	СВАВ
	четырёхтактный дизель с турбонаддувом и промежуточным охлаждением воздуха	
– обозначение на блоке двигателя	СВА	СВА
– количество и расположение цилиндров	4, рядное	
– рабочий объем, см ³	1968	1968
– степень сжатия	16.5	16.5
Максимальная мощность, кВт (мин ⁻¹)	100 (4200)	103 (4200)
Максимальный крутящий момент, Нм (мин ⁻¹)	320 (1750... 2500)	320 (1750... 2500)
Топливо	дизельное	
Система питания	Common Rail, непосредственный впрыск топлива	
Блок управления впрыском (марка, тип)	03L 906 022 xx	03L 906 022 xx
ТНВД(марка, тип)	Bosch, 03L 130 755	Bosch, 03L 130 755
Форсунки (марка, тип)	DLLA 162 P40 029	DLLA 162 P40 029
Турбокомпрессор (марка, тип)	3K - Warner, КК3, ККК, BWTS, BV 43 B	3K - Warner, КК3, ККК, BWTS, BV 43 B
Воздушный фильтр (марка, тип)	1K0 183B, с бумажным элементом	
Система выпуска и нейтрализации отработавших газов	один или два глушителя; система нейтрализации отработавших газов	
Передний глушитель (марка, тип)	- / 1K0 118	- / 1K0 118
Задний глушитель (марка, тип)	1K0 120 B	1K0 120 B
Нейтрализаторы (марка, тип)	5N0 166 B?, 5N0 166 C?	5N0 166 B?, 5N0 166 C?
Фильтр твёрдых частиц (марка, тип)	1K0 181G?, 5N0 181B?	1K0 181G?, 5N0 181B?

РОСС DE.MT02.E05374P4

тип привода: с двигателями:	F CDAА	F САХС	F САХС, CBZB	F СВАА, СВАВ	F ССЗА	F CDAА
Трансмиссия	механическая					
Сцепление (марка, тип)	фрикционное, сухое, однодисковое, с гидравлическим приводом					
Коробка передач (марка, тип)	FM62 S002	FM6A J007	FM6A J008	FM62 Q008	FM62 Q011	FM62 Q024
	полностью синхронизированная, с ручным управлением					
– число передач вперед	6	6	6	6	6	6
– число передач назад	1	1	1	1	1	1
– передаточные числа						
I -	3.778	3.615	3.615	3.357	3.357	3.357
II -	2.063	1.955	1.955	2.087	2.087	2.087
III -	1.455	1.281	1.281	1.324	1.469	1.469
IV -	1.107	0.973	0.973	0.977	1.098	1.088
V -	0.875	0.778	0.778	0.975	1.108	1.108
VI -	0.725	0.646	0.646	0.814	0.927	0.912
3.X. -	3.600	3.182	3.182	4.549	3.990	4.549
Главная передача (марка, тип)	цилиндрическая, косозубая					
– передаточное число	3.647	4.353	4.056	3.450/ 2.760*	3.944/ 3.087*	3.684/ 2.917*
тип привода: с двигателями:	F BSE, CCSA	Q СВАА, СВАВ	Q ССЗА	Q СВАВ	Q CDLA, CDLC	Q CDAА
Трансмиссия	механическая					
Сцепление (марка, тип)	фрикционное, сухое, однодисковое, с гидравлическим приводом					
Коробка передач (марка, тип)	FM5A F006	QM62 Q007	QM62 Q015	QM62 Q018	QM62 Q023	QM62 Q030
	полностью синхронизированная, с ручным управлением					
– число передач вперед	5	6	6	6	6	6
– число передач назад	1	1	1	1	1	1
– передаточные числа						
I -	3.455	3.769	3.357	3.769	3.357	3.769
II -	1.955	2.087	2.087	2.087	2.087	2.087
III -	1.281	1.324	1.469	1.324	1.469	1.469
IV -	0.975	0.911	1.098	0.919	1.088	1.098
V -	0.813	0.902	1.108	0.902	1.097	1.108
VI -	—	0.756	0.927	0.757	0.912	0.927
3.X. -	3.182	4.549	3.990	4.549	3.990	4.549
Главная передача (марка, тип)	цилиндрическая, косозубая (передняя) + гипоидная (задняя) (с типом привода Q)					
– передаточное число	4.533	3.875 / 3.100*	4.235 / 3.273*	3.875 / 3.100*	4.235 / 3.273*	3.087

*- при включении передач I-IV/V-VI и передачи заднего хода

POCC DE.MT02.E05374P4

тип привода:	F	F	F	F	F	F	Q	Q
с двигателями:	CDAА	CBAA, CBAB	CCZA	CBAA, CBAB	CAXC, CDAА, CBZB	BSE, CCSA	CDLA, CDLC	CCZA
Трансмиссия	механическая							
Сцепление (марка, тип)	две многодисковые муфты, работающие в масле							
Коробка передач (марка, тип)	FD62 E011	FD62 E014	FD62 E016	FD62 E018	FD7A M006	FD7A M011	QD62 E073	QD62 E074
	автоматическая, с возможностью ручного управления							
– число передач вперед	6	6	6	6	7	7	6	6
– число передач назад	1	1	1	1	1	1	1	1
– передаточные числа								
I -	3.462	3.462	3.462	3.462	3.765	3.765	2.933	3.462
II -	2.050	2.050	2.150	2.050	2.273	2.483	1.957	2.150
III -	1.300	1.300	1.464	1.300	1.531	1.711	1.400	1.464
IV -	0.902	0.881	1.079	0.902	1.122	1.235	1.032	1.079
V -	0.914	0.914	1.094	0.914	1.176	1.304	1.077	1.094
VI -	0.756	0.738	0.921	0.756	0.951	1.059	0.871	0.921
VII -	—	—	—	—	0.795	0.893	—	—
3.X. -	3.989	3.988	3.989	3.989	4.170	4.499	3.263	3.989
Главная передача (марка, тип)	цилиндрическая, косозубая (передняя) + гипоидная (задняя) (с типом привода Q)							
– передаточное число	4.375 / 3.333*	4.059 / 3.136*	4.059 / 3.136*	4.118 / 3.043*	4.438 / 3.227 / 4.176**	4.389 / 3.292 / 4.158**	4.769 / 3.444*	4.059 / 3.136 / 4.059***

* - при включении передач I-IV/V-VI и передачи заднего хода

** - при включении передач I-IV/V-VII/передачи заднего хода

*** - при включении передач I-III/IV-VI/передачи заднего хода

Подвеска

- передняя VW-Audi AG, независимая, пружинная, типа Макферсон, со стабилизатором поперечной устойчивости
- задняя VW-Audi AG, независимая, пружинная, рычажная, с гидравлическими телескопическими амортизаторами, со стабилизатором поперечной устойчивости

Рулевое управление (марка, тип)

VW-Audi AG, рулевой механизм типа “шестерня - рейка”, с электрическим усилителем

Тормозные системы

- рабочая гидравлический двухконтурный привод с диагональным разделением контуров, с АБС, с усилителем, с электронным распределением тормозного усилия (EBV); с электронной системой обеспечения курсовой устойчивости (ESP); тормозные механизмы всех колес - дисковые
- запасная каждый контур рабочей тормозной системы
- стояночная механический (тросовый) привод тормозных механизмов задних колес

РОСС DE.MT02.E05374P4

<u>Шины</u>	Марка	Размер	Индекс несущей способности	Категория скорости
	—	205/50 R17 (M+S)	89, 93	H, V
		205/55 R16 (M+S)	91	H
		205/55 R16	91	H, V, W
		225/45 R17	91, 94	H, V, W, Y
		225/40 R18	92	Y
		225/45 R17 (M+S)	94	V, Y

Оборудование транспортного средства

отопитель салона, кондиционер (хладагент R134A), навигационная система, комплект оборудования для мобильной связи (включая мобильный телефон), бортовой компьютер, акустическая система для парковки (APS), стереосистема, CD-проигрыватель, подъемно-сдвижной люк в крыше с электрическим приводом со встроенной солнечной батареей, система крепления детского сиденья „ISOFIX“, электронное противоугонное устройство, устройство дистанционного открывания ворот гаража (HomeLink), навесной багажник сзади автомобиля для перевозки велосипедов, кронштейн для крепления велосипедов на крыше автомобиля, багажник на крыше автомобиля, подушки безопасности

AUDI 8P

Описание маркировки транспортного средства приведено в приложении № 2.
Общие виды транспортного средства на трех листах приведены в приложении № 3.

Б.В. Кисуленко

С.В. Пугачев

Действует с " 11 " января 2010 г.

РОСС DE.MT02.E05374P4

Приложение № 2 к "одобрению типа транспортного средства"

ОПИСАНИЕ МАРКИРОВКИ ТРАНСПОРТНОГО СРЕДСТВА

1. Место расположения и форма знака соответствия:

На наклейке, рядом с табличкой изготовителя или на табличке изготовителя или в багажном отделении в нише запасного колеса или на задней стойке левой передней двери.

Знак соответствия выполнен по ГОСТ Р 50460-92 с указанием номера данного "одобрения типа транспортного средства".

2. Место расположения таблички изготовителя:

В подкапотном пространстве, на видимой части кузова, с правой стороны.

3. Место расположения идентификационного номера (VIN):

3.1. На табличке изготовителя.

3.2. В подкапотном пространстве, на лонжероне над правым колесом.

3.3. Дополнительно VIN может наноситься под ветровым стеклом, в левом нижнем углу.

4. Структура и содержание идентификационного номера (номеров) транспортных средств:

1	2	3	4	5	6	7	8	9	10	11	12	13	14	15	16	17
W	A	U	?	?	?	8	P	?	?	?	?	?	?	?	?	?
T	R	U	?	?	?	8	P	?	?	?	?	?	?	?	?	?

поз. 1 - 3: Международный идентификационный код изготовителя (WMI):

WAU – Audi AG, Германия;

TRU – AUDI Hungaria Motor Kft., Венгрия.

поз. 4 - 6: Постоянная часть идентификационного номера **Z** или **X** или контрольное число **от 0 до 9** или специальное кодирование.

поз. 7 - 8: **8P** – обозначение типа транспортного средства.

поз. 9: Постоянная часть идентификационного номера **Z** или **X** или контрольное число **от 0 до 9** или специальное кодирование.

поз. 10: Обозначение модельного года согласно ISO 3779-83.

поз. 11: Код сборочного завода:

A – Ingolstadt, Germany;

N – Neckarsulm, Germany;

I – Győr, Hungaria;

B – Bruxelles, Belgium.

поз. 12 - 17: Производственный номер транспортного средства.

AUDI 8P (A3, S3)

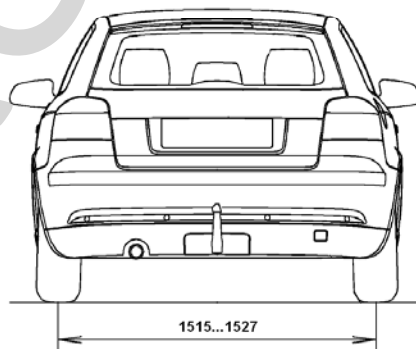
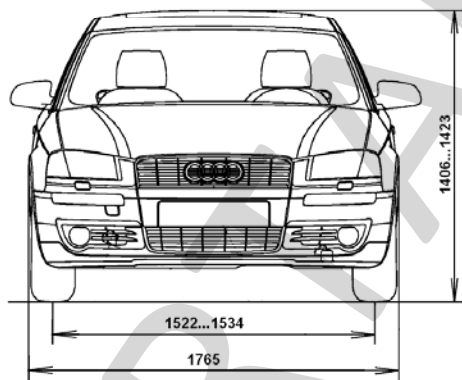
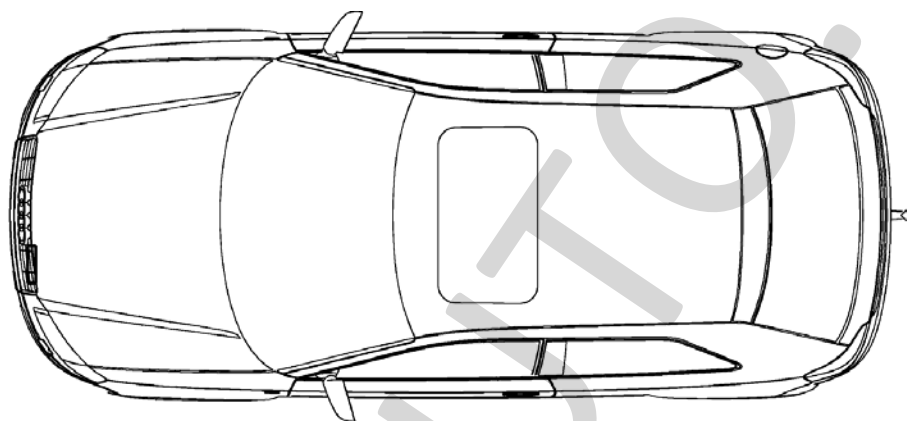
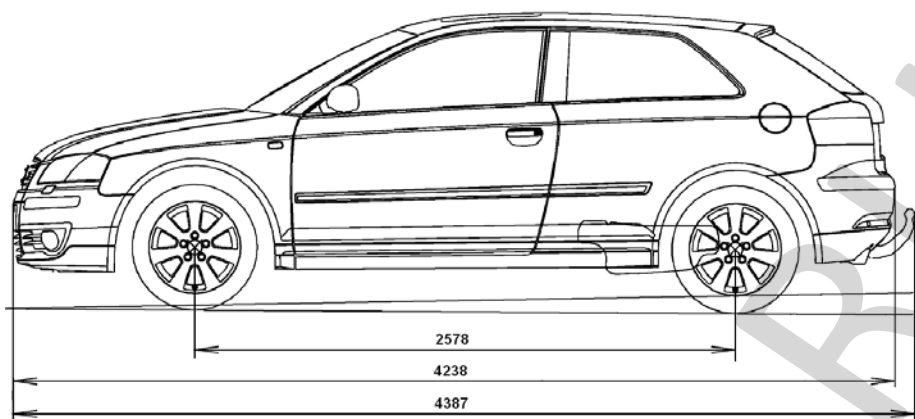

Возможные варианты исполнения

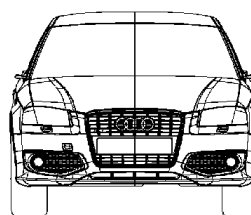
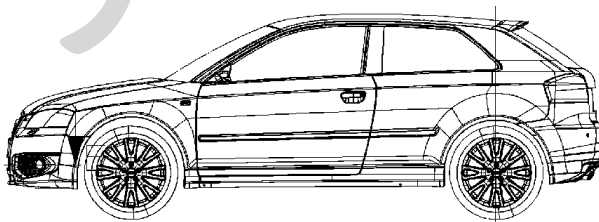
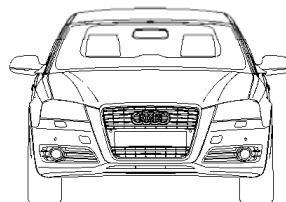
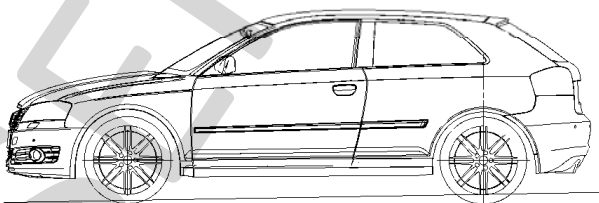

AUDI 8P (A3, S3)

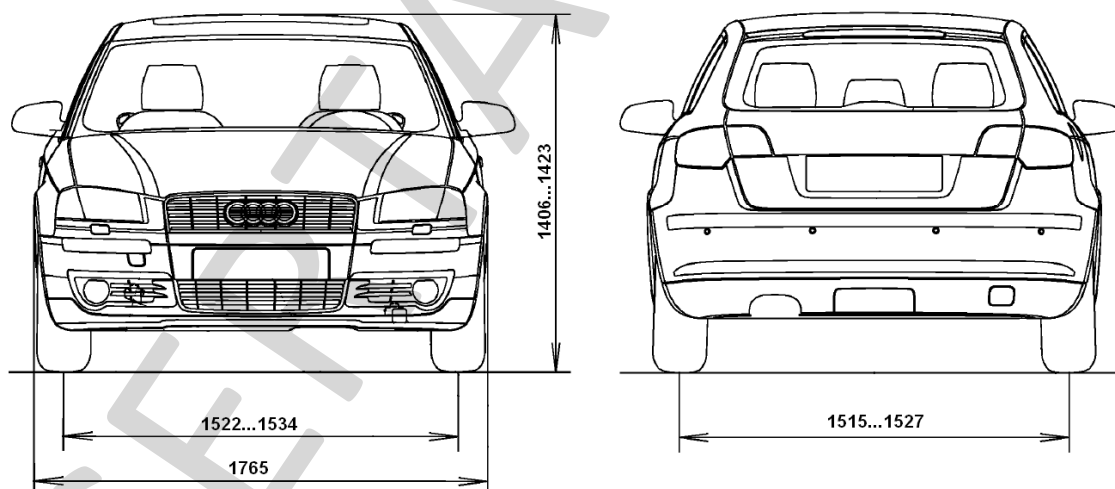
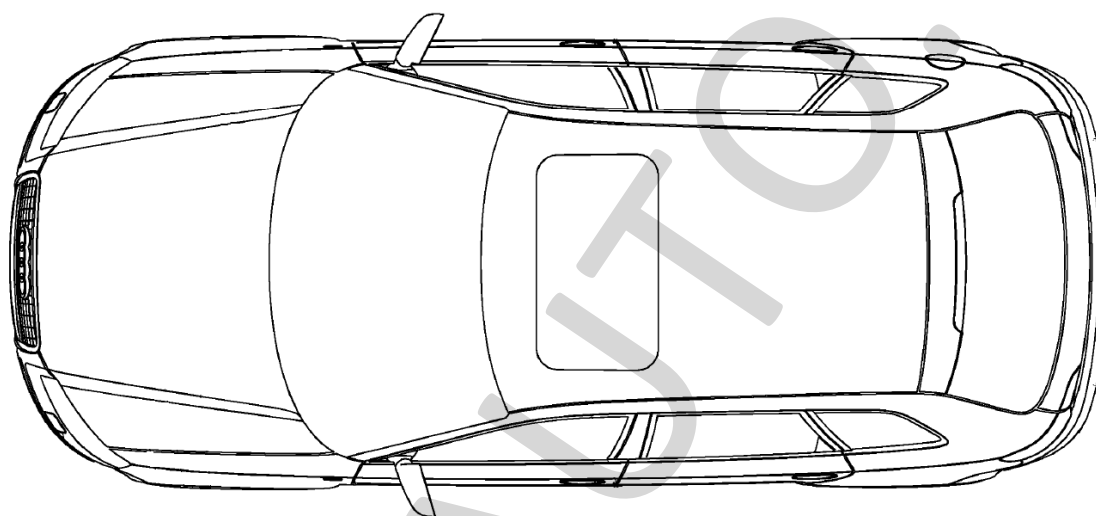
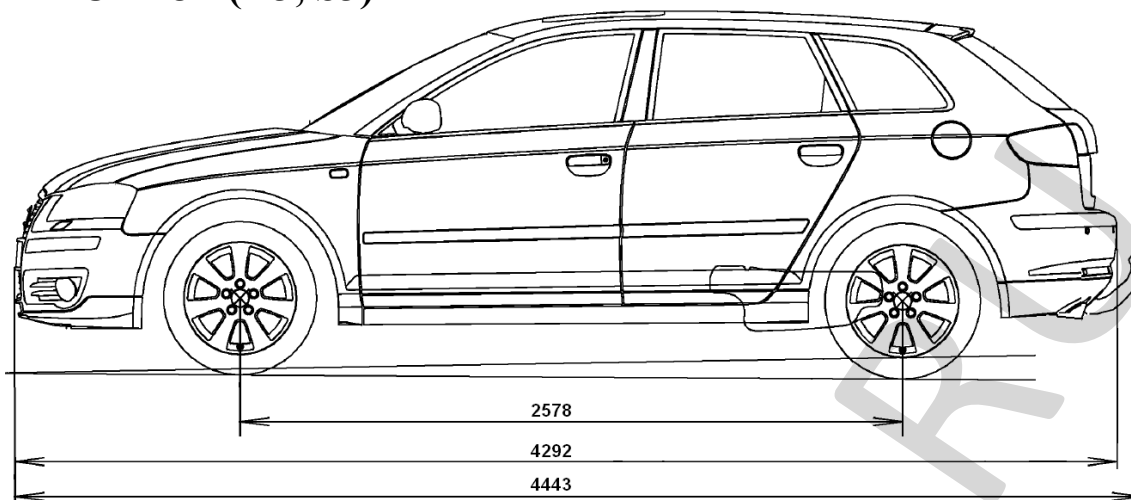

Возможный вариант исполнения

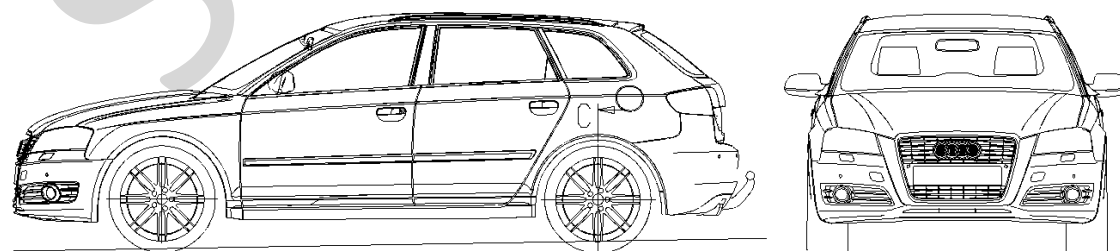

AUDI 8P (A3 Cabriolet)

