

ОРГАН ПО СЕРТИФИКАЦИИ
продукции машиностроения ВНИИНМАШ (ОС «ПРОММАШ»)
 № РОСС RU.0001.11АЯ04 от 20.03.2008 г.
 123007, г. Москва, ул. Шеногина, 4, тел: (499) 256-14-77, (499) 259-74-85

РОСС CZ.АЯ04.Е01290Р2И1

08 июля 9

Марка транспортного средства	Škoda
Тип транспортного средства	3Т
Модификации	—
Коммерческое наименование	Superb
Категория транспортного средства	M ₁
Код ТН ВЭД	8703 22 (для мод. с дв. СAХС) 8703 23 (для мод. с дв. ВZВ, CDAA) 8703 24 (для мод. с дв. CDVA) 8703 32 (для мод. с дв. BLS, BMP, ВХЕ, СВВВ)
Код VIN	ТМВ??3Т??...
Экологический класс	4
Заявитель, представитель изготовителя и его адрес	ООО «ФОЛЬКСВАГЕН Груп Рус», 248009, г. Калуга, ул. Заводская, д. 57, Российская Федерация
Изготовитель и его адрес	Škoda Auto a.s. Vaclava Klementa 869, CZ-293 60, Mladá Boleslav, Czech Republic
Сборочные заводы и их адреса	Škoda Auto a.s., Vaclava Klementa 869, CZ-293 60, Mladá Boleslav, Czech Republic; Škoda Auto a.s., CZ-543 18 Vrchlabi, Czech Republic; Škoda Auto a.s., CZ-517 02 Kvasiny, Czech Republic; Škoda Auto a.s., 894 60 Solomonovo, Ukraine; Volkswagen Sarajevo d.o.o, BH, 71 320 Sarajevo, Bosnia and Herzegovina; Volkswagen Slovakia, a.s. SK-84302 Bratislava 49

РОСС СZ.АЯ04.Е01290Р2И1

ОБЩИЕ ХАРАКТЕРИСТИКИ ТРАНСПОРТНОГО СРЕДСТВА

Колесная формула / ведущие колеса	4x2 / передние (код привода - X0), 4x4 / все (код привода -X1)
Схема компоновки транспортного средства	переднеприводная, расположение двигателя - переднее поперечное
Тип кузова / количество дверей	цельнометаллический, несущий, седан / 4
Количество мест спереди / сзади	2 / 3

Габаритные размеры, мм

длина	4838 (4937 – с буксирным устройством)
ширина	1817
высота	1447...1482
База, мм	2761
Колея передних / задних колес, мм	1537...1545 / 1510...1518

тип двигателя	код привода	масса снаряженного транспортного средства (по ГОСТ Р 52051-2003), кг	полная масса, кг	максимальная допустимая масса, приходящаяся		допустимая полная масса прицепа, кг	
				на переднюю ось, кг	на заднюю ось, кг	прицеп с тормозами	прицеп без тормозов
BZB	X0	1454... 1529	2074	1200	1250	1500	700
CAXC	X0	1425... 1500	2045	1200	1250	1400	650
CDAА	X0	1454... 1594	2091... 2183	1250	1250	1500	700
CDAА	X1	1550... 1690	2170	1200	1250	1600	750
BLS	X0	1443... 1531	2063... 2076	1200	1230...1250	1500	650
BMP	X0	1490... 1587	2110... 2132	1200	1250	1800	700
BXE	X0	1456... 1531	2076	1200	1250	1500	650
CBBB	X0	1498... 1590	2118... 2135	1200	1250	1800	750
CBBB	X1	1590... 1665	2213	1200	1250	1800	750
CDVA	X1	1665... 1805	2285	1200	1250	1800	750

POCC CZ.AЯ04.E01290P2И1

Двигатель (марка, тип)

	Volkswagen			
	CAXC	BZB	CDAА	CDVA
	четырёхтактный, с принудительным зажиганием			
	с турбонаддувом			—
обозначение на блоке двигателя	CAX	BZB	CDA	CDV
– количество и расположение цилиндров	4, рядное			6, V-образное
– рабочий объем, см ³	1390	1798	1798	3597
– степень сжатия	10.0	9.8	9.8	11.4
Максимальная мощность, кВт (мин ⁻¹)	92 (5000)	118 (5000...6200)	118 (4500...6200)	191 (6000)
Максимальный крутящий момент, Нм (мин ⁻¹)	200 (1500...4000)	250 (1500...4200)	250 (1500...4500)	350 (2500...5000)
Топливо	бензин с октановым числом не менее 95			

Система питания

	непосредственный впрыск топлива			
Система впрыска (марка, тип)	Bosch MED 17	Bosch MED 17	BOSCH Motronic	Bosch MED 9
Блок управления (марка, тип)	03C 906 022xx	3T0 907 115xx	8P7 907 115xx	03H 906 032xx
Турбокомпрессор (марка, тип)	MHI TD025M2-07T-2.3	3K-Warner, KK3 K03, 06J 145 701xx	BWTS, KK3, K03	—
Воздушный фильтр (марка, тип)	Volkswagen, с бумажным элементом			
	1K0183	1K0183B	1K0183B	1K0183A

xx-последующие буквы обозначают версии блока управления и турбокомпрессора (при наличии)

	TSZ, электронная			
Система зажигания	TSZ, электронная			
Катушки зажигания (марка, тип)	S3 x 4			S3 x 6
Свечи зажигания (марка, тип)	VW R1 или другие типы, одобренные VW			
Система выпуска и нейтрализации отработавших газов	два или пять глушителей; один или два нейтрализатора отработавших газов			
Передний глушитель (марка, тип)	—	—	—	3C0 118Bx2
Средний глушитель (марка, тип)	1K0 119 C	1K0 119 C	1K0 119 C	1K0 119 BJ
Задний глушитель (марка, тип)	1K0 120 T	1K0 120 BR	1K0 120 BR	1K0 120 CB+ 1K0 120CC
Нейтрализатор (марка, тип)	1K0 178PB	1K0 166DB + 1K0 178HB	1K0 166DC+ 1K0 178HC	3C0 178A?x2

РОСС CZ.AЯ04.E01290P2И1

Двигатель (марка, тип)	Volkswagen			
	BLS	BXE	BMP	CBVB
	четырёхтактный, с воспламенением от сжатия, с турбонаддувом			
обозначение на блоке двигателя	BLS	BXE	BMP	CBV
– количество и расположение цилиндров	4, рядное			
– рабочий объем, см ³	1896	1896	1968	1968
– степень сжатия	18.5	18.5	18.5	16.5
Максимальная мощность, кВт (мин ⁻¹)	77 (4000)	77 (4000)	103 (4000)	125 (4200)
Максимальный крутящий момент, Нм (мин ⁻¹)	250 (1900)	250 (1900)	320 (1800...2500)	350 (1750...2500)
Топливо	дизельное			

Система питания	непосредственный впрыск топлива			
ТНВД (марка, тип)	—	—	—	Bosch
Форсунки (марка, тип)	—	—	—	Bosch B001, 03L 130 277
Насос-форсунки (марка, тип)	Bosch PDB 043	Bosch PDB 016	Bosch PDB 042	—
Турбокомпрессор (марка, тип)	BWTS, KKK, KK3, 3K-Warner, BV 39A	Garrett, GT 1646 V	Garrett, GT 1646 V	BWTS, KKK, KK3, 3K-Warner, BV 43A
Воздушный фильтр (марка, тип)	VW 1K0 183B с бумажным элементом			

Система выпуска и нейтрализации отработавших газов	два глушителя с каталитическим нейтрализатором и/или фильтром твёрдых частиц			
Передний глушитель (марка, тип)	1K0 119Q	1K0 119Q	1K0 119Q	1K0 119Q
Задний глушитель (марка, тип)	1K0 120 AB	1K0 120 AB	1K0 120AB	1K0 120 CA
Нейтрализаторы (марка, тип)	—	1K0 178D?	—	5N0166B? + 5N0 166C?
Фильтр твёрдых частиц (марка, тип)	1K0 181A? или 1K0 181C?	—	3C0 181 A? или 3C0 181 C?	1K0 181F? + 5N0181B?

РОСС CZ.AЯ04.E01290P2И1

Трансмиссия	механическая						
Сцепление (марка, тип)	фрикционное, сухое, однодисковое, с гидравлическим приводом						
Коробка передач (марка, тип)	FM6A J007	FM62 S002	FM62 Q009	FM62 Q017	AM62 Q007	AM62 Q030	FM5A 4009
	X0			X1		X0	
	полностью синхронизированная, с ручным управлением						
– число передач	вперед – 6, назад – 1						вперед–5, назад–1
– передаточные числа							
I -	3.615	3.778	3.769	3.769	3.769	3.769	3.778
II -	1.955	2.063	2.087	2.087	2.087	2.087	2.063
III -	1.281	1.455	1.324	1.324	1.324	1.469	1.348
IV -	0.973	1.107	0.977	0.919	0.911	1.098	0.967
V -	0.778	0.875	0.975	0.902	0.902	1.108	0.744
VI -	0.646	0.725	0.814	0.757	0.756	0.927	—
З.Х. -	3.182	3.600	4.549	4.549	4.549	4.549	3.600
Главная передача (марка, тип)	VW, цилиндрическая, косозубая						
- передаточное число	4.353	3.647	3.450* 2.760**	3.684* 2.917**	3.875* 3.100**	3.944* 3.087**	3.389

* - при включении I-IV передач

**- при включении V, VI передач и передачи заднего хода

РОСС CZ.AЯ04.E01290P2И1

Трансмиссия	механическая		
Сцепление (марка, тип)	две многодисковые муфты, работающие в масле		
Коробка передач (марка, тип)	FD62E018	AD62E079	FD7AM006
	механическая, ступенчатая, с автоматическим или ручным управлением		
- число передач	вперед – 6, назад – 1		вперед – 7, назад – 1
- передаточные числа			
I -	3.462	2.923	3.765
II -	2.50	1.792	2.273
III -	1.300	1.185	1.531
IV -	0.902	0.829	1.122
V -	0.914	0.862	1.176
VI -	0.756	0.686	0.951
VII -	—	—	0.795
З.Х. -	3.989	3.264	4.170
Главная передача (марка, тип)	VW, цилиндрическая, косозубая		
- передаточное число	4.118* 3.043****	4.769* 3.444****	4.438* 3.227** 4.176***

* - при включении I-IV передач

** - при включении V-VII передач

*** - при включении передачи заднего хода

**** - при включении V, VI передач и передачи заднего хода

Подвеска

- передняя независимая, типа Макферсон, на поперечных рычагах, пружинная с гидравлическими телескопическими амортизаторами, со стабилизатором поперечной устойчивости
- задняя независимая, многорычажная, пружинная с гидравлическими телескопическими амортизаторами, со стабилизатором поперечной устойчивости

Рулевое управление (марка, тип) ZF, с электроусилителем и электронным управлением; рулевой механизм типа «шестерня – рейка»

Тормозные системы

- рабочая VW, гидравлический двухконтурный привод с диагональным разделением на контуры, с электронным распределением тормозного усилия (EBV), с усилителем, с АБС, с противобуксовочной системой (ASR), с электронной системой обеспечения курсовой устойчивости (ESP); тормозные механизмы всех колес – дисковые
- запасная каждый из контуров рабочей тормозной системы
- стояночная механический привод к тормозным механизмам задних колес

РОСС CZ.АЯ04.Е01290Р2И1

<u>Шины</u>	размер	индекс несущей способности	скоростная категория
	205/55 R16 M+S	94	H
	205/55 R16	94	V
	205/50 R17 M+S	93	H
	205/55 R16	91	H
	225/40 R18	92	Y
	225/45 R17	94	W

Оборудование транспортного средства

кондиционер с хладагентом R134A; холодильник; навигационная система; подготовка под установку телефона; бортовой компьютер; акустическая система для парковки (APS); стереосистема; CD-проигрыватель; CD-чейнджер; подъемно-сдвижной люк с электрическим приводом со встроенной солнечной батареей; система крепления детского сиденья "ISOFIX"; электронное противоугонное устройство с возможностью отключения датчиков внутри салона; подушки безопасности; багажник на крыше; крепление для перевозки велосипедов; разъёмы для подключения PC, iPod; датчик давления в шинах; подогрев сидений; электрическая регулировка сиденья водителя; перчаточный ящик с охлаждением

Skoda 3T

описание маркировки транспортных средств приведено в приложении 2.
общие виды транспортного средства на 1 листе приведены в приложении 3.

Зам.

А.В. Куликов

С.В. Пугачев

Действует с «06» февраля 2009 г.

РОСС CZ.AЯ04.E01290P2И1

Приложение № 2 к "одобрению типа транспортного средства"

ОПИСАНИЕ МАРКИРОВКИ ТРАНСПОРТНОГО СРЕДСТВА

1. Место расположения и форма знака соответствия:
На наклейке, рядом с табличкой изготовителя или на табличке изготовителя или в багажном отделении в нише запасного колеса или на задней стойке двери водителя.
Знак соответствия выполнен по ГОСТ Р 50460-92 с указанием номера данного "одобрения типа транспортного средства".
2. Место расположения таблички изготовителя:
 - 2.1 На задней стойке левой или правой передней двери
3. Место расположения идентификационного номера (VIN):
 - 3.1. На табличке изготовителя.
 - 3.2. В подкапотном пространстве с правой стороны
 - 3.3. На панели под передним ветровым стеклом с левой стороны
4. Структура и содержание идентификационного номера (номеров) транспортных средств:

1	2	3	4	5	6	7	8	9	10	11	12	13	14	15	16	17
T	M	B	?	?	?	3	T	?	?	?	?	?	?	?	?	?

- поз. 1 - 3: Международный идентификационный код изготовителя (WMI):
«ТМВ»– Škoda Auto a.s., Czech Republic
- поз. 4 код обозначения типа кузова и колесной формулы:
«А» – седан, 4х2;
«С» – седан, 4х4;
- поз. 5: код обозначения двигателя:
«А» – САХС, «В» – ВЗВ, CDAA, «С» – CDVA; «D» – BLS, VXE; «E» – BMP; «F» – CBVV
- поз. 6: код обозначения оснащенности системами безопасности или код массы транспортного средства - цифровое или буквенное обозначение
- поз. 7-8: тип транспортного средства: «3Т».
- поз. 9: контрольная цифра от 0 до 9 или буква X.
- поз. 10: обозначение модельного года согласно ISO 3779-83.
- поз. 11: коды сборочных заводов:
«0», «1», «2», «3», «4» - Mladá Boleslav, Czech Republic;
«5», «6», «9» - Kvasiny, Czech Republic;
«7», «8» - Vrchlabi, Czech Republic;
«В» - Solomonovo, Ukraine;
«S» - Sarajevo, Bosnia and Herzegovina
«C» - Volkswagen Slovakia,
- поз. 12 - 17: производственный номер транспортного средства.

РОСС CZ.AЯ04.E01290P2И1
Приложение № 3 к "одобрению типа
транспортного средства"

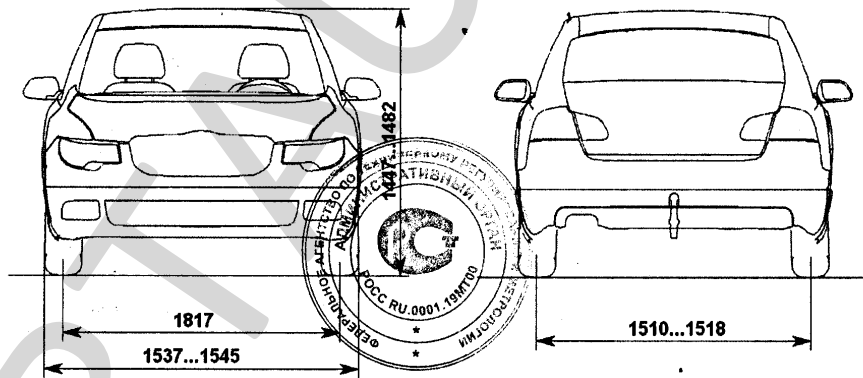
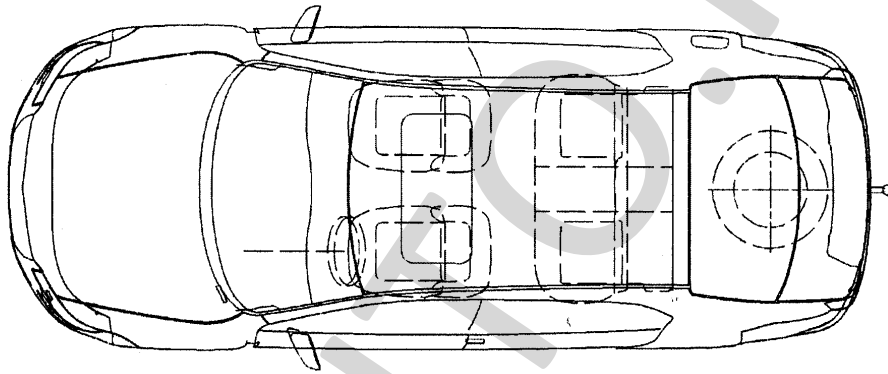
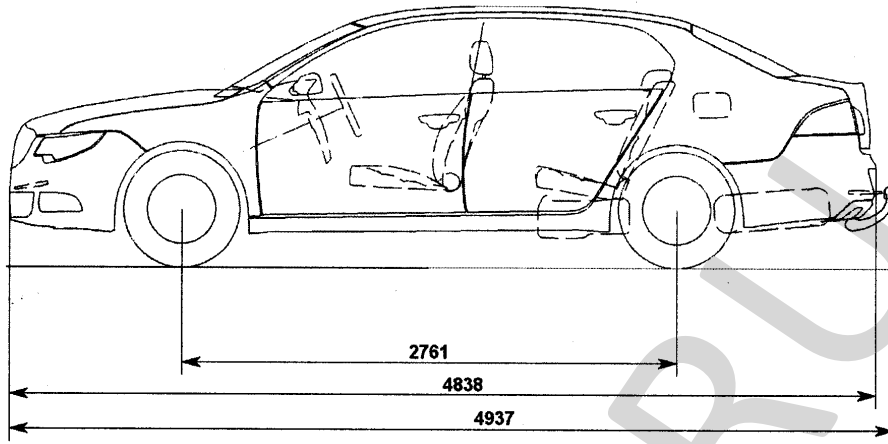

Škoda 3T (Superb)