

**ОРГАН ПО СЕРТИФИКАЦИИ**  
**продукции машиностроения ВНИИНМАШ (ОС "ПРОММАШ")**  
№ РОСС RU.0001.11АЯ04 от 20.03.2008 г.  
123007, г. Москва, ул. Шеногина, д. 4, тел. (495) 256-14-77, (495) 259-74-85

**РОСС DE.АЯ04.Е00938РЗ**

**31 декабря 9**

Марка транспортного средства	<b>AUDI</b>
Тип транспортного средства	<b>B8</b>
Модификации	<b>—</b>
Коммерческое наименование	<b>A5, S5</b>
Категория транспортного средства	<b>M<sub>1</sub></b>
Код ТН ВЭД	<b>8703 23 (для двиг. CABD, CDNВ, CDNC) 8703 24 (для двиг. CAUA, CALA) 8703 32 (для двиг. САНА, САНВ) 8703 33 (для двиг. САРА, САМА, ССWA, СGKA)</b>
Код VIN	<b>WAU??8T??...</b>
Экологический класс	<b>3 (для двиг. САНА, ССWA) 4 (для двиг. CABD, CDNВ, CDNC, CAUA, CALA, САНА, САНВ, САМА, САРА, ССWA, СGKA)</b>
Заявитель, представитель и его адрес	<b>ООО "ФОЛЬКСВАГЕН Груп Рус", 248009, г. Калуга, ул. Заводская, д. 57, Российская Федерация</b>
Изготовитель и его адрес	<b>AUDI AG, D-85045, Ingolstadt, Germany</b>
Сборочные заводы и их адреса	<b>AUDI AG, D-85045, Ingolstadt, Germany AUDI AG, D-74148, Neckarsulm, Germany</b>

**ОБЩИЕ ХАРАКТЕРИСТИКИ ТРАНСПОРТНОГО СРЕДСТВА**

Колесная формула / ведущие колеса	<b>4 x 2 / передние (код привода F) или 4 x 4 / все (код привода Q)</b>
Схема компоновки транспортного средства	<b>переднеприводная или полноприводная; расположение двигателя - переднее продольное</b>
Тип кузова / количество дверей	<b>цельнометаллический, несущий, купе / 2</b>
Количество мест спереди / сзади	<b>2 / 2</b>

РОСС DE.AЯ04.E00938P3

Габаритные размеры, мм		4625 (4780 - с буксирным устройством)					
- длина		1854					
- ширина		1362...1382					
- высота		2758					
База, мм		2758					
Колея передних / задних колес, мм		1581...1595 / 1569...1583					
Для автомобилей с двигателям	Код привода	Масса снаряженного транспортного средства, кг (по ГОСТ Р 52051-2003)	Полная масса транспортного средства, кг	Максимальная допустимая масса, приходящаяся		Допустимая полная масса прицепа	
				на переднюю ось, кг	на заднюю ось, кг	прицеп без тормозов, кг	прицеп с тормозами, кг
<b>CABD</b>	F	1395...1655	1895...1935	1020...1055	1005...1010	730...750	1300
<b>CAHA</b>	F	1470...1690	1970	1065	1020	750	1600...1700
<b>CAHA</b>	Q	1535...1755	2035	1070	1075	750	1600
<b>CAHB</b>	F	1470...1690	1970	1065	1020	750	1700
<b>CAMA</b>	F	1575...1795	2075	1155	1015	750	1700
<b>CAPA</b>	Q	1610...1830	2110	1150	1065	750	1900
<b>CAUA</b>	Q	1630...1875	2130...2175	1130...1170	1090...1095	750	1900
<b>CALA</b>	F	1495...1725	1995	1090	1010	750	1700
<b>CALA</b>	Q	1535...1800	2035...2070	1065...1110	1070...1080	750	1900
<b>CCWA</b>	Q	1610...1880	2110...2150	1150...1185	1065...1070	750	1900
<b>CDNB</b>	F	1420...1685	1920...1960	1030...1060	1010...1020	740...750	1500
<b>CDNC</b>	F	1420...1690	1920...1965	1030...1065	1010...1020	740	1500
<b>CDNC</b>	Q	1490...1715	1990	1040	1060	750	1700
<b>CGKA</b>	F	1550...1795	2050...2075	1135...1155	1015...1020	750	1600...1700

<b>Двигатель</b> (марка, тип)	Audi				
	CAUA	CALA	CDNB	CDNC	CABD
	четырёхтактный, с принудительным зажиганием, с турбонаддувом (для дв. CABD, CDNB, CDNC)				
- обозначение на блоке двигателя	CAU	CAL	CDN	CDN	CAB
- количество и расположение цилиндров	8, V-образное	6, V-образное	4, рядное	4, рядное	4, рядное
- рабочий объем, см <sup>3</sup>	4163	3197	1984	1984	1798
- степень сжатия	12.5	12.5	9.8	9.8	9.6
Максимальная мощность, кВт (мин <sup>-1</sup> )	260 (7000)	195 (6500)	132 (4000...6000)	155 (4300...6000)	125 (4800...6200)
Максимальный крутящий момент, Нм (мин <sup>-1</sup> )	440 (3500)	330 (3000...5000)	320 (1500...3900)	350 (1500...4200)	250 (1500...4800)
Топливо	бензин с октановым числом не менее				
	98	95	95	95	95

## РОСС DE.AЯ04.E00938P3

для двигателей:	CAUA	CALA	CDNB	CDNC	CABD
<b>Система питания</b>	непосредственный впрыск топлива в камеру сгорания				
Система впрыска (марка, тип)	VW / Audi, Motronic	HITACHI, SIMOS 8.2	BOSCH, MED 17.1	BOSCH, MED 17.1	BOSCH, MED 17
Блок управления впрыском топлива (марка, тип)	8T0 907 560xx	8T0 907 559xx	8K2 907 115xx	8K2 907 115xx	8T0 907 115xx, 8T0 907 116xx
Турбокомпрессор (марка, тип)	—	—	ИИ (JH5IT), 06H 145 702xx	ИИ (JH5IT), 06H 145 702xx	Borg Warner, K03
Воздушный фильтр (марка, тип)	Audi, с бумажным элементом				
	8K0 183	8K0 183	8K0 183 A	8K0 183 A	8K0 183 A
<b>Система зажигания</b>	Audi, TSZ, электронная				
Катушки зажигания (марка, тип)	S3 x 8	S3 x 6	S3 x 4	S3 x 4	S3 x 4
Свечи зажигания (марка, тип)	Audi, R0, R1, R5 или аналогичные Bosch, NGK, Champion, Beru				

для двигателей:	CAUA	CALA	CDNB	CDNC	CABD		
<b>Система выпуска и нейтрализации отработавших газов</b>	два, три или пять глушителей; один или два нейтрализатора отработавших газов						
Передние глушители (марка, тип)	8K0 118 A (x2)	8K0 118 (x2)	8K0 118 B	8K0 118 C	8K0 118 C	8K0 118 B	—
Средний глушитель (марка, тип)	8K0 119 D	8K0 119 G	8K0 119 E	8K0 119 J	8K0 119 J	8K0 119 E	8K0 119 F
Задние глушители (марка, тип)	8K0 120 G (x2)	8K0 120 K (x2)	8K0 120 F	8K0 120 K (x2)	8K0 120 K (x2)	8K0 120 F	8K0 120 F
Нейтрализаторы (марка, тип)	8K0 178 CA (x2)	8K0 178 DA (x2)	8K0 178 F?	8K0 178 F?	8K0 178 F?	8K0 178 F?	8K0 178 F?

## РОСС DE.AЯ04.E00938P3

<b>Двигатель</b> (марка, тип)	Audi			
	САНА	САНВ	САМА	САРА
	четырёхтактный, с воспламенением от сжатия, с турбонаддувом и промежуточным охлаждением воздуха			
– обозначение на блоке двигателя	САН	САН	САМ	САР
– количество и расположение цилиндров	4, рядное		6, V-образное	6, V-образное
– рабочий объем, см <sup>3</sup>	1968		2698	2967
– степень сжатия	16.5		16.8	16.5
Максимальная мощность, кВт (мин <sup>-1</sup> )	125 (4200)	120 (4200)	140 (3500...4400)	176 (4000...4400)
Максимальный крутящий момент, Нм (мин <sup>-1</sup> )	350 (1750... 2500)	350 (1750... 2500)	400 (1400 ...3250)	500 (1500...3000)
Топливо	дизельное			
<b>Система питания</b>	непосредственный впрыск топлива с общей рампой		непосредственный впрыск топлива	
Топливный насос высокого давления (марка, тип)	Bosch, 03L 130 755	Bosch, 03L 130 755	Bosch, 059 130 755 AB	Bosch, 059 130 755 S
Форсунки (марка, тип)	Bosch, DLLA 162 P 40029	Bosch, DLLA 162 P 40029	Bosch, DLLA 158 P 40030	Bosch, DLLA 158 P 40023
Турбокомпрессор (марка, тип)	3K-Warner, КК3, ККК, BWTS, BV 43 A	3K-Warner, КК3, ККК, BWTS, BV 43 A	Garrett, GTB 1756VK	НТТ, GTB 2260 VK
Воздушный фильтр (марка, тип)	с сухим бумажным элементом			
	8K0 183 A	8K0 183 A	1K0 183	8K0 183
<b>Система выпуска и нейтрализации отработавших газов</b>	один или два глушителя; один нейтрализатор отработавших газов; фильтр твердых частиц (кроме автомобилей 3 эк. класса)			
Передний глушитель (марка, тип)	8K0 119 A	8K0 119 A	—	—
Задний глушитель (марка, тип)	8K0 120 A	8K0 120 A	8K0 120 H	8K0 120 H
Экологический класс	3	4	4	4
Нейтрализаторы (марка, тип)	4F0 178 F?	8K0 178 B?	8K0 178 A?	8K0 178 A?
Фильтр твердых частиц (марка, тип)	—	8K0 181 B?	8K0 181 A?	8K0 181 A?

РОСС DE.AЯ04.E00938P3

<b>Двигатель</b> (марка, тип)	Audi			
	CGKA		CCWA	
	четырёхтактный, с воспламенением от сжатия, с турбонаддувом и промежуточным охлаждением воздуха			
– обозначение на блоке двигателя	CGK		CCW	
– количество и расположение цилиндров	6, V-образное			
– рабочий объем, см <sup>3</sup>	2698		2967	
– степень сжатия	16,8		16,8	
Максимальная мощность, кВт (мин <sup>-1</sup> )	140 (3500...4400)		176 (4000...4400)	
Максимальный крутящий момент, Нм (мин <sup>-1</sup> )	400 (1400...3250)		500 (1500...3000)	
Топливо	дизельное			
<b>Система питания</b>	непосредственный впрыск топлива с общей рампой			
Блок управления (марка, тип)	8K1 907 401xx		8K0 907 401xx	
Топливный насос высокого давления (марка, тип)	Bosch, 059 130 755 AB		Bosch, 059 130 755 AH	
Форсунки (марка, тип)	Bosch, DLLA 158 P 40037	Bosch, DLLA 158 P 40023, DLLA 158 P 40030	Bosch, DLLA 158 P 40037	Bosch, DLLA 158 P 40023, DLLA 158 P 40030
Турбокомпрессор (марка, тип)	BWTS, GTB 1756 VK	3K-Warner, KK3, KKK, BWTS, GTB 1756 VK	BWTS, GTB 2260 VK	3K-Warner, KK3, KKK, BWTS, GTB 2260 VK
Воздушный фильтр (марка, тип)	с бумажным элементом			
	8K0 183		8K0 183	
<b>Система выпуска и нейтрализации отработавших газов</b>	два глушителя; один нейтрализатор отработавших газов; фильтр твердых частиц (кроме автомобилей 3 эк. класса)			
Экологический класс	4	4	3	4
Задний глушитель (марка, тип)	8K0 120 H x2 / 8K0 120 D x2	8K0 120 D x2	8K0 120 H x2	
Нейтрализаторы (марка, тип)	8K0 178 E?	8K0 178 E?	4F0 178 A?	8K0 178 E?
Фильтр твердых частиц (марка, тип)	8K0 181 C?	8K0 181 C?	—	8K0 181 C?

РОСС DE.AЯ04.E00938P3

для автомобилей с двигателями:	CABD	CAHA, CAHB	CAHA, CAHB	CDNB, CDNC	CGKA
<b>Трансмиссия</b>	механическая				
<b>Сцепление</b> (марка, тип)	фрикционное, сухое, одно- или двухдисковое, с гидравлическим приводом				
<b>Коробка передач</b> (марка, тип)	FM6B1001	FM6B1002	FM6B1003	FM6B1004	FM6B3002
	механическая, полностью синхронизированная, с ручным управлением				
– число передач	вперед – 6, назад – 1				
– передаточные числа					
I -	3.400	3.778	3.778	3.778	3.667
II -	1.905	2.050	2.050	2.050	1.950
III -	1.276	1.321	1.321	1.321	1.207
IV -	0.941	0.970	0.970	0.970	0.848
V -	0.737	0.757	0.757	0.811	0.651
VI -	0.625	0.625	0.625	0.692	0.549
З.Х. -	3.100	3.333	3.333	3.333	3.222
<b>Главная передача</b> (марка, тип)	AUDI, гипоидная				
– передаточное число	4.142	3.490	3.742	3.304	3.444

для автомобилей с двигателями:	CALA	CAHA	CDNC	CALA	CAPA, CCWA	CAUA
<b>Трансмиссия</b>	механическая					
<b>Сцепление</b> (марка, тип)	фрикционное, сухое, одно- или двухдисковое, с гидравлическим приводом					
<b>Коробка передач</b> (марка, тип)	QM6B2002	QM6B2003	QM6B2005	QM6B2012	QM6B4001	QM6B4002
	механическая, полностью синхронизированная, с ручным управлением					
– число передач	вперед – 6, назад – 1					
– передаточные числа						
I -	3.400	3.778	3.778	3.400	3.667	3.667
II -	1.905	2.050	2.050	1.905	1.950	2.158
III -	1.276	1.321	1.321	1.276	1.207	1.520
IV -	0.941	0.970	0.970	0.941	0.848	1.133
V -	0.737	0.757	0,811	0.737	0.651	0.919
VI -	0.625	0.625	0.692	0.625	0.538	0.778
З.Х. -	3.100	3.333	3.333	3.100	3.222	3.222
<b>Главная передача</b> (марка, тип)	AUDI, гипоидная					
– передаточное число	4.395	3.693	3.693	4.375	3.682	3.875

## РОСС DE.AЯ04.E00938P3

для автомобилей с двигателями:	CALA, CAUA	CAPA, CCWA	CALA	CAHA, CAHB, CAMA, CGKA	CALA	CABD	CDNB, CDNC
<b>Трансмиссия</b>	гидромеханическая		механическая				
<b>Сцепление</b> (марка, тип)	—		фрикционное, многодисковое, работающее в масле				
<b>Коробка передач</b> (марка, тип)	QA6B 6005	QA6B 6012	FAVW 0000	FAVW 0010	FAVW 0011	FAVW 0020	FAVW 0030
	автоматическая		автоматическая, бесступенчатый вариатор с возможностью ручного управления				
– число передач	вперед – 6, назад – 1		вперёд – передаточные числа не фиксированы, назад - 1				
– передаточные числа							
I -	4.171	4.171					
II -	2.340	2.340					
III -	1.521	1.521					
IV -	1.143	1.143					
V -	0.867	0.867					
VI -	0.691	0.691					
минимальное передаточное число вариатора	—	—				0.4	
максимальное передаточное число вариатора	—	—				2.4	
3.X. -	3.403	3.403				2.4	
<b>Главная передача</b> (марка, тип)	AUDI, гипоидная						
– передаточное число	3.519	2.878	3.156	5.627	4.614	5.972	5.176

РОСС DE.AЯ04.E00938P3

<b>Подвеска</b>	передняя	независимая, многорычажная, пружинная, с гидравлическими амортизаторами, со стабилизатором поперечной устойчивости
	задняя	независимая, на трапециевидных рычагах, пружинная, с гидравлическими амортизаторами, со стабилизатором поперечной устойчивости
<b>Рулевое управление</b> (марка, тип)	рулевой привод с гидроусилителем; рулевой механизм типа "шестерня – рейка"	
<b>Тормозные системы</b>	рабочая	гидравлический двухконтурный привод с диагональным разделением на контуры, с усилителем, АБС, система противоскольжения (ASR), электронная система распределения тормозного усилия (EBV), электронная система обеспечения курсовой устойчивости (ESP), тормозные механизмы всех колес – дисковые
	запасная стояночная	каждый контур рабочей тормозной системы электромеханический привод к тормозным механизмам задних колес

<b>Шины</b>	размер	индекс несущей способности	скоростная категория
		225/45 R18 (M+S)	95
	225/50 R17	94	Y, V, W
	225/50 R17 (M+S)	94	H
	245/40 R18	93	Y, V, W
	245/40 R18 (M+S)	97	H
	245/45 R17	95	Y, V, W
	255/35 R19	96	Y, W
	265/30 R20	94	Y



РОСС DE.AЯ04.E00938P3

<b>Оборудование транспортного средства</b>	кондиционер (хладагент R134A); универсальная модульная система Multi Media Interface (MMI); навигационная система; подготовка под установку телефона; акустическая система для парковки с визуальной помощью на мониторе (APS); ACC-System: система автоматического поддержания дистанции ("Адаптивный круиз-контроль"); система помощи при перестроении (Spurwechselassistent); ассистент начала движения на подъёме; стереосистема; CD-проигрыватель, CD-ченджер; TV - тюнер, аналоговый и цифровой; подъемно-сдвижной люк в крыше с электрическим приводом; система крепления детского сиденья "ISOFIX"; электронное противоугонное устройство; устройство открывания ворот гаража; подушки безопасности; электронно-регулируемая подвеска; электронная блокировка дифференциала (EDS)
--	---

Соответствие транспортных средств определённому экологическому классу определяется по коду производителя - Pr. Code (см. таб. 1), который указывается на наклейке в сервисной книжке автомобиля, ее копия расположена в багажном отсеке автомобиля в нише запасного колеса.

Таблица 1

Экологический класс	Код производителя (Pr. Code)
3	0GE, 0GZ
4	0GG, 7GN, 7GG, 7MB, 7MG

Audi B8

описание маркировки транспортных средств приведено в приложении 2.  
общие виды транспортного средства на 1 листе приведены в приложении 3.

Зам.

А.В. Куликов

С.В. Пугачев

Действует с " 30 " сентября 2008 г.

**РОСС DE.AЯ04.E00938P3**

Приложение № 2 к "одобрению типа транспортного средства"

**ОПИСАНИЕ МАРКИРОВКИ ТРАНСПОРТНОГО СРЕДСТВА**

## 1. Место расположения и форма знака соответствия:

На наклейке рядом с табличкой изготовителя или на табличке изготовителя или в багажном отделении в нише запасного колеса.

Знак соответствия выполнен по ГОСТ Р 50460-92 с указанием номера данного "одобрения типа транспортного средства".

## 2. Место расположения таблички изготовителя:

2.1. В моторном отсеке или на передней или задней стойке двери с правой или с левой стороны

## 3. Место расположения идентификационного номера (VIN):

3.1. На табличке изготовителя.

3.2. В подкапотном пространстве или на передней или задней стойке правой или левой передней двери

## 4. Структура и содержание идентификационного номера (номеров) транспортных средств:

1	2	3	4	5	6	7	8	9	10	11	12	13	14	15	16	17
W	A	U	?	?	?	8	T	?	?	?	?	?	?	?	?	?

поз. 1 - 3: Международный идентификационный код изготовителя (WMI):  
"WAU" - Audi AG, Germany

поз. 4: Переменный символ: Z или X или цифра от 0 до 9.

поз. 5: Переменный символ: Z или X или цифра от 0 до 9.

поз. 6: Переменный символ: Z или X или цифра от 0 до 9.

поз. 7 - 8: Обозначение типа транспортного средства: "8T" - B8.

поз. 9: Контрольный символ: Z или X или цифра от 0 до 9.

поз. 10: Обозначение модельного года согласно ISO 3779-83

поз. 11: Коды сборочных заводов:

"N" - AUDI AG, D-74148, Neckarsulm, Germany

"A" - AUDI AG, D-85045, Ingolstadt, Germany

поз. 12 - 17: Производственный номер транспортного средства.

РОСС DE.АЯ04.E00938P3  
Приложение № 3 к "одобрению типа  
транспортного средства"

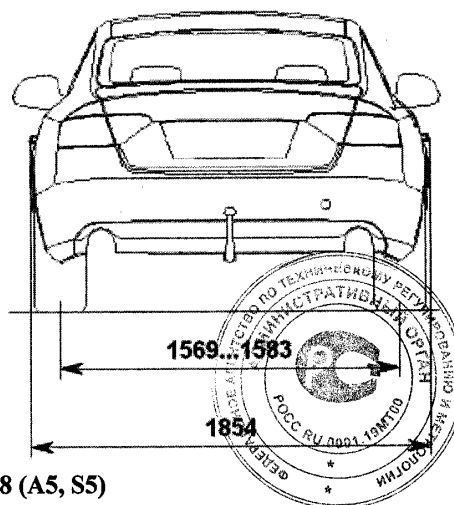
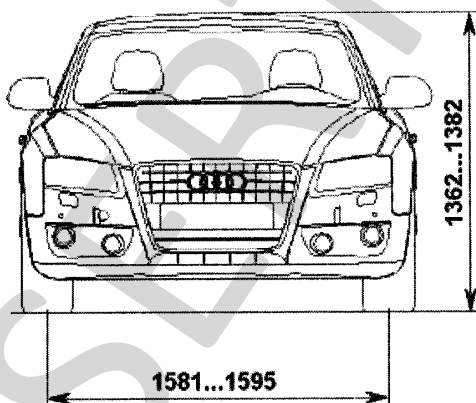
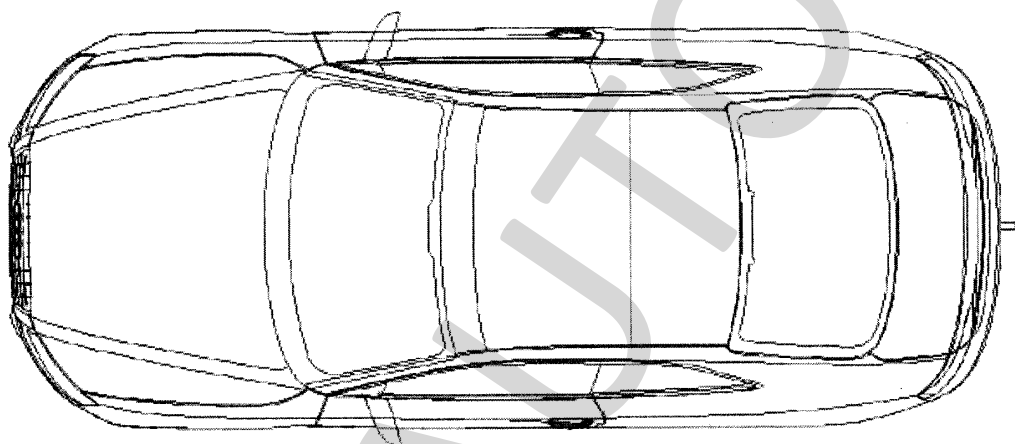
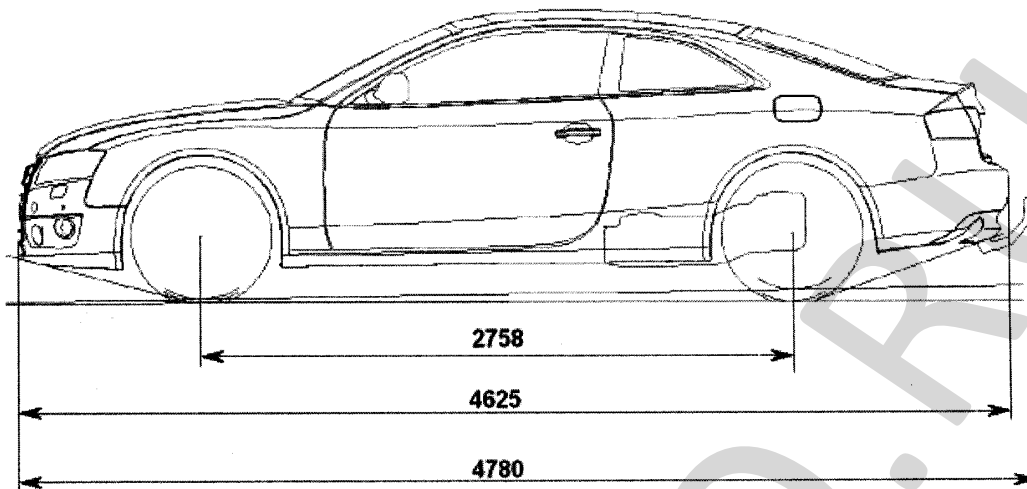

AUDI B8 (A5, S5)

