

**ОРГАН ПО СЕРТИФИКАЦИИ**  
**продукции машиностроения ВНИИНМАШ (ОС "ПРОММАШ")**  
№ РОСС RU.0001.11АЯ04 от 20.03.2008 г.  
123007, г. Москва, ул. Шеногина, д. 4, тел. (499) 256-14-77, (499) 259-74-85

**РОСС DE.АЯ04.Е00938Р4**

31 декабря 9

Марка транспортного средства	AUDI <sup>1</sup> / QUATTRO <sup>2</sup>
Тип транспортного средства	B8
Модификации	_____
Коммерческое наименование	A5, S5, A5 CABRIOLET, S5 CABRIOLET <sup>1</sup> / AUDI S5 <sup>2</sup>
Категория транспортного средства	M <sub>1</sub>
Код ТН ВЭД	8703 23 (для двиг. CABD, CDNВ, CDNC, САКА) 8703 24 (для двиг. CAUA, CALA) 8703 32 (для двиг. САНА, САНВ) 8703 33 (для двиг. CCWA, CGKA)
Код VIN	WAU???8????... (AUDI AG), WUA???8T???... (Quattro GmbH)
Экологический класс	3 (для двиг. САНА, CCWA) 4 (для двиг. CABD, CDNВ, CDNC, CAUA, CALA, САНА, САНВ, CCWA, CGKA, САКА)
Заявитель, представитель изготовителя и его адрес	ООО "ФОЛЬКСВАГЕН Груп Рус", 248009, г. Калуга, ул. Заводская, д. 57, Российская Федерация
Изготовитель и его адрес	<sup>1</sup> AUDI AG, D-85045, Ingolstadt, Germany <sup>2</sup> Quattro GmbH, D-74148, Neckarsulm, Germany
Сборочные заводы и их адреса	AUDI AG, D-85045, Ingolstadt, Germany AUDI AG, D-74148, Neckarsulm, Germany

**ОБЩИЕ ХАРАКТЕРИСТИКИ ТРАНСПОРТНОГО СРЕДСТВА**

Колесная формула / ведущие колеса	4 x 2 / передние (код привода F) или 4 x 4 / все (код привода Q)
Схема компоновки транспортного средства	переднеприводная или полноприводная; расположение двигателя - переднее продольное
Тип кузова / количество дверей	цельнометаллический, несущий, купе / 2, металлический, несущий, со съёмным верхом, кабриолет / 2
Количество мест спереди / сзади	2 / 2

## РОСС DE.АЯ04.E00938P4

для транспортных средств с кузовом:	купе	кабриолет
<b>Габаритные размеры, мм</b>		
- длина	4625 (4780 - с буксирным устройством)	
- ширина	1854	
- высота	1362...1382	1366...1386
База, мм	2758	
Колея передних / задних колес, мм	1581...1595 / 1569...1583	

Для автомобилей с двигателем	Код привода	Масса снаряженного транспортного средства, кг (по ГОСТ Р 52051-2003)	Полная масса транспортного средства, кг	Максимальная допустимая масса, приходящаяся		Допустимая полная масса прицепа	
				на переднюю ось, кг	на заднюю ось, кг	прицеп без тормозов, кг	прицеп с тормозами, кг
для автомобилей с кузовом купе							
<b>САВД</b>	F	1395...1655	1895...1935	1020...1055	1005...1010	730...750	1300
<b>САНА</b>	F	1470...1690	1970	1065	1020	750	1600...1700
<b>САНА</b>	Q	1535...1755	2035	1070	1075	750	1600
<b>САНВ</b>	F	1470...1690	1970	1065	1020	750	1700
<b>САУА</b>	Q	1630...1875	2130...2175	1130...1170	1090...1095	750	1900
<b>САЛА</b>	F	1495...1725	2000	1090	1015	750	1700
<b>САЛА</b>	Q	1535...1800	2040...2075	1065...1110	1075...1085	750	1900
<b>СCWA</b>	Q	1610...1880	2110...2160	1150...1185	1065...1070	750	1900
<b>СДНВ</b>	F	1420...1685	1920...1960	1030...1060	1010...1020	740...750	1500
<b>СДНС</b>	F	1420...1690	1920...1965	1030...1065	1010...1020	740	1500
<b>СДНС</b>	Q	1490...1715	1990...2050	1040	1060	750	1700
<b>СГКА</b>	F	1550...1795	2050...2075	1135...1155	1015...1020	750	1600...1700
для автомобилей с кузовом кабриолет							
<b>САКА</b>	Q	1875...2055	2375	1210	1240	750	1900
<b>САЛА</b>	F	1710...1910	2210	1140	1160	750	1700
<b>САЛА</b>	Q	1785...2005	2285	1170	1220	750	1900
<b>СCWA</b>	Q	1860...2075	2360	1245	1210	750	1900
<b>СДНВ</b>	F	1655...1870	2155	1100	1160	750	1500
<b>СДНС</b>	F	1630...1870	2130...2155	1075...1100	1150...1160	750	1500
<b>СДНС</b>	Q	1735...1950	2235	1140	1210	750	1700
<b>СГКА</b>	F	1760...1965	2260...2270	1200	1155...1160	750	1600...1700

## РОСС DE.AЯ04.E00938P4

Двигатель (марка, тип)	Audi					
	CAUA	CAKA	CALA	CDNB	CDNC	CABD
	четырёхтактный, с принудительным зажиганием, с турбонаддувом (для дв. CABD, CDNB, CDNC, CAKA)					
– обозначение на блоке двигателя	CAU	CAK	CAL	CDN	CDN	CAB
– количество и расположение цилиндров	8, V-образное	6, V-образное	6, V-образное	4, рядное	4, рядное	4, рядное
– рабочий объем, см <sup>3</sup>	4163	2995	3197	1984	1984	1798
– степень сжатия	12.5	10.4	12.5	9.8	9.8	9.6
Максимальная мощность, кВт (мин <sup>-1</sup> )	260 (7000)	245 (5500...7000)	195 (6500)	132 (4000...6000)	155 (4300...6000)	125 (4800...6200)
Максимальный крутящий момент, Нм (мин <sup>-1</sup> )	440 (3500)	440 (2900...5300)	330 (3000...5000)	320 (1500...3900)	350 (1500...4200)	250 (1500...4800)
Топливо	бензин с октановым числом не менее					
	98	95	95	95	95	95
<b>Система питания</b>	непосредственный впрыск топлива в камеру сгорания					
Система впрыска (марка, тип)	VW / Audi, Motronic	HITACHI, SIMOS 8.4	HITACHI, SIMOS 8.2	BOSCH, MED 17.1	BOSCH, MED 17.1	BOSCH, MED 17
Блок управления впрыском топлива (марка, тип)	8T0 907 560xx	8K0 907 551xx	8T0 907 559xx	8K2 907 115xx	8K2 907 115xx	8T0 907 115xx, 8T0 907 116xx
Турбокомпрессор (марка, тип)	—	Eaton, 06E 145 601xx	—	IHI (JH5IT), 06H 145 702xx	IHI (JH5IT), 06H 145 702xx	Borg Warner, K03
Воздушный фильтр (марка, тип)	Audi, с бумажным элементом					
	8K0 183	8K0 183	8K0 183	8K0 183 A	8K0 183 A	8K0 183 A
<b>Система зажигания</b>	Audi, TSZ, электронная					
Катушки зажигания (марка, тип)	S3 x 8	S3 x 6	S3 x 6	S3 x 4	S3 x 4	S3 x 4
Свечи зажигания (марка, тип)	Audi, R0, R1, R5 или аналогичные Bosch, NGK, Champion, Beru					

## РОСС DE.AЯ04.E00938P4

для автомобилей с двигателем:	CAUA	CAKA	CALA	CDNB, CDNC					CABD
<b>Система выпуска и нейтрализации отработавших газов</b>	два, три, четыре или пять глушителей; один или два нейтрализатора отработавших газов								
Передние глушители (марка, тип)	8K0 118 A (x2)	8K0 118 (x2)	8K0 118 (x2)	8K0 118 B	8K0 118 E	8K0 118 B	8K0 118 C	8K0 118 E	—
Средний глушитель (марка, тип)	8K0 119 D	8K0 119 H/L	8K0 119 G	8K0 119 E			8K0 119 J		8K0 119 F
Задние глушители (марка, тип)	8K0 120 G (x2)	8K0 120 M/N	8K0 120 K (x2)	8K0 120 F		8K0 120 K (x2)			8K0 120 F
Нейтрализаторы (марка, тип)	8K0 178 C? (x2)	8K0 178 C? (x2)	8K0 178 D? (x2)	8K0 178 F?				8K0 178 F?	

<b>Двигатель</b> (марка, тип)	Audi		
	CAHA		CAHB
	четырёхтактный, с воспламенением от сжатия, с турбонаддувом и промежуточным охлаждением воздуха		
– обозначение на блоке двигателя	CAH		CAH
– количество и расположение цилиндров	4, рядное		
– рабочий объем, см <sup>3</sup>	1968		
– степень сжатия	16.5		
Максимальная мощность, кВт (мин <sup>-1</sup> )	125 (4200)		120 (4200)
Максимальный крутящий момент, Нм (мин <sup>-1</sup> )	350 (1750... 2500)		350 (1750... 2500)
Топливо	дизельное		
<b>Система питания</b>	непосредственный впрыск топлива с общей рампой		
Топливный насос высокого давления (марка, тип)	Bosch, 03L 130 755		Bosch, 03L 130 755
Форсунки (марка, тип)	Bosch, DLLA 162 P 40029		Bosch, DLLA 162 P 40029
Турбокомпрессор (марка, тип)	3K-Warner, KK3, KKK, BWTS, BV 43 A		3K-Warner, KK3, KKK, BWTS, BV 43 A
Воздушный фильтр (марка, тип)	с сухим бумажным элементом		
	8K0 183 A		8K0 183 A
<b>Система выпуска и нейтрализации отработавших газов</b>	один или два глушителя; один нейтрализатор отработавших газов; фильтр твердых частиц (кроме автомобилей 3 эк. класса)		
Передний глушитель (марка, тип)	8K0 119 A		8K0 119 A
Задний глушитель (марка, тип)	8K0 120 A		8K0 120 A
Экологический класс	3	4	4
Нейтрализаторы (марка, тип)	4F0 178 F?	8K0 178 B?	8K0 178 B?
Фильтр твердых частиц (марка, тип)	—	8K0 181 B?	8K0 181 B?

## РОСС DE.AЯ04.E00938P4

<b>Двигатель</b> (марка, тип)	Audi			
	CGKA		CCWA	
	четырёхтактный, с воспламенением от сжатия, с турбонаддувом и промежуточным охлаждением воздуха			
– обозначение на блоке двигателя	CGK		CCW	
– количество и расположение цилиндров	6, V-образное			
– рабочий объем, см <sup>3</sup>	2698		2967	
– степень сжатия	16,8		16,8	
Максимальная мощность, кВт (мин <sup>-1</sup> )	140 (3500...4400)		176 (4000...4400)	
Максимальный крутящий момент, Нм (мин <sup>-1</sup> )	400 (1400...3250)		500 (1500...3000)	
Топливо	дизельное			
<b>Система питания</b>	непосредственный впрыск топлива с общей рампой			
Блок управления (марка, тип)	8K1 907 401xx		8K0 907 401xx	
Топливный насос высокого давления (марка, тип)	Bosch, 059 130 755 AB		Bosch, 059 130 755 AH	
Форсунки (марка, тип)	Bosch, DLLA 158 P 40037	Bosch, DLLA 158 P 40023, DLLA 158 P 40030	Bosch, DLLA 158 P 40037	Bosch, DLLA 158 P 40023, DLLA 158 P 40030
Турбокомпрессор (марка, тип)	BWTS, GTB 1756 VK	3K-Warner, KK3, KKK, BWTS, GTB 1756 VK	BWTS, GTB 2260 VK	3K-Warner, KK3, KKK, BWTS, GTB 2260 VK
Воздушный фильтр (марка, тип)	с бумажным элементом			
	8K0 183		8K0 183	
<b>Система выпуска и нейтрализации отработавших газов</b>	два глушителя; один нейтрализатор отработавших газов; фильтр твердых частиц (кроме автомобилей 3 эк. класса)			
Экологический класс	4	4	3	4
Задний глушитель (марка, тип)	8K0 120 H x2 / 8K0 120 D x2	8K0 120 D x2	8K0 120 H x2	
Нейтрализаторы (марка, тип)	8K0 178 E?	8K0 178 E?	4F0 178 A?	8K0 178 E?
Фильтр твердых частиц (марка, тип)	8K0 181 C?	8K0 181 C?	—	8K0 181 C?

## РОСС DE.AЯ04.E00938P4

<b>Трансмиссия</b>	механическая				
<b>Сцепление</b> (марка, тип)	фрикционное, сухое, одно- или двухдисковое, с гидравлическим приводом				
<b>Коробка передач</b> (марка, тип)	FM6B1001	FM6B1002	FM6B1003	FM6B1004	FM6B3002
	механическая, полностью синхронизированная, с ручным управлением				
– число передач	вперед – 6, назад – 1				
– передаточные числа					
I -	3.400	3.778	3.778	3.778	3.667
II -	1.905	2.050	2.050	2.050	1.950
III -	1.276	1.321	1.321	1.321	1.207
IV -	0.941	0.970	0.970	0.970	0.848
V -	0.737	0.757	0.757	0.811	0.651
VI -	0.625	0.625	0.625	0.692	0.549
3.X. -	3.100	3.333	3.333	3.333	3.222
<b>Главная передача</b> (марка, тип)	AUDI, гипоидная				
– передаточное число	4.142	3.490	3.742	3.304	3.444

<b>Трансмиссия</b>	механическая							
<b>Сцепление</b> (марка, тип)	фрикционное, сухое, одно- или двухдисковое, с гидравлическим приводом							
<b>Коробка передач</b> (марка, тип)	QM6B 2002	QM6B 2003	QM6B 2005	QM6B 2012	QM6B 4001	QM6B 4002	QM6B 4006	QM6B 4008
	механическая, полностью синхронизированная, с ручным управлением							
– число передач	вперед – 6, назад – 1							
– передаточные числа								
I -	3.400	3.778	3.778	3.400	3.667	3.667	3.667	3.667
II -	1.905	2.050	2.050	1.905	1.950	2.158	2.158	1.950
III -	1.276	1.321	1.321	1.276	1.207	1.520	1.520	1.207
IV -	0.941	0.970	0.970	0.941	0.848	1.133	1.133	0.848
V -	0.737	0.757	0,811	0.737	0.651	0.919	0.919	0.651
VI -	0.625	0.625	0.692	0.625	0.538	0.778	0.778	0.538
3.X. -	3.100	3.333	3.333	3.100	3.222	3.222	3.222	3.222
<b>Главная передача</b> (марка, тип)	AUDI, гипоидная							
– передаточное число	4.395	3.693	3.693	4.375	3.682	3.875	3.682	3.875

## POCC DE.AЯ04.E00938P4

<b>Трансмиссия</b>	механическая					
<b>Сцепление</b> (марка, тип)	фрикционное, многодисковое, работающее в масле					
<b>Коробка передач</b> (марка, тип)	FAVA W002	FAVW 0000	FAVW 0010	FAVW 0011	FAVW 0020	FAVW 0030
	автоматическая, бесступенчатый вариатор с возможностью ручного управления					
– число передач	вперёд – передаточные числа не фиксированы, назад – 1					
– передаточные числа						
минимальное передаточное число вариатора	0.371					0.4
максимальное передаточное число вариатора	2.478					2.4
3.X. -	2.478					2.4
<b>Главная передача</b> (марка, тип)	AUDI, гипоидная					
– передаточное число	5.176, 6.263*	3.156	5.627	4.614	5.972	5.176

\* - для передачи заднего хода

<b>Трансмиссия</b>	гидромеханическая		механическая			
<b>Сцепление</b> (марка, тип)	—		две многодисковые муфты, работающие в масле			
<b>Коробка передач</b> (марка, тип)	QA6B 6005	QA6B 6012	QD7B 5007	QD7B 5013	QD7B5018, QD7B5021	QD7B 5022
	автоматическая		автоматическая, с возможностью ручного управления			
– число передач	вперед – 6, назад – 1		вперёд – 6, назад – 1			
– передаточные числа						
I -	4.171	4.171	3.692	3.692	3.692	3.692
II -	2.340	2.340	2.238	2.238	2.136	2.238
III -	1.521	1.521	1.559	1.559	1.406	1.559
IV -	1.143	1.143	1.175	1.175	0.977	1.175
V -	0.867	0.867	0.915	0.915	0.745	0.915
VI -	0.691	0.691	0.745	0.745	0.574	0.745
3.X. -	3.403	3.403	0.617	0.617	0.462	0.617
<b>Главная передача</b> (марка, тип)	AUDI, гипоидная					
– передаточное число	3.519	2.878	3.875	4.093	4.093	4.375

POCC DE.AЯ04.E00938P4

<b>Подвеска</b>	передняя	независимая, многорычажная, пружинная, с гидравлическими амортизаторами, со стабилизатором поперечной устойчивости
	задняя	независимая, на трапецеидальных рычагах, пружинная, с гидравлическими амортизаторами, со стабилизатором поперечной устойчивости
<b>Рулевое управление</b> (марка, тип)	рулевой привод с гидроусилителем; рулевой механизм типа "шестерня – рейка"	
<b>Тормозные системы</b>	рабочая	гидравлический двухконтурный привод с диагональным разделением на контуры, с усилителем, АБС, системой противоскольжения (ASR), электронной системой распределения тормозного усилия (EBV), электронной системой обеспечения курсовой устойчивости (ESP), тормозные механизмы всех колес – дисковые
	запасная	каждый контур рабочей тормозной системы
	стояночная	электромеханический привод к тормозным механизмам задних колес

<b>Шины</b>	размер	индекс несущей способности	скоростная категория
		225/45 R18 (M+S)	95
	225/50 R17	94 или 98	Y, V, W
	225/50 R17 (M+S)	94 или 98	H
	225/55 R16	95	Y
	245/40 R18	93 или 97	Y, V, W
	245/40 R18 (M+S)	97	H
	245/45 R17	95	Y, V, W
	255/35 R19	96	Y, W
	265/30 R20	94	Y



РОСС DE.AЯ04.E00938P4

<b>Оборудование транспортного средства</b>	кондиционер (хладагент R134A); универсальная модульная система Multi Media Interface (MMI); навигационная система; подготовка под установку телефона; акустическая система для парковки с визуальной помощью на мониторе (APS); ACC-System: система автоматического поддержания дистанции ("Адаптивный круиз-контроль"); система помощи при перестроении (Spurwechselassistent); ассистент начала движения на подъеме; стереосистема; CD-проигрыватель, CD-ченджер; TV - тюнер, аналоговый и цифровой; подъемно-сдвижной люк в крыше с электрическим приводом; система крепления детского сиденья "ISOFIX"; электронное противоугонное устройство; устройство открывания ворот гаража; подушки безопасности; электронно-регулируемая подвеска; электронная блокировка дифференциала (EDS)
--	---

Соответствие транспортных средств определённому экологическому классу определяется по коду производителя - Pr. Code (см. таб. 1), который указывается на наклейке в сервисной книжке автомобиля, ее копия расположена в багажном отсеке автомобиля в нише запасного колеса.

Таблица 1

Экологический класс	Код производителя (Pr. Code)
3	0GE, 0GZ
4	0GG, 7GN, 7GG, 7MB, 7MG

AUDI / QUATTRO B8

описание маркировки транспортных средств приведено в приложении 2.  
общие виды транспортного средства на 2 листах приведены в приложении 3.

Зам.

А.В. Куликов

С.В. Пугачев

Действует с " 23 " апреля 2009 г.

РОСС DE.AЯ04.E00938P4

Приложение № 2 к "одобрению типа транспортного средства"

**ОПИСАНИЕ МАРКИРОВКИ ТРАНСПОРТНОГО СРЕДСТВА**

## 1. Место расположения и форма знака соответствия:

На наклейке рядом с табличкой изготовителя или на табличке изготовителя или в багажном отделении в нише запасного колеса.

Знак соответствия выполнен по ГОСТ Р 50460-92 с указанием номера данного "одобрения типа транспортного средства".

## 2. Место расположения таблички изготовителя:

2.1. В моторном отсеке или на передней или задней стойке двери с правой или с левой стороны

## 3. Место расположения идентификационного номера (VIN):

3.1. На табличке изготовителя.

3.2. В подкапотном пространстве или на передней или задней стойке правой или левой передней двери

## 4. Структура и содержание идентификационного номера (номеров) транспортных средств:

1	2	3	4	5	6	7	8	9	10	11	12	13	14	15	16	17
W	A	U	?	?	?	8	?	?	?	?	?	?	?	?	?	?
W	U	A	?	?	?	8	T	?	?	?	?	?	?	?	?	?

поз. 1 - 3: Международный идентификационный код изготовителя (WMI):

"WAU" - Audi AG, Germany

"WUA" - Quattro GmbH, Germany

поз. 4: Переменный символ: Z или X или цифра от 0 до 9.

поз. 5: Переменный символ: Z или X или цифра от 0 до 9.

поз. 6: Переменный символ: Z или X или цифра от 0 до 9.

поз. 7 - 8: Обозначение типа транспортного средства: "8T" или "8F" - B8.

поз. 9: Контрольный символ: Z или X или цифра от 0 до 9.

поз. 10: Обозначение модельного года согласно ISO 3779-83

поз. 11: Коды сборочных заводов:

"N" - AUDI AG, D-74148, Neckarsulm, Germany

"A" - AUDI AG, D-85045, Ingolstadt, Germany

поз. 12 - 17: Производственный номер транспортного средства.

**РОСС DE.АЯ04.Е00938Р4**  
Приложение № 3 к "одобрению типа  
транспортного средства"

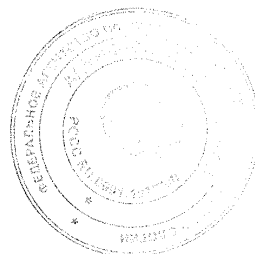
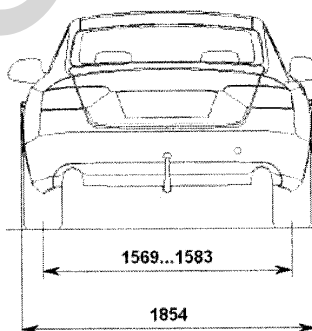
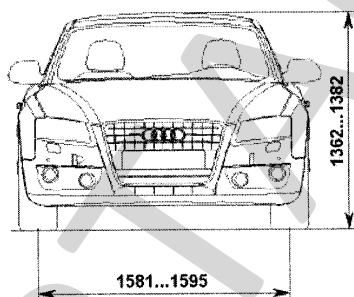
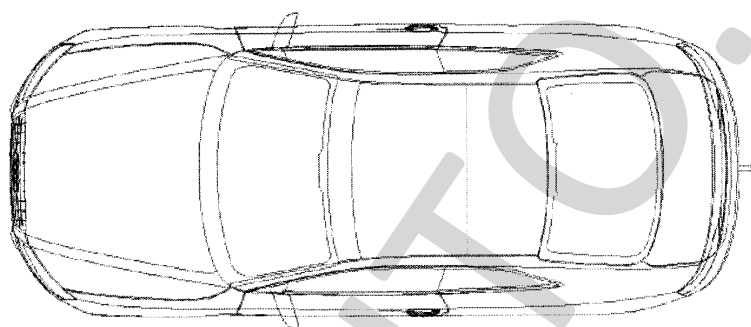
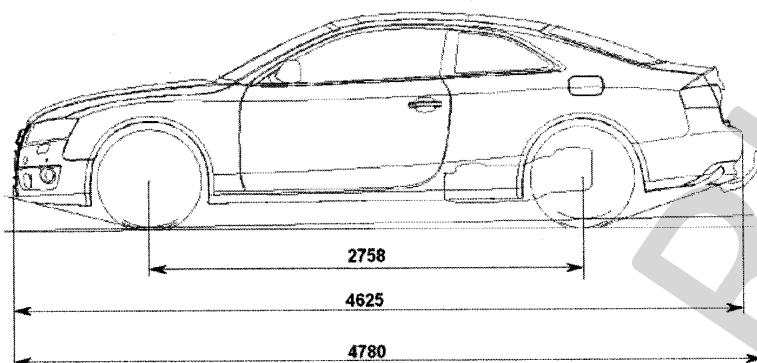

**AUDI B8 (A5, S5), QUATTRO B8 (AUDI S5)**

РОСС DE.АЯ04.Е00938Р4

Приложение № 3 к "одобрению типа транспортного средства"

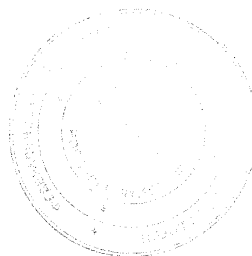
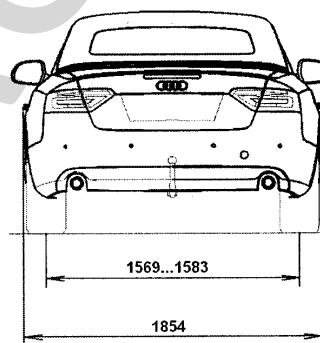
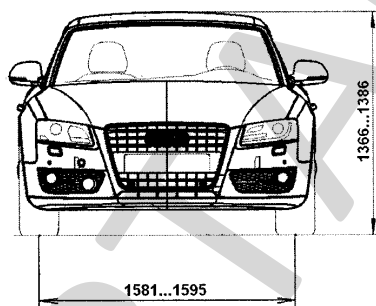
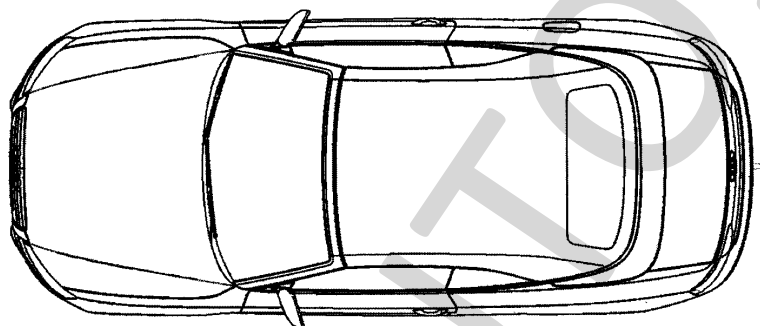
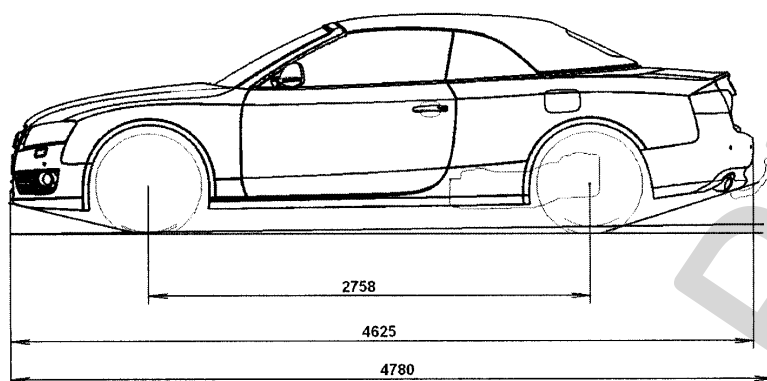

AUDI B8 (A5 CABRIOLET, S5 CABRIOLET)