

**ОРГАН ПО СЕРТИФИКАЦИИ**  
**продукции машиностроения ВНИИНМАШ (ОС «ПРОММАШ»)**  
№ РОСС RU.0001.11АЯ04 от 28.04.2003 г.  
123007, г. Москва, ул. Шеногина, 4, тел: (495) 256-14-77

**РОСС CZ.АЯ04.Е00360П1**

**31 декабря 9**

Марка транспортного средства	<b>Škoda</b>
Тип транспортного средства	<b>1Z (Octavia)</b>
Категория транспортного средства	<b>M<sub>1</sub></b>
Код ТН ВЭД	<b>8703 22 (для автомобилей с двиг. BUD) 8703 23 (для автомобилей с двиг. BLF, BSE, BVX, BVY, BWA, BZB) 8703 32 (для автомобилей с двиг. VJB, VKD, BMM, VXE, BLS)</b>
Код VIN	<b>TMB???1Z...</b>
Экологический класс	<b>3 (для мод с двиг. VJB) 4 (для мод с двиг. BLF, BSE, BVX, BVY, BWA, VKD, BMM, VXE, BLS, BUD, BZB)</b>
Заявитель и его адрес	<b>ООО "ФОЛЬКСВАГЕН Груп Рус" 248009, г. Калуга, ул. Заводская, д. 57, Российская Федерация</b>
Изготовитель и его адрес	<b>Škoda Auto a.s. Vaclava Klementa 869, CZ-293 60, Mladá Boleslav, Czech Republic</b>
Сборочные заводы и их адреса	<b>Škoda Auto a.s. Václava Klementa 869, CZ - 293 60, Mladá Boleslav, Czech Republic; Škoda Auto a.s, CZ – 543 18 Vrchlabi, Czech Republic; Volkswagen AG, PL – 61 060 Poznan, Poland; Škoda Auto a.s., 894 60 Solomonovo, Ukraine; Volkswagen Sarajevo d.o.o, BH, 71 320 Sarajevo, Bosnia and Herzegovina</b>

---

**ОБЩИЕ ХАРАКТЕРИСТИКИ ТРАНСПОРТНОГО СРЕДСТВА**

Колесная формула / ведущие колеса	4 x 2 / передние или 4 x 4 / все
Схема компоновки транспортного средства	расположение двигателя - переднее поперечное
Тип кузова / количество дверей	седан, несущий, цельнометаллический / 4; универсал, несущий, цельнометаллический / 5
Количество мест спереди / сзади	2 / 3

---

## РОСС СЗ.АЯ04.Е00360П1

для модификаций с типом кузова:	седан	универсал
<b>Габаритные размеры, мм</b>		
– длина	4572 (4672)*	4572 (4678)*
– ширина	1769...1784	
– высота	1447 - 1485	1451 - 1533
База, мм	2575	
Колея передних/задних колес, мм	1525 - 1539 / 1514 - 1528	

\* - длина со сцепным устройством.

тип двигателя	снаряженная масса (по ГОСТ Р 52051-2003), кг	полная масса, кг	максимально допустимая масса транспортного средства, приходящаяся		допустимая полная масса прицепа, кг	
			на переднюю ось, кг	на заднюю ось, кг	прицеп без тормозов	прицеп с тормозами
седан						
BJB	1310...1575	1970...2010	1050	1100	650	1400
BKD	1335...1560	1995...2030	1100	1100	650	1400
BLF	1265...1490	1925...1960	1000	1100	600	1200
BLS	1310...1540	1970...2010	1050...1100	1100	650	1400
BMM	1335...1560	1995...2030	1100	1100	650	1400
BSE	1255...1480	1915...1950	1000	1100	600	1200
BUD	1230...1420	1890	1000	1100	600	900
BVX	1310...1525	1970...1995	1100	1230	650	1300
BVY	1310...1525	1970...1995	1050	1100	650	1300
BWA	1400...1475	1940	1100	1100	650	1400
BXE	1310...1540	1970...2010	1050...1100	1100	650	1400
BZB	1325...1515	1985	1050	1100	650	1300
универсал						
BJB	1325...1590	1940...2025	1050	1150	650	1400
BKD	1350...1575	1965...2045	1100	1150	650	1400
BLF	1280...1505	1895...1975	1000	1150	600	1200
BLS	1325...1555	1940...2120	1050...1100	1150...1230	650	1400...1600
BMM	1350...1605	1965...2190	1100	1150...1230	650	1400...1600
BSE	1270...1495	1885...1965	1000	1150	600	1200
BUD	1245...1435	1860...1905	1000	1150	600	900
BVX	1325...1565	1985...2150	1100	1230	650	1300...1500
BVY	1325...1540	1940...2010	1050	1150	650	1300
BWA	1415...1490	1955...2035	1100	1100...1150	650	1400
BXE	1325...1555	1940...2120	1050...1100	1150...1230	650	1400...1600
BZB	1340...1530	2000	1050	1150	650	1300

РОСС CZ.AЯ04.E00360П1

Двигатель (марка, тип)	Audi AG		Volkswagen AG
	BSE	BZB	BLF
	с принудительным зажиганием, четырехтактный (для BZB - с турбонаддувом)		
- количество и расположение цилиндров	4, рядное		
- рабочий объем, см <sup>3</sup>	1595	1798	1598
- степень сжатия	10.5	10.5	12.0
- максимальная мощность, кВт (мин <sup>-1</sup> )	75 (5600)	118 (5000 - 6200)	85 (6000)
- максимальный крутящий момент, Нм (мин <sup>-1</sup> )	148 (3800)	250 (1500 - 4200)	155 (4000)
Топливо	бензин с октановым числом не менее		
	95		98
Система питания	многоточечный впрыск топлива		непосредственный впрыск топлива в камеру сгорания
Блок управления (марка, тип)	Siemens SIMOS, 06A 906 033 XX	Bosch Motronic, 1Z0 907 115 XX	Bosch MED 9.5, 03C 906 056 XX
Турбокомпрессор (марка, тип)	-	BWTS, KKK, KK33K Warner K03	-
Воздушный фильтр (марка, тип)	VW AG, с сухим бумажным элементом		
	1K0183	1K0183 B	03C183
Система зажигания	транзисторная, с электронным управлением, с регулированием по многопараметровым характеристикам со статическим распределением тока через отдельные для каждого цилиндра катушки зажигания		
Катушка зажигания (марка, тип)	VW, RU4	VW, S3	
Свечи (марка, тип)	VW, R0, R1, R5, R6 или другие одобренные VW AG производители		
Система выпуска и нейтрализации отработавших газов	Volkswagen AG, два глушителя, два нейтрализатора отработавших газов		
Передний глушитель (марка, тип)	—	1K0 000 119 A	—
Средний глушитель (марка, тип)	1K0119F	—	1K0119L
Задний глушитель (марка, тип)	1K0120J	1K0 000 120 N	1K0120K
Нейтрализатор (марка, тип)	06A178A + 1K0178M	1K0 000 166 D + 1K0 000 178 H	1K0166C + 6Q0178G

## РОСС CZ.AЯ04.E00360П1

Двигатель (марка, тип)	Volkswagen AG			
	BVX	BVY	BWA	BUD
	с принудительным зажиганием, четырехтактный (для BWA - с турбонаддувом)			
- количество и расположение цилиндров	4, рядное			
- рабочий объем, см <sup>3</sup>	1984	1984	1984	1390
- степень сжатия	11.5	11.5	10.3	10.5
- максимальная мощность, кВт (мин <sup>-1</sup> )	110 (6000)	110 (6000)	147 (5100-6000)	59 (5000)
- максимальный крутящий момент, Нм (мин <sup>-1</sup> )	200 (3500)	200 (3500)	280 (1800-3500)	132 (3800)
Топливо	бензин с октановым числом не менее			
	98	98	98	95
Система питания	непосредственный впрыск топлива в камеру сгорания		многоточечный впрыск	
Блок управления (марка, тип)	Bosch, Motronic			
	06F 906 056 XX	06F 906 056 XX	1Z0 907 115 XX	03C 906 024 XX
Турбокомпрессор (марка, тип)	—	—	KKK, KK33K Warner K03	—
Воздушный фильтр (марка, тип)	VW AG, с сухим бумажным элементом			
	1K0183	1K0183	06F183	036183D/F
Система зажигания	транзисторная, с электронным управлением, с регулированием по многопараметровым характеристикам со статическим распределением тока через отдельные для каждого цилиндра катушки зажигания			
Катушка зажигания (марка, тип)	VW, S3			
Свечи (марка, тип)	VW, R0, R1, R5, R6, Rx или другие одобренные VW AG производители			
Система выпуска и нейтрализации отработавших газов	Volkswagen AG, два глушителя и два нейтрализатора отработавших газов			
Передний глушитель (марка, тип)	-	-	-	1K0118A
Средний глушитель (марка, тип)	1K0119C	1K0119H	1K0119A	-
Задний глушитель (марка, тип)	1K0120T	1K0120N	1K0120N или 1K0120AD	1K0120M
Нейтрализатор (марка, тип)	1K1178A +1K1178A	1K0178G + 06F166A	1K0166D + 0K0178H	036 166A +6Q0178G

## РОСС CZ.AЯ04.E00360П1

<b>Двигатель</b> (марка, тип)	Volkswagen AG				
	BMM	BJB	BKD	BXE	BLS
	четырёхтактный, с воспламенением от сжатия, с газотурбинным нагнетателем с изменяемой геометрией лопастей турбины, с промежуточным охлаждением наддувочного воздуха				
- количество и расположение цилиндров	4, рядное				
- рабочий объем, см <sup>3</sup>	1968	1896	1968	1896	1896
- степень сжатия	18.5	19.0	18.5	18.5	18.5
- максимальная мощность, кВт (мин <sup>-1</sup> )	103 (4000)	77 (4000)	103 (4000)	77 (4000)	77 (4000)
- максимальный крутящий момент, Нм (мин <sup>-1</sup> )	320 (1800...2500)	250 (1900)	320 (1750...2500)	250 (1900)	250 (1900)
Топливо	дизельное				
<b>Система питания</b>	непосредственный впрыск				
Блок управления (марка, тип)	Bosch, EDC 16				
ТНВД (марка, тип)	насос-форсунка				
	Bosch, PDB 042	Bosch, PDB 016	Bosch, PDB 038	Bosch, PDB 016	Bosch, PDB 043
Турбокомпрессор (марка, тип)	Garret, GT1646V	KKK, 3K-Warner, KP39A BV39A	Garret, GT1749VA	Garret, GT1646V	KKK, 3K - Warner
Воздушный фильтр (марка, тип)	1K0183B, с сухим бумажным элементом				
<b>Система выпуска и нейтрализации отработавших газов</b>	Volkswagen AG, два глушителя и один нейтрализатор отработавших газов				
Передний глушитель (марка, тип)	1K0 119G	1K0 118A	-	-	-
Средний глушитель (марка, тип)	-	-	1K0 119G	1K0 119Q	1K0 119Q
Задний глушитель (марка, тип)	1K0 120L	1K0 120L	1K0 120L	1K0 120AB	1K0 120AB
Нейтрализатор без фильтра твердых частиц (марка, тип)	-	1K0 178D	1K0 178D	1K0 178DA/ 1K0 178JA	-
Нейтрализатор с фильтром твердых частиц (марка, тип)	1K0 181A	-	-	-	1K0 181 A/B/C

РОСС CZ.АЯ04.Е00360П1

для модификаций с двигателем:	BWA	BUD	BLF	BJB, BXE, BLS	BKD, BMM	BVY
<b>Трансмиссия</b>	механическая					
	FM6	FM5	FM5	FM5	FM6	FM6
Колесная формула	4 x 2					
Сцепление (марка, тип)	фрикционное, сухое, однодисковое, с центральной диафрагменной пружиной					
Коробка передач (марка, тип)	FM62 Q011	FM5A F007	FM5A F008	FM5A 4009	FM62 Q009	FM62 S008
- число передач	6 - вперед, 1 - назад	5 - вперед, 1 - назад			6 - вперед, 1 - назад	
- передаточные числа						
I	3.357	3.769	3.455	3.778	3.769	3.778
II	2.087	2.095	1.955	2.063	2.087	2.267
III	1.469	1.387	1.281	1.348	1.324	1.524
IV	1.098	1.026	0.975	0.967	0.977	1.185
V	1.108	0.813	0.776	0.744	0.975	0.967
VI	0.927	-	-	-	0.814	0.816
3.X.	3.990	3.182	3.182	3.600	4.549	3.600
Главная передача (марка, тип)	Volkswagen AG, цилиндрическая, косозубая					
- передаточное число		4.533	4.533	3.389		3.647
при включенных передачах:						
- 1, 2, 3 и 4	3.944				3.450	
- 5, 6 и заднего хода	3.087				2.760	

## РОСС CZ.AЯ04.E00360П1

для модификаций с двигателем:	BLF	BVY	BLS, BXE	BKD	BMM	BXE, BLS	BVX	BMM	BVX
<b>Трансмиссия</b>	гидромеханическая					механическая			
	FA6	FA6	DQ6	DQ6	FD6	AM6			
Колесная формула	4 x 2					4 x 4			
Сцепление (марка, тип)	—					фрикционное, сухое, однодисковое, с центральной диафрагменной пружиной			
Коробка передач (марка, тип)	автоматическая					механическая			
	FA69 G026	FA69 G076	FA62 E011	FA62 E018	FD62 E018	AM62 Q006	AM62 S018	AM62 Q007	AM62 S020
– число передач	6-вперед, 1-назад								
– передаточные числа									
I	4.148	4.148	3.462	3.462	3.462	3.769	3.778	3.769	3.778
II	2.370	2.370	2.050	2.050	2.050	2.087	2.267	2.087	2.267
III	1.556	1.556	1.300	1.300	1.300	1.324	1.524	1.324	1.524
IV	1.155	1.155	0.902	0.902	0.902	0.911	1.185	0.911	1.185
V	0.859	0.859	0.914	0.914	0.914	0.902	0.967	0.902	0.967
VI	0.686	0.686	0.756	0.756	0.756	0.756	0.816	0.756	0.814
3.X.	3.394	3.394	3.989	3.989	3.989	4.549	3.600	4.549	3.600
Главная передача (марка, тип)	Volkswagen AG, цилиндрическая, косозубая								
– передаточное число	4.316	4.103					4.267		4.267
при включенных передачах:									
– 1, 2, 3, и 4			4.375	4.118	4.118	4.235		3.875	
– 5, 6 и заднего хода			3.333	3.043	3.043	3.273		3.100	

для модификаций с двигателем:	BVY	BSE			BSE	BZB
<b>Трансмиссия</b>	гидромеханическая				механическая	
	FA6	FA6	FA6	FA6	FM5	FM6
Колесная формула	4 x 2					
Сцепление (марка, тип)	—				фрикционное, сухое, однодисковое, с центральной диафрагменной пружиной	
Коробка передач (марка, тип)	автоматическая				механическая	
	FA69 G076	FA69 G074	FA69 G028	FA69 G028	FM5AF006	FM62S002
– число передач	6 - вперед, 1 - назад				5 - вперед, 1 - назад	6 - вперед, 1 - назад

РОСС CZ.AЯ04.E00360П1

для модификаций с двигателем:	BVY	BSE	BSE	BZB
- передаточные числа				
I	4.148	4.148	3.455	3.778
II	2.370	2.370	1.955	2.063
III	1.556	1.556	1.281	1.455
IV	1.155	1.155	0.975	1.107
V	0.859	0.859	0.813	0.875
VI	0.686	0.686	—	0.725
3.X.	3.394	3.394	3.182	3.600
Главная передача (марка, тип)	Volkswagen AG, цилиндрическая, косозубая			
- передаточное число	4.103	4.316	4.533	3.647

<b>Подвеска</b>	VW		
- передняя	независимая, типа Макферсон, с гидравлическими телескопическими амортизаторами, со стабилизатором поперечной устойчивости.		
- задняя	независимая, многорычажная, пружинная, с гидравлическими телескопическими амортизаторами, со стабилизатором поперечной устойчивости.		
<b>Рулевое управление</b> (марка, тип)	VW/Audi, рулевой механизм типа “шестерня-рейка” с электромеханическим усилителем Continental Teves, с электронным управлением (EPS).		
<b>Тормозные системы</b>	VW / Audi		
- рабочая (марка, тип)	гидравлическая, с вакуумным усилителем, двухконтурная, с диагональным разделением на контуры, АБС с электронным распределением тормозного усилия (EBV), система курсовой устойчивости (ESP), тормозные механизмы всех колес – дисковые, передние с плавающей скобой, с вентилируемыми дисками		
- запасная (марка, тип)	один из контуров рабочей тормозной системы		
- стояночная (марка, тип)	механический привод к тормозным механизмам задних колес		
<b>Шины</b>	размер	индекс несущей способности	категория скорости
	195/65 R15	91	T, V, H
	205/55 R16	91	H, V
	205/60 R15	91	V
	225/60 R15	91	V
	225/45 R17	91	V, W
	225/40 R18	92	Y



РОСС CZ.AЯ04.E00360П1

<b>Дополнительное оборудование транспортного средства</b>	Кондиционер с хладагентом R134A, навигационная система, комплект оборудования для мобильной связи (включая мобильный автотелефон), бортовой компьютер, акустическая система для парковки (APS), стерео система, CD – проигрыватель, подъемно-сдвижной люк с электрическим приводом, со встроенной солнечной батареей, система крепления сиденья "ISOFIX", система контроля давления в шинах (TPM), цепи для движения по снегу, электронное противоугонное устройство, дистанционное управление гаражными воротами, подушки безопасности
-----------------------------------------------------------	-----------------------------------------------------------------------------------------------------------------------------------------------------------------------------------------------------------------------------------------------------------------------------------------------------------------------------------------------------------------------------------------------------------------------------------------------------------------------------------------------------------------------------------------

Соответствие автомобиля определенному экологическому классу определяется по коду производителя - Pr. Code, который указывается на наклейке в сервисной книжке автомобиля, копия наклейки расположена в багажном отсеке автомобиля в нише запасного колеса.

Экологический класс	Код производителя (Pr. Code)
3	0GE, 0GZ
4	0GG, 7GE, 7GG, 7GH, 7HN

Škoda 1Z (Octavia)

описание маркировки транспортного средства приведено в приложении 2.  
общие виды транспортного средства на 2 листах приведены в приложении 3.

Зам.

А.В. Куликов

С.В. Пугачев

Действует с "07" октября 2007 г.

## РОСС CZ.АЯ04.Е00360П1

Приложение № 2 к «одобрению типа транспортного средства»

## ОПИСАНИЕ МАРКИРОВКИ ТРАНСПОРТНОГО СРЕДСТВА

1. Место расположения и форма знака соответствия:  
На табличке изготовителя или на наклейке, рядом с табличкой изготовителя или на задней стойке двери водителя или в багажном отделении в нише запасного колеса.  
Наклейка содержит знак соответствия по ГОСТ Р 50460-92 с указанием номера данного «одобрения типа транспортного средства».
2. Место расположения таблички изготовителя:  
На центральной стойке, в проеме левой передней двери.
3. Место расположения идентификационного номера (код VIN):
  - 3.1 На табличке изготовителя.
  - 3.2 И/или на панели под ветровым стеклом с левой стороны.
  - 3.3 В моторном отсеке, на чашке правого переднего амортизатора.
4. Структура и содержание идентификационного номера (номеров) транспортных средств:

1	2	3	4	5	6	7	8	9	10	11	12	13	14	15	16	17
T	M	B	?	?	?	1	Z	?	?	?	?	?	?	?	?	?

- поз. 1 - 3: "ТМВ" - WMI (международный код изготовителя) – «Škoda Auto a.s.», Czech Republic
- поз. 4: код варианта оборудования кузова:  
 "А" – седан L&K (топ версия); "F" – универсал L&K (топ версия);  
 "В" – седан SLX/Elegance (люкс); "G" – универсал SLX/Elegance (люкс);  
 "С" – седан GLX/Ambiente/Comfort "H" – универсал GLX/Ambiente/Comfort (комфорт);  
 "D" – седан LX/Classic/Basis (стандарт); "J" – универсал LX/Classic/Basis (стандарт);  
 "Е" – седан Sport/ RS (спорт); "K" – универсал 4WD/Scout (4x4);  
 "U" – универсал Sport (спорт)/RS
- поз. 5: обозначение типа двигателя: "А" – BSE; "В" – BLF; "D" – BVY, BVX; "Е" – BKD, BMM; "F" – BWA; "K" – BZB; "S" – BJB, BXE, BLS; "X" – BUD
- поз. 6: код обозначения оснащённости системами безопасности или код массы транспортного средства - цифровое или буквенное обозначение
- поз. 7 – 8: обозначение типа транспортного средства: **1Z (Octavia)**
- поз. 9: переменная контрольная цифра (от 0 до 9 или X)
- поз. 10: код модельного года в соответствии с ISO 3779-83
- поз. 11: код сборочного завода:  
 "2", "N" - Mladá Boleslav (Чешская Республика);  
 "8" – Vrchlabi (Чешская Республика);  
 "X" - Poznan (Польша);  
 "B" - Solomonovo, (Украина)  
 "S" - Sarajevo (Босния или Герцеговина)
- поз. 12- 17: производственный номер транспортного средства

Skoda 1Z (Octavia) седан

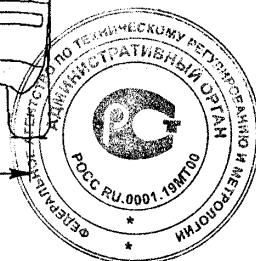
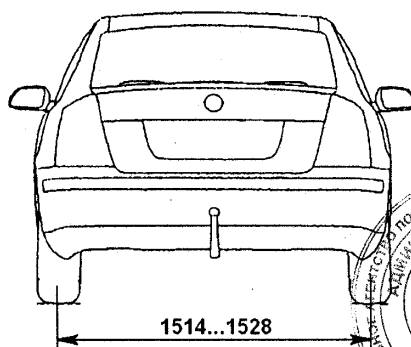
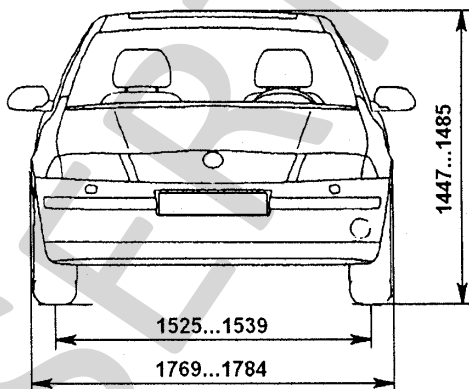
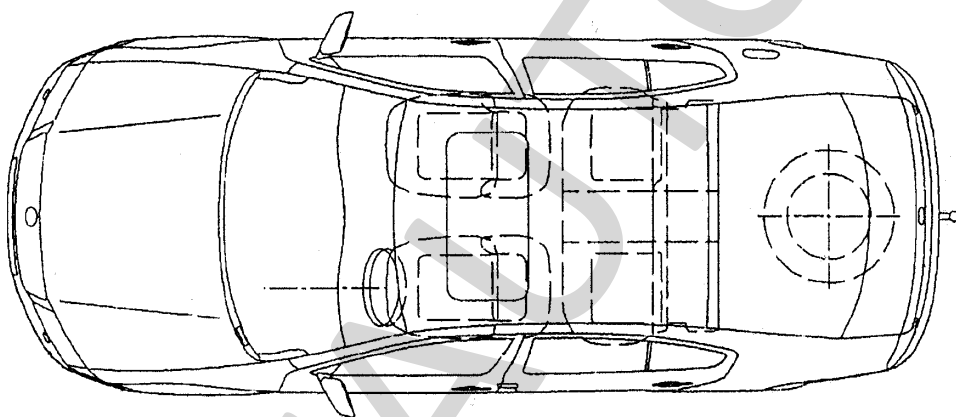
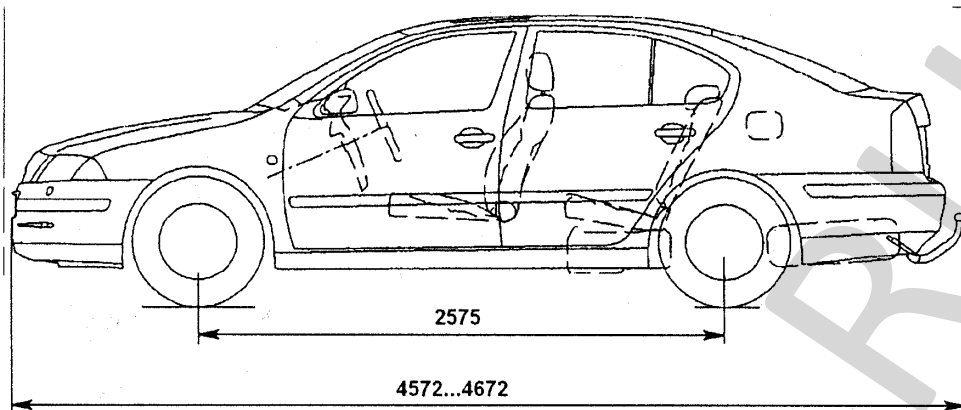

Skoda 1Z (Octavia) универсал

