

**ОРГАН ПО СЕРТИФИКАЦИИ**  
**Межотраслевой фонд "Сертификация автотранспорта САТР" ("САТР-ФОНД")**  
 № РОСС RU.0001.11MT02 от 04.06.2009 г.  
 125480, г. Москва, ул. Героев Панфиловцев, 24 (тел. 454-42-27)

**РОСС DE.MT02.E04771П1P2**

24 января -----  
 2011

|   |  |                  |              |                     |
|---|--|------------------|--------------|---------------------|
| Марка транспортного средства                      | <b>VOLKSWAGEN</b>  |                  |              |                     |
| Тип транспортного средства                        | <b>1K</b>  | <b>1KP</b>       | <b>1KM</b>   | <b>1KM</b>          |
| Модификации                                       | -  | -                | -            | -                   |
| Коммерческое наименование                         | <b>Golf, Golf GTI</b>  | <b>Golf Plus</b> | <b>Jetta</b> | <b>Golf Variant</b> |
| Категория транспортного средства                  | <b>M<sub>1</sub></b>   |                  |              |                     |
| Код ТН ВЭД  | <b>8703 22 (для мод. с дв. BLG, BMY, BUD, CAXA, CAVD, CGGA)</b><br><b>8703 23 (для мод. с дв. BSE, BLF, BVX, BVY, BWA, CAWB, CCSA, <b>CCZB</b>)</b><br><b>8703 32 (для мод. с дв. BDK, BEE, BKD, BLS, BMM, BMN, BXE, BXF, CBDA, CBDB, CEGA, <b>CAYB</b>)</b>   |                  |              |                     |
| Код VIN   | <b>WVWZZZ1K????????</b>  |                  |              |                     |
| Экологический класс                               | <b>4</b>   |                  |              |                     |
| Заявитель, представитель изготовителя и его адрес | <b>ООО "ФОЛЬКСВАГЕН Груп Рус",</b><br><b>248009, г. Калуга, ул. Заводская, д. 57, Российская Федерация</b>   |                  |              |                     |
| Изготовитель и его адрес                          | <b>Volkswagen AG, D-38436, Wolfsburg, Germany</b><br><b>Volkswagen AG, D-38436, Wolfsburg, Germany</b><br><b>Volkswagen AG, Bruxelles, Belgium</b><br><b>Volkswagen Sachsen GmbH, D-08058, Zwickau, Germany</b><br><b>Volkswagen Slovakia, a.s., SK-84302, Bratislava 49, Slovakia</b><br><b>Volkswagen de Mexico, C.P.72008 Puebla, Mexico</b><br><b>Volkswagen of South Africa (Pty) Ltd., 6230, Uitenhage, 6230, South Africa</b> |                  |              |                     |
| Сборочные заводы и их адреса                      |  |                  |              |                     |

**ОБЩИЕ ХАРАКТЕРИСТИКИ ТРАНСПОРТНОГО СРЕДСТВА**

|   |  |
|---|--|
| Колесная формула / ведущие колеса       | 4 x 2 / передние (X0) или 4 x 4 / все (X1)   |
| Схема компоновки транспортного средства | переднеприводная (мод. X0) или полноприводная (мод. X1);<br>расположение двигателя - переднее поперечное |
| Тип кузова / количество дверей          | цельнометаллический, несущий, хэтчбек / 3 или 5 (1K),<br>седан / 4 (1KM), универсал / 5 (1KP, 1KM)       |
| Количество мест спереди / сзади         | 2 / 3  |

## РОСС DE.MT02.E04771П1P2

|                                   | <b>1K<br/>(Golf,<br/>Golf GTI)</b> | <b>1KP<br/>(Golf Plus)</b>  | <b>1KM<br/>(Jetta)</b>      | <b>1KM<br/>(Golf Variant)</b> |
|-----------------------------------|------------------------------------|-----------------------------|-----------------------------|-------------------------------|
| Габаритные размеры, мм            |                                    |                             |                             |                               |
| – длина                           | 4199 (4319 <sup>1</sup> )          | 4204 (4320 <sup>1</sup> )   | 4554 (4653 <sup>1</sup> )   | 4556 (4654 <sup>1</sup> )     |
| – ширина                          | 1759...1785                        | 1759...1776                 | 1781                        | 1781                          |
| – высота                          | 1464...1505                        | 1565...1651                 | 1459...1474                 | 1452...1519                   |
| База, мм                          | 2574                               | 2574...2578                 | 2575                        | 2574                          |
| Колея передних / задних колес, мм | 1525...1543/<br>1499...1521        | 1524...1544/<br>1494...1520 | 1526...1543/<br>1504...1521 | 1527...1541/<br>1500...1514   |

<sup>1</sup>-с буксирным устройством

| С двигателем                      | Масса снаряженного транспортного средства, кг (по ГОСТ Р 52051-2003) | Полная масса транспортного средства, кг | Максимальная допустимая масса, приходящаяся |                   | Допустимая полная масса прицепа |                        |
|-----------------------------------|--|---|---|-------------------|---------------------------------|------------------------|
|                                   |  |   | на переднюю ось, кг                         | на заднюю ось, кг | прицеп без тормозов, кг         | прицеп с тормозами, кг |
| <b>1К с колесной формулой 4x2</b> |  |   |   |                   |                                 |                        |
| BDK                               | 1292...1497  | 1830                                    | 1000  | 880               | 640                             | 1000                   |
| BKD                               | 1356...1596  | 1910...1940                             | 1080...1110                                 | 880               | 670...690                       | 1500                   |
| BLF                               | 1259...1504  | 1810...1840                             | 980...1010                                  | 880               | 620...640                       | 1200                   |
| BLG                               | 1373...1535  | 1870...1890                             | 1020...1040                                 | 900               | 650...680                       | 1400                   |
| BLS                               | 1326...1581  | 1890...1920                             | 1060...1090                                 | 880               | 660...680                       | 1400                   |
| BMM                               | 1356...1596  | 1910...1940                             | 1080...1110                                 | 880               | 670...690                       | 1500                   |
| BMN                               | 1368...1587  | 1910...1940                             | 1070...1100                                 | 890               | 680...700                       | 1500                   |
| BMY                               | 1337...1552  | 1870...1890                             | 1030...1050                                 | 890               | 660...670                       | 1400                   |
| BSE                               | 1232...1496  | 1780...1830                             | 950...1000                                  | 880               | 610...640                       | 1200                   |
| BUD                               | 1228...1432  | 1770                                    | 930   | 890               | 610                             | 1000                   |
| BVY                               | 1317...1539  | 1850...1880                             | 1010...1040                                 | 890               | 650...670                       | 1400                   |
| BWA                               | 1403...1558  | 1900...1920                             | 1040...1060                                 | 910               | 700...710                       | 1400                   |
| BXE                               | 1326...1581  | 1890...1920                             | 1060...1090                                 | 880               | 660...680                       | 1400                   |
| BXF                               | 1326...1505  | 1890                                    | 1060  | 880               | 660                             | 1400                   |
| BYD                               | 1432...1553  | 1900...1920                             | 1040...1060                                 | 910               | 710...720                       | 1400                   |
| CAXA                              | 1280...1504  | 1820...1840                             | 980...1000                                  | 890               | 640...650                       | 1300                   |
| CAVD                              | 1346...1505  | 1840...1860                             | 1010...1030                                 | 880               | 670...680                       | 1400                   |
| CGGA                              | 1217...1395  | 1750                                    | 920   | 880               | 600                             | 800                    |
| <b>CCZB</b>                       | <b>1393...1556</b>   | <b>1870...1890</b>                      | <b>1040...1060</b>                          | <b>880</b>        | <b>690...700</b>                | <b>1400</b>            |
| <b>CAYB</b>                       | <b>1314...1505</b>   | <b>1860</b>                             | <b>1030</b>                                 | <b>880</b>        | <b>650</b>                      | <b>1400</b>            |
| <b>1К с колесной формулой 4x4</b> |  |   |   |                   |                                 |                        |
| BKD                               | 1491...1685  | 2020                                    | 1110  | 960               | 740                             | 1600                   |
| BLS                               | 1464...1659  | 2000                                    | 1090  | 960               | 730                             | 1500                   |
| BMM                               | 1491...1685  | 2020                                    | 1110  | 960               | 740                             | 1600                   |
| BVX                               | 1441...1615  | 1960                                    | 1050  | 960               | 720                             | 1500                   |
| BXE                               | 1464...1659  | 2000                                    | 1090  | 960               | 730                             | 1500                   |

## РОСС DE.MT02.E04771П1P2

| С двигателем                            | Масса снаряженного транспортного средства, кг (по ГОСТ Р 52051-2003) | Полная масса транспортного средства, кг | Максимальная допустимая масса, приходящаяся |                   | Допустимая полная масса прицепа |                        |
|---|--|---|---|-------------------|---------------------------------|------------------------|
|   |  |   | на переднюю ось, кг                         | на заднюю ось, кг | прицеп без тормозов, кг         | прицеп с тормозами, кг |
| 1КР колесной формулой 4x2               |  |   |   |                   |                                 |                        |
| BEE                                     | 1501...1678  | 2030                                    | 1110  | 970               | 750                             | 1400                   |
| BKD                                     | 1501...1693  | 2030...2050                             | 1110...1130                                 | 970               | 750                             | 1400                   |
| BLF                                     | 1393...1603  | 1930...1960                             | 1010...1040                                 | 970               | 690...710                       | 1200                   |
| BLG                                     | 1463...1655  | 1990...2010                             | 1060...1080                                 | 980               | 730...740                       | 1400                   |
| BLS                                     | 1470...1673  | 1970...2030                             | 1050...1110                                 | 970               | 730...750                       | 1400                   |
| BMM                                     | 1501...1693  | 2030...2050                             | 1110...1130                                 | 970               | 750                             | 1400                   |
| BMV                                     | 1457...1646  | 1990...2010                             | 1060...1080                                 | 980               | 720...730                       | 1400                   |
| BSE                                     | 1348...1595  | 1910...1950                             | 1000...1030                                 | 970               | 690...710                       | 1200                   |
| BUD                                     | 1368...1543  | 1900                                    | 980   | 970               | 680                             | 1000                   |
| BVY                                     | 1448...1629  | 1980...2010                             | 1040...1070                                 | 990               | 720...730                       | 1400                   |
| BXE                                     | 1470...1673  | 2000...2030                             | 1080...1110                                 | 970               | 730...750                       | 1400                   |
| BXF                                     | 1470...1647  | 2000                                    | 1080  | 970               | 730                             | 1400                   |
| CAXA                                    | 1416...1615  | 1950...1960                             | 1030...1040                                 | 970               | 700...710                       | 1300                   |
| CAVD                                    | 1481...1615  | 1960...1980                             | 1040...1060                                 | 970               | 710                             | 1400                   |
| CCSA                                    | 1348...1565  | 1920                                    | 1000  | 970               | 690                             | 1200                   |
| CGGA                                    | 1337...1528  | 1890                                    | 960   | 980               | 660                             | 800                    |
| <b>CAYB</b>                             | <b>1440...1615</b>   | <b>2000</b>                             | <b>1080</b>                                 | <b>970</b>        | <b>720</b>                      | <b>1400</b>            |
| 1KM (седан) с колесной формулой 4x2     |  |   |   |                   |                                 |                        |
| BKD                                     | 1468...1643  | 1990...2000                             | 1080...1090                                 | 960               | 730...740                       | 1500                   |
| BLF                                     | 1346...1508  | 1870                                    | 960   | 960               | 670                             | 1200                   |
| BLG                                     | 1440...1594  | 1940...1960                             | 1020...1040                                 | 970               | 690...710                       | 1400                   |
| BLS                                     | 1420...1615  | 1920...1980                             | 1010...1070                                 | 960               | 720                             | 1400                   |
| BMM                                     | 1468...1643  | 1990...2000                             | 1080...1090                                 | 960               | 730...740                       | 1500                   |
| BMN                                     | 1477...1615  | 1990                                    | 1080  | 960               | 730                             | 1500                   |
| BMV                                     | 1434...1588  | 1930...1950                             | 1020...1040                                 | 960               | 690...710                       | 1400                   |
| BSE                                     | 1343...1542  | 1870...1900                             | 960...990                                   | 960               | 670...690                       | 1200                   |
| BVY                                     | 1394...1571  | 1910...1930                             | 1000...1020                                 | 960               | 690...700                       | 1400                   |
| BWA                                     | 1448...1601  | 1950...1960                             | 1040...1050                                 | 960               | 720...730                       | 1400                   |
| BXE                                     | 1420...1615  | 1940...1980                             | 1030...1070                                 | 960               | 710...720                       | 1400                   |
| CAVD                                    | 1434...1583  | 1930...1950                             | 1020...1040                                 | 960               | 710...720                       | 1400                   |
| CAWB                                    | 1448...1601  | 1950...1960                             | 1040...1050                                 | 960               | 720...730                       | 1400                   |
| CAXA                                    | 1383...1568  | 1910...1930                             | 1000...1020                                 | 960               | 680...690                       | 1300                   |
| CBDA                                    | 1486...1635  | 2000                                    | 1080  | 970               | 730                             | 1500                   |
| CBDB                                    | 1486...1652  | 2000...2020                             | 1080...1100                                 | 970               | 730...740                       | 1500                   |
| CCSA                                    | 1343...1505  | 1870                                    | 960   | 960               | 670                             | 1300                   |
| CEGA                                    | 1493...1664  | 2010...2030                             | 1090...1110                                 | 970               | 730...740                       | 1500                   |
| 1KM (универсал) с колесной формулой 4x2 |  |   |   |                   |                                 |                        |
| BKD                                     | 1477...1651  | 2030                                    | 1080  | 1000              | 730                             | 1500                   |
| BLG                                     | 1437...1615  | 1970...1990                             | 1020...1040                                 | 1000              | 710...720                       | 1400                   |
| BLS                                     | 1432...1654  | 1970...2020                             | 1020...1070                                 | 1000              | 710...730                       | 1400                   |
| BMM                                     | 1465...1663  | 2010...2040                             | 1060...1090                                 | 1000              | 730...740                       | 1500                   |
| BMV                                     | 1428...1608  | 1960...1980                             | 1010...1030                                 | 1000              | 710...720                       | 1400                   |
| BSE                                     | 1353...1569  | 1900...1940                             | 960...1000                                  | 990               | 670...690                       | 1200                   |
| BUD                                     | 1330...1505  | 1880                                    | 940   | 990               | 660                             | 1000                   |
| BWA                                     | 1478...1625  | 1959...2000                             | 1040...1050                                 | 970...1000        | 730...740                       | 1400                   |
| BXE                                     | 1436...1621  | 1990                                    | 1040  | 1000              | 710                             | 1400                   |
| 1KM (универсал) с колесной формулой 4x4 |  |   |   |                   |                                 |                        |
| BLS                                     | 1549...1734  | 2100                                    | 1070  | 1080              | 750                             | 1500                   |

## POCC DE.MT02.E04771П1P2

| <b>Двигатель</b> (марка, тип)                             | VOLKSWAGEN   |                             |                         |   |  |
|---|--|-----------------------------|-------------------------|---|--|
|   | <b>САХА</b>  | <b>BLG</b>                  | <b>BUD</b>              | <b>ВМУ</b>                                      | <b>ВВУ</b>   |
|   | четырёхтактный, бензиновый   |                             |                         |   |  |
| – обозначение на блоке двигателя                          | САХ  | BLG                         | BUD                     | ВМУ   | ВВУ  |
| – количество и расположение цилиндров                     | 4, рядное  |                             |                         |   |  |
| – рабочий объем, см <sup>3</sup>                          | 1390   |                             |                         |   | 1984   |
| – степень сжатия  | 10.5   | 9.7                         | 10.5                    | 9.7   | 11.5   |
| Максимальная мощность, кВт (мин <sup>-1</sup> )           | 90<br>(5000)   | 125<br>(6000)               | 59<br>(5000)            | 103<br>(5600)                                   | 110<br>(6000)                                      |
| Максимальный крутящий момент, Нм (мин <sup>-1</sup> )     | 200<br>(1500...4000)   | 240<br>(1500...4750)        | 132<br>(3800)           | 220<br>(1500...4000)                            | 200<br>(3500)                                      |
| Топливо   | бензин с октановым числом не менее                                 |                             |                         |   |  |
|   | 95   | 98                          | 95                      |   | 98   |
| <b>Система питания</b>                                    | впрыск топлива с электронным управлением                           |                             |                         |   |  |
| Система впрыска (марка, тип)                              | Bosch, MED 17  | Bosch, MED 9.5              |                         |   | Bosch, Motronic                                    |
| Блок управления (марка, тип)                              | 03C<br>906 022xx   | 03C 906 056<br>BG           | 03C 906 024<br>K / AH   | 03C 906 032<br>E / BF                           | 06F 906 056<br>EK / FF / FG /<br>GB / GF           |
| Турбокомпрессор (марка, тип)                              | MHI,<br>TD025M2-<br>07T-23   | Eaton, KKK,<br>KK3 3K-Wamer | —                       | Eaton, KKK,<br>KK3 3K-Wamer                     | —  |
| Воздушный фильтр (марка, тип)                             | Volkswagen   |                             |                         |   |  |
|   | 1K0 183  | 1K0 183 B                   | 036 183 F/D             | 1K0 183 B                                       | 1K0 183  |
| <b>Система зажигания</b>                                  | Volkswagen / AUDI, TCI, микропроцессорная                          |                             |                         |   |  |
| Катушки зажигания (марка, тип)                            | VW, S3 или другие типы, одобренные VW                              |                             |                         |   |  |
| Свечи зажигания (марка, тип)                              | VW, R0, R1, R5, R6, Rx или другие типы, одобренные VW              |                             |                         |   |  |
| <b>Система выпуска и нейтрализации отработавших газов</b> | два или три глушителя;<br>система нейтрализации отработавших газов |                             |                         |   |  |
| Первый глушитель (марка, тип)                             | —  |                             | 1K0 118 D               |   | —  |
| Второй глушитель (марка, тип)                             | 1K0 119B   | 1K0 119 AC                  | 1K0 119 AA              | 1K0 119 A / B<br>(1K и 1KP)                     | 1K0 119 A<br>(1K и 1KP),<br>1K0 119 H<br>(для 1KM) |
| Третий глушитель (марка, тип)                             | 1K0 120  | 1K0 120 AJ                  | 1K0 120 G               | 1K0 120 A<br>(1K и 1KP),<br>1K0 120 AD<br>(1KM) | 1K0 120 A<br>(1K и 1KP),<br>1K0 120 N<br>(1KM)     |
| Нейтрализаторы (марка, тип)                               | 1K0 178P   | 1K0 178 N                   | 036 166 A,<br>6Q0 178 G | 1K0 178 N                                       | 1K0 178 C  |

## РОСС DE.MT02.E04771П1P2

| <b>Двигатель</b> (марка, тип)                         | VOLKSWAGEN  |  |                   |                             |
|---|---|--|-------------------|-----------------------------|
|   | <b>BSE</b>  | <b>BLF</b>   | <b>BVX</b>        | <b>BWA</b>                  |
|   | четырёхтактный, бензиновый                            |  |                   |                             |
| – обозначение на блоке двигателя                      | BSE   | BLF  | BVX               | BWA                         |
| – количество и расположение цилиндров                 | 4, рядное   |  |                   |                             |
| – рабочий объем, см <sup>3</sup>                      | 1595  | 1598   | 1984              |                             |
| – степень сжатия                                      | 10.5  | 12.0   | 11.5              | 10.3                        |
| Максимальная мощность, кВт (мин <sup>-1</sup> )       | 75<br>(5600)  | 85<br>(6000)   | 110<br>(6000)     | 147<br>(5100...6000)        |
| Максимальный крутящий момент, Нм (мин <sup>-1</sup> ) | 148<br>(3800)   | 155<br>(4000)  | 200<br>(3500)     | 280<br>(1800...5000)        |
| Топливо   | бензин с октановым числом не менее                    |  |                   |                             |
|   | 95  |  | 98                |                             |
| <b>Система питания</b>                                | впрыск топлива с электронным управлением              |  |                   |                             |
| Система впрыска (марка, тип)                          | Siemens, SIMOS  | Bosch, MED 9.5   | Bosch, Motronic   |                             |
| Блок управления (марка, тип)                          | 06A 906 033<br>EN / EM / DD /<br>DC / EP              | 03C 906 056<br>CA / CF / CB /<br>CG / DE / DN /<br>DD / DP / AC /<br>CL / DJ / DR /<br>AB / CK / DH /<br>DQ / EN / EG /<br>EK / EJ | 06F 906 056<br>DQ | 1K0 907 115<br>G / F        |
| Турбокомпрессор (марка, тип)                          | —   |  |                   | KKK, KK3,<br>3K-Warner, K03 |
| Воздушный фильтр (марка, тип)                         | Volkswagen  |  |                   |                             |
|   | 1L0 183   | 03C 183  | 1K0 183           | 06F 183                     |
| <b>Система зажигания</b>                              | Volkswagen / AUDI, TSZ, микропроцессорная             |  |                   |                             |
| Катушки зажигания (марка, тип)                        | VW, RU4   | VW, S3   |                   |                             |
|   | или другие типы, одобренные VW                        |  |                   |                             |
| Свечи зажигания (марка, тип)                          | VW, R0, R1, R5, R6, Rx или другие типы, одобренные VW |  |                   |                             |

## РОСС DE.MT02.E04771П1Р2

| для двигателей:   | BSE  | BLF                                      | BVX                     | BWA                                 |
|---|--|--|-------------------------|-------------------------------------|
| <b>Система выпуска и нейтрализации отработавших газов</b> | два глушителя;<br>система нейтрализации отработавших газов |  |                         |                                     |
| Первый глушитель (марка, тип)                             | 1K0 118 A (1K и 1KP)                                       | —  |                         |                                     |
| Второй глушитель (марка, тип)                             | 1K0 119 F (1KM)  | 1K0 119 E (1K и 1KP),<br>1K0 119 L (1KM) | 1K0 119 C               | 1K0 119 T (1K),<br>1K0 119 A (1KM)  |
| Третий глушитель (марка, тип)                             | 1K0 120 D / H (1K и 1KP),<br>1K0 120 J (1KM)               | 1K0 120 H (1K и 1KP),<br>1K0 120 K (1KM) | 1K0 120 S               | 1K0 120 AE (1K),<br>1K0 120 N (1KM) |
| Нейтрализаторы (марка, тип)                               | 1K0 178 M,<br>06A 178 A +<br>1K0 178 M                     | 1K0 166 C,<br>6Q0 178 G                  | 06F 166 A,<br>1K1 178 A | 1K0 166 D,<br>1K0 178 H             |
| <b>Двигатель</b> (марка, тип)                             | VOLKSWAGEN   |  |                         |                                     |
|   | <b>BXF</b>   | <b>BXE</b>                               | <b>BLS</b>              | <b>BMM</b>                          |
|   | четырёхтактный дизель с турбонаддувом                      |  |                         |                                     |
| – обозначение на блоке двигателя                          | BXF  | BXE                                      | BLS                     | BMM                                 |
| – количество и расположение цилиндров                     | 4, рядное  |  |                         |                                     |
| – рабочий объем, см <sup>3</sup>                          | 1896   |  |                         | 1968                                |
| – степень сжатия  | 18.5   |  |                         |                                     |
| Максимальная мощность, кВт (мин <sup>-1</sup> )           | 66<br>(4000)   | 77<br>(4000)                             | 103<br>(4000)           |                                     |
| Максимальный крутящий момент, Нм (мин <sup>-1</sup> )     | 210<br>(1800...2500)                                       | 250<br>(1900)                            | 320<br>(1800...2500)    |                                     |
| Топливо   | дизельное  |  |                         |                                     |
| <b>Система питания</b>                                    | впрыск топлива под давлением                               |  |                         |                                     |
| Насос-форсунки (марка, тип)                               | Bosch, PDB 016   |  | Bosch, PDB 043          | Bosch, PDB 042                      |
| Турбокомпрессор (марка, тип)                              | Garrett, GT 1646 V   |  | KKK, 3K-Warner,<br>BV39 | Garrett, GT 1646 V                  |
| Воздушный фильтр (марка, тип)                             | Volkswagen, 1K0 183 B                                      |  |                         |                                     |

## РОСС DE.MT02.E04771П1P2

| для двигателей:   | <b>BXF</b>  | <b>BXE</b>   | <b>BLS</b>   | <b>BMM</b>   |
|---|---|--|--|--|
| <b>Система выпуска и нейтрализации отработавших газов</b> | один или два глушителя;<br>система нейтрализации отработавших газов |  |  |  |
| Первый глушитель<br>(марка, тип)                          | 1K0 118   | 1K0 118<br>(1K и 1KP),<br>1K0 118 A<br>(1KM)           | —  | 1K0 118<br>(1K),<br>1K0 119 G<br>(1KM)                 |
| Второй глушитель<br>(марка, тип)                          | 1K0 120 B / P   | 1K0 120 B / P / R<br>(1K и 1KP),<br>1K0 120 L<br>(1KM) | 1K0 120 R  | 1K0 120 B / R<br>(1K и 1KP),<br>1K0 120 L / R<br>(1KM) |
| Нейтрализаторы<br>(марка, тип)                            | 1K0 178 D   | 1K0 178 J / D  | 1K0 178 L<br>(1K)                                      | —  |
| Фильтр твердых частиц<br>(марка, тип)                     | —   | —  | 1K0 181 A / C<br>(1K, 1KP, 1KM),<br>03C 181 A<br>(1KM) | 1K0 181 A / C  |
| <b>Двигатель</b> (марка, тип)                             | VOLKSWAGEN  |  |  |  |
|   | <b>BMN</b>  | <b>BEE</b>   | <b>BKD</b>   | <b>BDK</b>   |
|   | четырёхтактный дизель с турбонаддувом                               |  |  | четырёхтактный<br>дизель                               |
| – обозначение на блоке<br>двигателя                       | BMN   | BEE  | BKD  | BDK  |
| – количество и<br>расположение цилиндров                  | 4, рядное   |  |  |  |
| – рабочий объем, см <sup>3</sup>                          | 1968  |  |  |  |
| – степень сжатия  | 18.5  |  |  |  |
| Максимальная мощность,<br>кВт (мин <sup>-1</sup> )        | 125<br>(4200)   | 96<br>(4000)   | 103<br>(4000)  | 55<br>(4200)   |
| Максимальный крутящий<br>момент, Нм (мин <sup>-1</sup> )  | 350<br>(1750...2500)  | 320<br>(1750...2500)                                   | 320<br>(1750...2500)                                   | 140<br>(2200...2400)                                   |
| Топливо   | дизельное   |  |  |  |
| <b>Система питания</b>                                    | впрыск топлива под давлением  |  |  |  |
| Насос-форсунки<br>(марка, тип)                            | Bosch,<br>PPD 003   | Bosch,<br>PDB 027                                      | Bosch,<br>PDB 036                                      |  |
| Турбокомпрессор<br>(марка, тип)                           | Garrett GT<br>1749 VC   | Garrett GT<br>1749 VA                                  | —  |  |
| Воздушный фильтр<br>(марка, тип)                          | Volkswagen,<br>1K0 183 B  |  |  | Volkswagen,<br>1K0 183                                 |

## РОСС DE.MT02.E04771П1P2

| для двигателей:   | BMN  | BEE       | BKD   | BDK            |
|---|--|-----------|---|----------------|
| <b>Система выпуска и нейтрализации отработавших газов</b> | два или три глушителя;<br>система нейтрализации отработавших газов |           |   |                |
| Первый глушитель<br>(марка, тип)                          | —  | 1K0 118   | 1K0 118<br>(1K, 1KP)  | 1K0 118        |
| Второй глушитель<br>(марка, тип)                          | 1K0 119 AP<br>(1K),<br>1K0 119 AR<br>(1KM)                         | —         | 1K0 119 B<br>(1K),<br>1K0 119 L<br>(1KP),<br>1K0 119 G<br>(1KM)     | —              |
| Третий глушитель<br>(марка, тип)                          | 1K0 120 B<br>(1K),<br>1K0 120 L<br>(1KM)                           | 1K0 120 B | 1K0 120 B<br>(1K, 1KP),<br>1K0 120 R<br>(1K),<br>1K0 120 L<br>(1KM) | 1K0 120 Q      |
| Нейтрализаторы<br>(марка, тип)                            | —  | 1K0 178 D | 1K0 178 J<br>(1K, 1KP),<br>1K0 178 D<br>(1K, 1KP, 1KM)              | 038 178 B (x2) |
| Фильтр твердых частиц<br>(марка, тип)                     | 1K0 181 A,<br>3D0 181 D / E  | —         | —   | —              |

| <b>Двигатель</b> (марка, тип)                         | VOLKSWAGEN                            |  |                  |   |                      |
|---|---------------------------------------|--|------------------|---|----------------------|
|   | CCSA                                  | CAVD   | CGGA             | CAWB                                      | CCZB                 |
|   | четырёхтактный, бензиновый            |  |                  |   |                      |
| – обозначение на блоке двигателя                      | CCS                                   | CAV  | CGG              | CAW                                       | CCZ                  |
| – количество и расположение цилиндров                 | 4, рядное                             |  |                  |   |                      |
| – рабочий объем, см <sup>3</sup>                      | 1595                                  | 1390   | 1390             | 1984                                      | 1984                 |
| – степень сжатия                                      | 10.3                                  | 10.0   | 10.0             | 10.3                                      | 9.8                  |
| Максимальная мощность, кВт (мин <sup>-1</sup> )       | 75<br>(5600)                          | 118<br>(5800)  | 59<br>(5000)     | 147<br>(5100...6000)                      | 155<br>(5300...6200) |
| Максимальный крутящий момент, Нм (мин <sup>-1</sup> ) | 148<br>(3800)                         | 240<br>(1500...4500)                                     | 132<br>(3800)    | 280<br>(1700...5000)                      | 280<br>(1700...5200) |
| Топливо   | бензин с октановым числом не менее 95 |  |                  |   |                      |
| <b>Система питания</b>                                | непосредственный впрыск топлива       |  |                  |   |                      |
| Система впрыска<br>(марка, тип)                       | Siemens,<br>SIMOS                     | Bosch,<br>MED 17   | 4HV              | Bosch,<br>MED 17                          | Bosch,<br>Motronic   |
| Блок управления<br>(марка, тип)                       | 06A 906 033<br>xx                     | 03C 906 027<br>xx  | 03C 906<br>024xx | 1K0 907 115<br>xx                         | 5K0 907<br>115xx     |
| Турбокомпрессор<br>(марка, тип)                       | —                                     | KKK, KK3,<br>3K – Warner,<br>BWTS<br>K032074DA<br>B42-xx | —                | IHI<br>TW9P 13 NR5CW20<br>(06J 145 701 N) |                      |
| Воздушный фильтр<br>(марка, тип)                      | Volkswagen                            |  |                  |   |                      |
|   | 1K0 183                               | 1K0 183B   | 036 183 D/F      | 1K0 183B                                  |                      |



## РОСС DE.MT02.E04771П1Р2

| для двигателей:   | CCSA   | CAVD  | CGGA                          | CAWB                       | CCZB                      |
|---|--|---|-------------------------------|----------------------------|---------------------------|
| <b>Система зажигания</b>  | Volkswagen / AUDI, TSZ, микропроцессорная                  |   |                               |                            |                           |
| Катушки зажигания<br>(марка, тип)                                 | VW, RU4  | VW, S3  |                               |                            |                           |
|   | или другие типы, одобренные VW                             |   |                               |                            |                           |
| Свечи зажигания<br>(марка, тип)                                   | VW, R0, R1, R5, R6, Rx или другие типы, одобренные VW      |   |                               |                            |                           |
| <b>Система выпуска<br/>и нейтрализации<br/>отработавших газов</b> | два глушителя;<br>система нейтрализации отработавших газов |   |                               |                            |                           |
| Первый глушитель<br>(марка, тип)                                  | 1K0 118A<br>(для 1KP)                                      | —   | 1K0 118D<br>(для 1K,<br>1KP)  | —                          | —                         |
| Второй глушитель<br>(марка, тип)                                  | 1K0 119 F<br>(для 1KM)                                     | 1K0 119 A<br>(для 1KM)<br>1K0 119BB<br>(для 1KP)  | —                             | 1K0 119 A,<br>1K0 119 BB   | 1K0 119 T                 |
| Третий глушитель<br>(марка, тип)                                  | 1K0 120 J<br>(для 1KM)<br>1K0 120D<br>(для 1KP)            | 1K0 120 AD<br>(для 1KM)<br>1K0 120 A<br>(для 1KP) | 1K0 120 G<br>(для 1K,<br>1KP) | 1K0 120 N                  | 1K0 120 CJ                |
| Нейтрализаторы<br>(марка, тип)                                    | 1K0 178 M?   | 1K0 178 N?  | 036 166 A?,<br>6Q0 178G?      | 1K0 166 D?,<br>1K0 178 H?  | 1K0 166 D?,<br>1K0 178 H? |
| <b>Двигатель</b><br>(марка, тип)                                  | VOLKSWAGEN   |   |                               |                            |                           |
|   | CBDA   | CBDB  | CEGA                          | CAYB                       |                           |
|   | четырёхтактный дизель с турбонаддувом                      |   |                               |                            |                           |
| – обозначение на блоке<br>двигателя                               | CBD  | CBD   | CEG                           | CAY                        |                           |
| – количество и<br>расположение цилиндров                          | 4, рядное  |   |                               |                            |                           |
| – рабочий объем, см <sup>3</sup>                                  | 1968   | 1968  | 1968                          | 1598                       |                           |
| – степень сжатия  | 16.5   | 16.5  | 16.5                          | 16.5                       |                           |
| Максимальная мощность,<br>кВт (мин <sup>-1</sup> )                | 100 (4200)   | 103 (4200)  | 125 (4200)                    | 66 (4200)                  |                           |
| Максимальный крутящий<br>момент, Нм (мин <sup>-1</sup> )          | 320<br>(1750...2500)                                       | 320<br>(1750...2500)                              | 350<br>(1750...2500)          | 230<br>(1500...2500)       |                           |
| Топливо   | дизельное  |   |                               |                            |                           |
| <b>Система питания</b>  | впрыск топлива под давлением                               |   |                               |                            |                           |
| Блок управления<br>(марка, тип)                                   | 03L 906 022 xx   | 03L 906 022 xx                                    | 03L 906 022 xx                | 03L 906 022 xx             |                           |
| ТНВД (марка, тип)   | Bosch  | Bosch   | Bosch                         | Bosch                      |                           |
| Форсунки<br>(марка, тип)  | Bosch, B001 03L,<br>130 277                                | Bosch, B001 03L,<br>130 277                       | Bosch, B001 03L,<br>130 277   | Bosch, B001 03L<br>130 277 |                           |
| Турбокомпрессор<br>(марка, тип)                                   | BWTS BV 43 B   | BWTS BV 43 B                                      | BWTS BV 43 A                  | HTT<br>GTC 1244 VZ         |                           |
| Воздушный фильтр<br>(марка, тип)                                  | Volkswagen, 1K0 183 B                                      |   |                               |                            |                           |

## РОСС DE.MT02.E04771П1Р2

|   |  |                  |                            |              |                            |                               |                            |                  |              |                                      |              |
|---|--|------------------|----------------------------|--------------|----------------------------|-------------------------------|----------------------------|------------------|--------------|--------------------------------------|--------------|
| для двигателей:   | <b>CBDA</b>  |                  | <b>CBDB</b>                |              | <b>CEGA</b>                |                               | <b>CAVB</b>                |                  |              |                                      |              |
| <b>Система выпуска и нейтрализации отработавших газов</b> | один или два глушителя;<br>система нейтрализации отработавших газов            |                  |                            |              |                            |                               |                            |                  |              |                                      |              |
| Первый глушитель (марка, тип)                             | 1K0 119G   |                  | 1K0 119G                   |              | 1K0 119 AR                 |                               | 1K0 119 BP                 |                  |              |                                      |              |
| Второй глушитель (марка, тип)                             | 1K0 120L   |                  | 1K0 120L                   |              | 1K0 120 L                  |                               | —                          |                  |              |                                      |              |
| Нейтрализаторы (марка, тип)                               | 5N0 166 B?   |                  | 5N0 166 B? /<br>5N0 166 C? |              | 5N0 166 B? /<br>5N0 166 C? |                               | 5N0 166 B? /<br>5N0 166 C? |                  |              |                                      |              |
| Фильтр твердых частиц (марка, тип)                        | 1K0 181 F?   |                  | 1K0 181 F? /<br>5N0 181 B? |              | 1K0 181 F? /<br>5N0 181 B? |                               | 1K0 181 F? /<br>5N0 181 B? |                  |              |                                      |              |
| для модификаций с двигателями:                            | BLS,<br>BXE  | BKD,<br>BMM      | BVX                        |              | BEE,<br>BKD,<br>BMM        | BKD,<br>BMM,<br>CBDA,<br>CBDB | BWA,<br>CAWB,<br>CCZB      | BMN,<br>CEGA     | BXE,<br>BLS  | BLG,<br>BLS,<br>BMY,<br>BWA,<br>CAVD | BVY          |
| тип привода:  | X1   |                  |                            |              |                            | X0                            |                            |                  |              |                                      |              |
| <b>Трансмиссия</b>  | механическая   |                  |                            |              |                            |                               |                            |                  |              |                                      |              |
| <b>Сцепление</b> (марка, тип)                             | сухое, однодисковое, с механическим (тросовым) приводом                        |                  |                            |              |                            |                               |                            |                  |              |                                      |              |
| <b>Коробка передач</b> (марка, тип)                       | AM62<br>Q006   | AM62<br>Q007     | AM62<br>S018               | AM62<br>S020 | FM62<br>Q004               | FM62<br>Q009                  | FM62<br>Q011               | FM62<br>Q017     | FM62<br>S007 | FM62<br>S008,<br>FM62<br>S022        | FM62<br>S016 |
| – число передач   | с ручным управлением<br>вперед – 6, назад – 1                                  |                  |                            |              |                            |                               |                            |                  |              |                                      |              |
| – передаточные числа                                      |  |                  |                            |              |                            |                               |                            |                  |              |                                      |              |
| I -   | 3.769  | 3.769            | 3.778                      | 3.778        | 3.769                      | 3.769                         | 3.357                      | 3.769            | 3.778        | 3.778                                | 3.778        |
| II -  | 2.087  | 2.087            | 2.267                      | 2.267        | 2.087                      | 2.087                         | 2.087                      | 2.087            | 2.267        | 2.267                                | 2.267        |
| III -   | 1.324  | 1.324            | 1.524                      | 1.524        | 1.324                      | 1.324                         | 1.469                      | 1.324            | 1.524        | 1.524                                | 1.524        |
| IV -  | 0.911  | 0.911            | 1.185                      | 1.185        | 0.977                      | 0.977                         | 1.098                      | 0.919            | 1.107        | 1.185                                | 1.185        |
| V -   | 0.902  | 0.902            | 0.967                      | 0.967        | 0.975                      | 0.975                         | 1.108                      | 0.902            | 0.875        | 0.967                                | 0.967        |
| VI -  | 0.756  | 0.756            | 0.816                      | 0.814        | 0.814                      | 0.814                         | 0.927                      | 0.757            | 0.725        | 0.816                                | 0.816        |
| З.Х. -  | 4.549  | 4.549            | 3.600                      | 3.600        | 4.549                      | 4.549                         | 3.990                      | 4.549            | 3.600        | 3.600                                | 3.600        |
| <b>Главная передача</b> (марка, тип)                      | цилиндрическая, косозубая (передняя) + гипоидная (задняя) (только для мод. X1) |                  |                            |              |                            |                               |                            |                  |              |                                      |              |
| – передаточное число                                      | 4.235/<br>3.273*   | 3.875/<br>3.100* | 4.267                      | 4.267        | 3.684/<br>2.917*           | 3.450/<br>2.760*              | 3.944/<br>3.087*           | 3.684/<br>2.917* | 3.389        | 3.647                                | 3.938        |

\* - при включении V, VI передач и передачи заднего хода

## РОСС DE.MT02.E04771П1P2

|   |   |              |              |               |                       |           |           |           |               |           |
|---|---|--------------|--------------|---------------|-----------------------|-----------|-----------|-----------|---------------|-----------|
| для модификаций с двигателями:          | BLG   | BLF          | BLF          | CAXA          | BSE, CCSA             | BLG, BUD  | BDK       | BSE, CCSA | BXE, BXF, BLS |           |
| тип привода:                            | X0  |              |              |               |                       |           |           |           |               |           |
| <b>Трансмиссия</b>                      | механическая  |              |              |               |                       |           |           |           |               |           |
| <b>Сцепление</b><br>(марка, тип)        | сухое, однодисковое, с механическим (тросовым) приводом |              |              |               |                       |           |           |           |               |           |
| <b>Коробка передач</b><br>(марка, тип)  | FM62 S018   | FM6A G005    | FM6A G006    | FM6A J007     | FM5A F006             | FM5A F007 | FM5A F012 | FM5A F013 | FM5A 4009     | FM5A 4032 |
|   | с ручным управлением                                    |              |              |               |                       |           |           |           |               |           |
| – число передач                         | вперед – 6, назад – 1                                   |              |              |               | вперед – 5, назад – 1 |           |           |           |               |           |
| – передаточные числа                    |   |              |              |               |                       |           |           |           |               |           |
| I -                                     | 3.778   | 3.455        | 3.769        | 3.615         | 3.455                 | 3.769     | 3.455     | 3.769     | 3.778         | 3.778     |
| II -                                    | 2.267   | 1.955        | 2.095        | 1.955         | 1.955                 | 2.095     | 1.955     | 2.095     | 2.063         | 2.063     |
| III -                                   | 1.524   | 1.281        | 1.433        | 1.281         | 1.281                 | 1.387     | 1.281     | 1.433     | 1.348         | 1.304     |
| IV -                                    | 1.185   | 0.975        | 1.079        | 0.973         | 0.975                 | 1.026     | 0.927     | 1.079     | 0.967         | 0.903     |
| V -                                     | 0.967   | 0.813        | 0.891        | 0.778         | 0.813                 | 0.813     | 0.740     | 0.851     | 0.744         | 0.700     |
| VI -                                    | 0.816   | 0.706        | 0.776        | 0.646         | —                     | —         | —         | —         | —             | —         |
| 3.X. -                                  | 3.600   | 3.182        | 3.182        | 3.182         | 3.182                 | 3.182     | 3.182     | 3.182     | 3.600         | 3.600     |
| <b>Главная передача</b><br>(марка, тип) | цилиндрическая, косозубая                               |              |              |               |                       |           |           |           |               |           |
| – передаточное число                    | 3.647   | 4.533        | 4.357        | 4.353         | 4.533                 | 3.938     | 4.188     | 4.533     | 3.389         | 3.647     |
| для модификаций с двигателями:          | BLS, BXE  | BMM          | BWA          | BKD, BMM, BMN | BLF                   | BLF       | BSE       | BVY       | BVY, BWA      | BLF       |
| тип привода:                            | X0  |              |              |               |                       |           |           |           |               |           |
| <b>Трансмиссия</b>                      | гидромеханическая                                       |              |              |               |                       |           |           |           |               |           |
| <b>Сцепление</b><br>(марка, тип)        | –   |              |              |               |                       |           |           |           |               |           |
| <b>Коробка передач</b><br>(марка, тип)  | FA62 E011   | FA62 E015    | FA62 E016    | FA62 E018     | FA69 G026             | FA69 G036 | FA69 G074 | FA69 G075 | FA69 G076     | FA69G 044 |
|   | автоматическая  |              |              |               |                       |           |           |           |               |           |
| – число передач                         | вперед – 6, назад – 1                                   |              |              |               |                       |           |           |           |               |           |
| – передаточные числа                    |   |              |              |               |                       |           |           |           |               |           |
| I -                                     | 3.462   | 3.462        | 3.462        | 3.462         | 4.148                 | 4.148     | 4.148     | 4.148     | 4.148         | 4.148     |
| II -                                    | 2.050   | 2.050        | 2.150        | 2.050         | 2.370                 | 2.370     | 2.370     | 2.370     | 2.370         | 2.370     |
| III -                                   | 1.300   | 1.300        | 1.464        | 1.300         | 1.556                 | 1.556     | 1.556     | 1.556     | 1.556         | 1.556     |
| IV -                                    | 0.902   | 0.902        | 1.079        | 0.902         | 1.155                 | 1.155     | 1.155     | 1.155     | 1.155         | 1.155     |
| V -                                     | 0.914   | 0.914        | 1.094        | 0.914         | 0.859                 | 0.859     | 0.859     | 0.859     | 0.859         | 0.859     |
| VI -                                    | 0.756   | 0.756        | 0.921        | 0.756         | 0.686                 | 0.686     | 0.686     | 0.686     | 0.686         | 0.686     |
| 3.X. -                                  | 3.989   | 3.989        | 3.989        | 3.989         | 3.394                 | 3.394     | 3.394     | 3.394     | 3.394         | 3.394     |
| <b>Главная передача</b><br>(марка, тип) | цилиндрическая, косозубая                               |              |              |               |                       |           |           |           |               |           |
| – передаточное число                    | 4.375/3.333*  | 4.059/3.136* | 4.059/3.136* | 4.118/3.043*  | 4.316                 | 4.641     | 4.136     | 4.316     | 4.103         | 4.643     |

\* - при включении V, VI передач и передачи заднего хода

## POCC DE.MT02.E04771П1P2

|                                      |   |                  |                  |                  |                               |                               |                               |                               |
|--------------------------------------|---|------------------|------------------|------------------|-------------------------------|-------------------------------|-------------------------------|-------------------------------|
| для модификаций с двигателями:       | BLG, BMY  | CAWB, CCZB       | CEGA, CBDA, CBDB | BYD              | BLS                           | CAXA, CAVD                    | BSE                           | CAYB                          |
| тип привода:                         | X0  |                  |                  |                  |                               |                               |                               |                               |
| <b>Трансмиссия</b>                   | механическая                                      |                  |                  |                  |                               |                               |                               |                               |
| <b>Сцепление</b> (марка, тип)        | две многодисковые муфты, работающие в масле       |                  |                  |                  |                               |                               |                               |                               |
| <b>Коробка передач</b> (марка, тип)  | FD 62E022   | FD62 E016        | FD62 E018        | FD62 E023        | FD 7AM007                     | FD 7AM006                     | FD 7AM011                     | FD 7AM014                     |
|                                      | автоматическая, с возможностью ручного управления |                  |                  |                  |                               |                               |                               |                               |
| – число передач                      | вперед – 6, назад – 1                             |                  |                  |                  | вперед – 7, назад – 1         |                               |                               |                               |
| – передаточные числа                 |   |                  |                  |                  |                               |                               |                               |                               |
| I -                                  | 3.462   | 3.462            | 3.462            | 3.462            | 3.500                         | 3.765                         | 3.765                         | 3.500                         |
| II -                                 | 2.150   | 2.150            | 2.050            | 2.045            | 2.087                         | 2.273                         | 2.483                         | 2.087                         |
| III -                                | 1.464   | 1.464            | 1.300            | 1.464            | 1.343                         | 1.531                         | 1.711                         | 1.343                         |
| IV -                                 | 1.079   | 1.079            | 0.902            | 1.079            | 0.933                         | 1.122                         | 1.235                         | 0.933                         |
| V -                                  | 1.094   | 1.094            | 0.914            | 1.094            | 0.974                         | 1.176                         | 1.304                         | 0.974                         |
| VI -                                 | 0.921   | 0.921            | 0.756            | 0.921            | 0.778                         | 0.951                         | 1.059                         | 0.778                         |
| VII -                                | –   | –                | –                | –                | 0.653                         | 0.795                         | 0.893                         | 0.653                         |
| 3.X. -                               | 3.989   | 3.989            | 3.989            | 3.989            | 3.722                         | 4.170                         | 4.499                         | 3.722                         |
| <b>Главная передача</b> (марка, тип) | цилиндрическая, косозубая                         |                  |                  |                  |                               |                               |                               |                               |
| – передаточное число                 | 4.118/<br>3.043*                                  | 4.059/<br>3.136* | 4.118/<br>3.043* | 4.059/<br>3.136* | 4.438 /<br>3.227 /<br>4.176** | 4.438 /<br>3.227 /<br>4.176** | 4.438 /<br>3.292 /<br>4.158** | 4.800 /<br>3.429 /<br>4.500** |

\* - при включении V, VI передач и передачи заднего хода

\*\* - при включении I – IV передач / V – VII передач / передачи заднего хода

## РОСС DE.MT02.E04771П1P2

| для модификаций с двигателями:       | BYD   | BXE, BLS  | CAXA      | CBDA, CBDB       | CAXA                  | CGGA      | BLS       | CAVB      |
|--------------------------------------|---|-----------|-----------|------------------|-----------------------|-----------|-----------|-----------|
| тип привода:                         | X0  |           |           |                  |                       |           |           |           |
| <b>Трансмиссия</b>                   | механическая  |           |           |                  |                       |           |           |           |
| <b>Сцепление</b> (марка, тип)        | сухое, однодисковое, с механическим (тросовым) приводом |           |           |                  |                       |           |           |           |
| <b>Коробка передач</b> (марка, тип)  | FM62 Q021   | FM62 S020 | FM6A J008 | FM62 Q025        | FM62 S021             | FM5A F015 | FM5A 4044 | FM5A 4051 |
|                                      | с ручным управлением                                    |           |           |                  |                       |           |           |           |
| – число передач                      | вперед – 6, назад – 1                                   |           |           |                  | вперед – 5, назад – 1 |           |           |           |
| – передаточные числа                 |   |           |           |                  |                       |           |           |           |
| I -                                  | 3.357   | 3.778     | 3.615     | 3.769            | 3.778                 | 3.769     | 3.778     | 3.778     |
| II -                                 | 2.087   | 2.267     | 1.955     | 1.958            | 2.063                 | 2.095     | 2.063     | 1.994     |
| III -                                | 1.469   | 1.524     | 1.281     | 1.257            | 1.455                 | 1.281     | 1.250     | 1.185     |
| IV -                                 | 1.088   | 1.107     | 0.973     | 0.870            | 1.107                 | 0.927     | 0.844     | 0.816     |
| V -                                  | 1.108   | 0.875     | 0.778     | 0.857            | 0.875                 | 0.740     | 0.625     | 0.625     |
| VI -                                 | 0.912   | 0.733     | 0.646     | 0.717            | 0.733                 | –         | –         | –         |
| З.Х. -                               | 3.990   | 3.600     | 3.182     | 4.549            | 3.600                 | 3.182     | 3.600     | 3.600     |
| <b>Главная передача</b> (марка, тип) | цилиндрическая, косозубая                               |           |           |                  |                       |           |           |           |
| – передаточное число                 | 4.235/<br>3.273*  | 3.389     | 4.056     | 3.450/<br>2.760* | 3.647                 | 4.357     | 3.389     | 3.647     |

\* - при включении V, VI передач и передачи заднего хода

**Подвеска**

Volkswagen

- передняя независимая, пружинная, типа Макферсон, со стабилизатором поперечной устойчивости
- задняя независимая, пружинная, рычажная, с гидравлическими амортизаторами, со стабилизатором поперечной устойчивости

**Рулевое управление** (марка, тип)

VW / Audi, рулевой механизм “шестерня - рейка”, рулевой привод с электрическим усилителем

**Тормозные системы**

VW / Audi

- рабочая (марка, тип) гидравлический двухконтурный привод с диагональным разделением на контуры, с АБС, с усилителем для экстренного торможения (НВА), с электронным распределением тормозного усилия (EBV); тормозные механизмы всех колес – дисковые
- запасная (марка, тип) каждый контур рабочей тормозной системы
- стояночная (марка, тип) механический (тросовый) привод тормозных механизмов задних колес

РОСС DE.MT02.E04771П1Р2

| <b>Шины</b> | Марка | Размер           | Индекс несущей способности | Категория скорости |
|-------------|-------|------------------|----------------------------|--------------------|
|             | —     | 195/65 R15       | 91                         | H, T, V            |
|             | —     | 205/55 R16       | 91                         | H, V, W, T         |
|             | —     | 205/55 R16 (M+S) | 91                         | Q                  |
|             | —     | 205/50 R17 (M+S) | 93                         | Q                  |
|             | —     | 205/60 R15       | 91                         | H, T, V            |
|             | —     | 225/40 R18       | 92                         | Y                  |
|             | —     | 225/45 R17       | 91                         | H, T, V, W         |
|             | —     | 185/70 R15       | 89                         | T                  |
|             | —     | 205/50 R17       | 89, 93                     | H                  |

**Оборудование транспортного средства**

кондиционер (хладагент R134A), противобуксовочная система (ASR), электронная система обеспечения курсовой устойчивости (ESP), электронная блокировка дифференциала (EDS), акустическая система для парковки (APS), навигационная система, подготовка под установку телефона, бортовой компьютер, стереосистема, CD-проигрыватель, DVD-проигрыватель с откидным экраном, навигационная система, подъемно-сдвижной люк в крыше с электрическим приводом со встроенной солнечной батареей, задние сиденья со встроенными детскими сиденьями, система крепления детского сиденья „ISOFIX“, противоугонное устройство, подушки безопасности, система дистанционного управления гаражными воротами

**VOLKSWAGEN 1K, 1KP, 1KM**

Описание маркировки транспортного средства приведено в приложении № 2.  
Общие виды транспортных средств на 4-х листах приведены в приложении № 3.

**Б.В. Кисуленко**

**С.В. Пугачев**

Действует с " 03 " июля 2009 г.

## РОСС DE.MT02.E04771П1Р2

Приложение № 2 к "одобрению типа транспортного средства"

## ОПИСАНИЕ МАРКИРОВКИ ТРАНСПОРТНОГО СРЕДСТВА

1. Место расположения и форма знака соответствия:  
На табличке изготовителя или рядом с ней или в багажном отсеке в нише запасного колеса.  
Знак соответствия выполнен по ГОСТ Р 50460-92 с указанием номера данного "одобрения типа транспортного средства".
2. Место расположения таблички изготовителя:  
На левой средней стойке кузова.
3. Место расположения идентификационного номера (VIN):
  - 3.1. На табличке изготовителя.
  - 3.2. В подкапотном пространстве, на лонжероне над правым колесом.
  - 3.3. Дополнительно VIN может наноситься под ветровым стеклом, в левом нижнем углу.
4. Структура и содержание идентификационного номера (номеров) транспортных средств:

|   |   |   |   |   |   |   |   |   |    |    |    |    |    |    |    |    |
|---|---|---|---|---|---|---|---|---|----|----|----|----|----|----|----|----|
| 1 | 2 | 3 | 4 | 5 | 6 | 7 | 8 | 9 | 10 | 11 | 12 | 13 | 14 | 15 | 16 | 17 |
| W | V | W | Z | Z | Z | 1 | K | ? | ?  | ?  | ?  | ?  | ?  | ?  | ?  | ?  |

- поз. 1 - 3: Международный код изготовителя (WMI):  
**WVW** - Volkswagen AG, Германия.
- поз. 4 - 6: Постоянная часть идентификационного номера: "**ZZZ**".
- поз. 7 - 8: Обозначение типа транспортного средства: "**1K**" – 1K, 1KP, 1KM.
- поз. 9: Постоянная часть идентификационного номера: "**Z**" или контрольное число от **0** до **9**.
- поз. 10: Обозначение модельного года согласно ISO 3779-83.
- поз. 11: Код сборочного завода:  
**W** – Wolfsburg, Germany;  
**B** – Bruxelles, Belgium;  
**P** – Zwickau, Germany;  
**U** – Volkswagen of South Africa (Pty) Ltd., Uitenhage, South Africa;  
**D** – Volkswagen Slovakia, a.s., Bratislava, Slovakia;  
**M** – Puebla, Mexico.
- поз. 12 - 17: Производственный номер транспортного средства.

## VOLKSWAGEN 1K (Golf, Golf GTI)

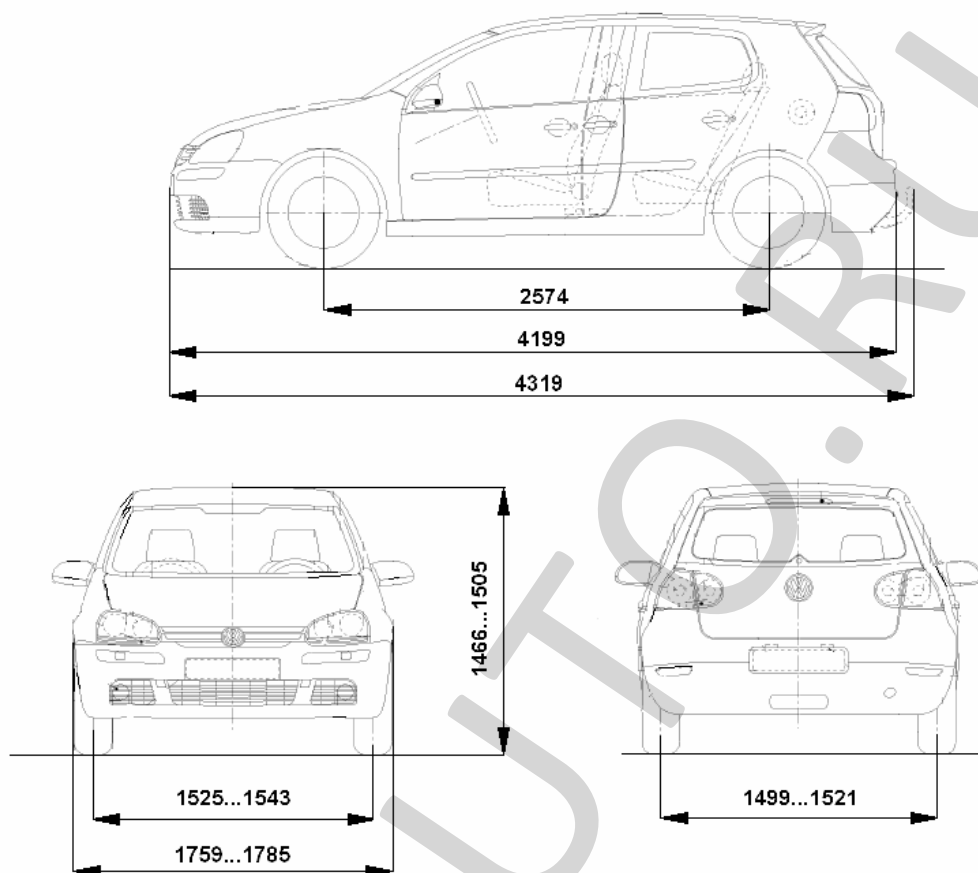

### Возможный вариант исполнения

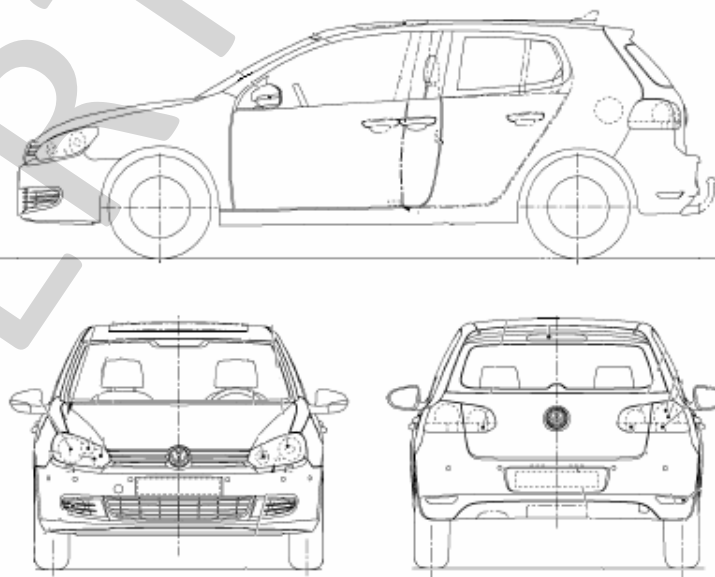



## VOLKSWAGEN 1KP (Golf Plus)

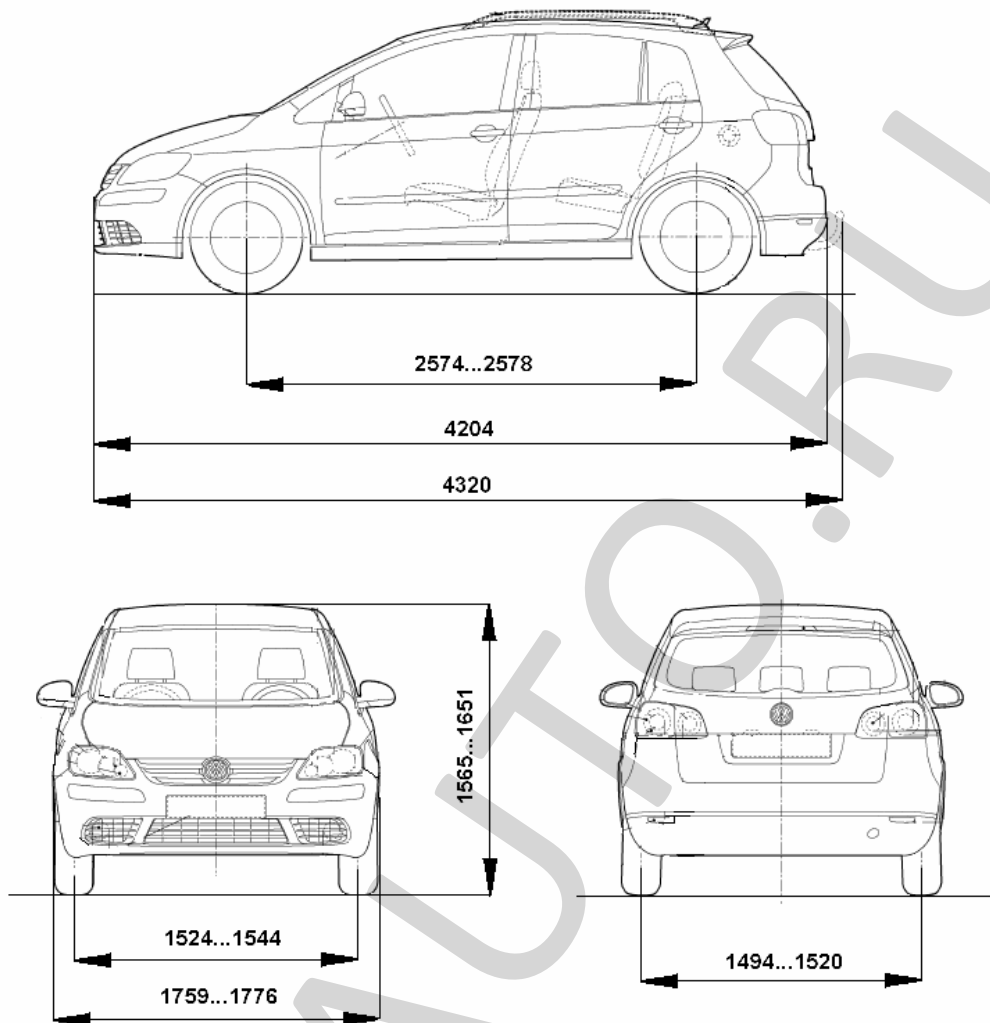

Возможный вариант исполнения

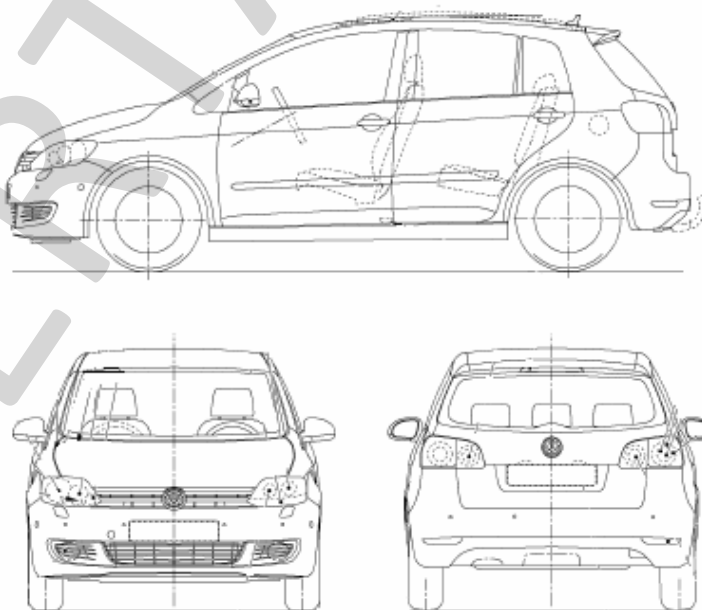

## VOLKSWAGEN 1KM (Jetta)

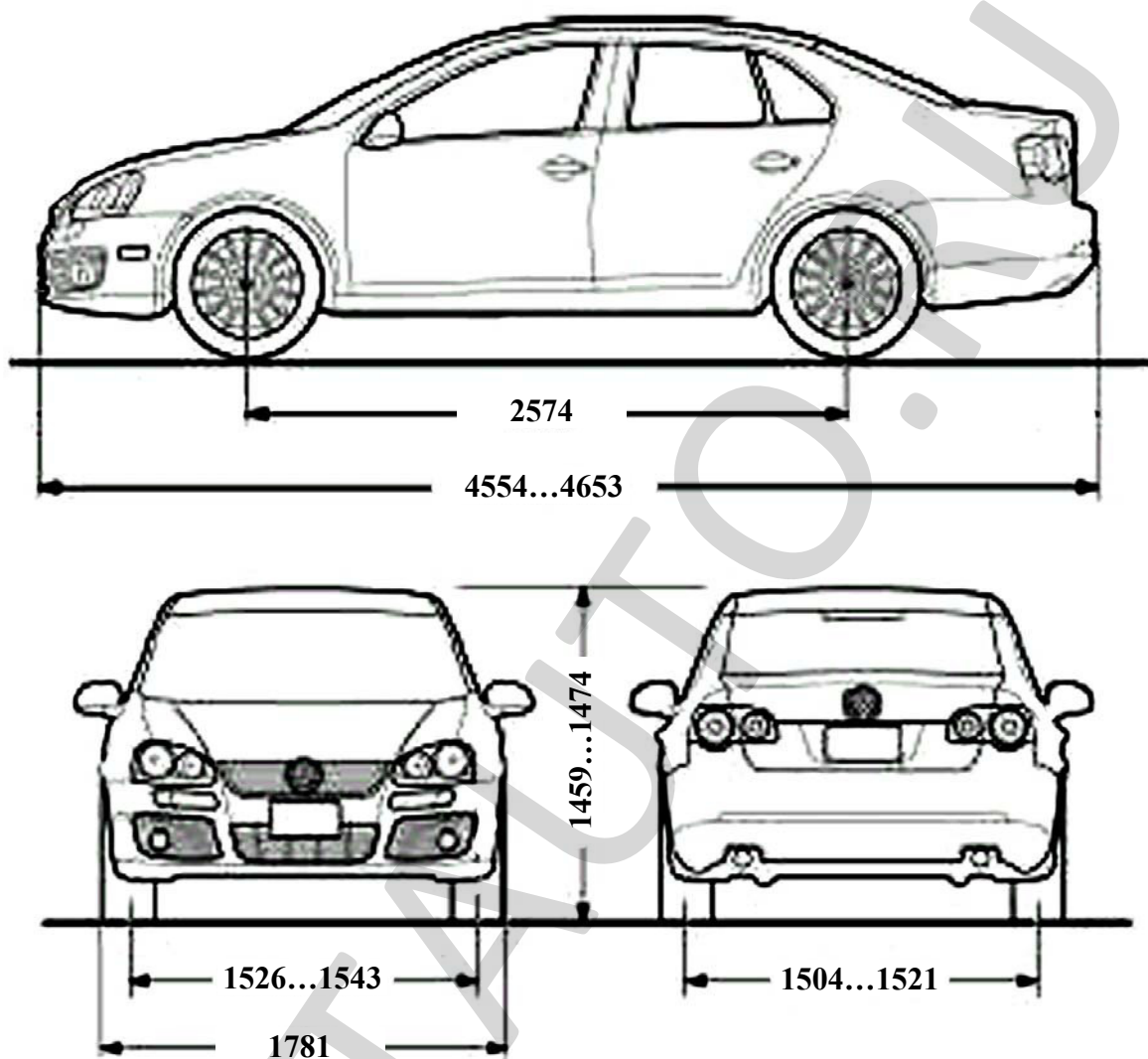

## VOLKSWAGEN 1KM (Golf Variant)

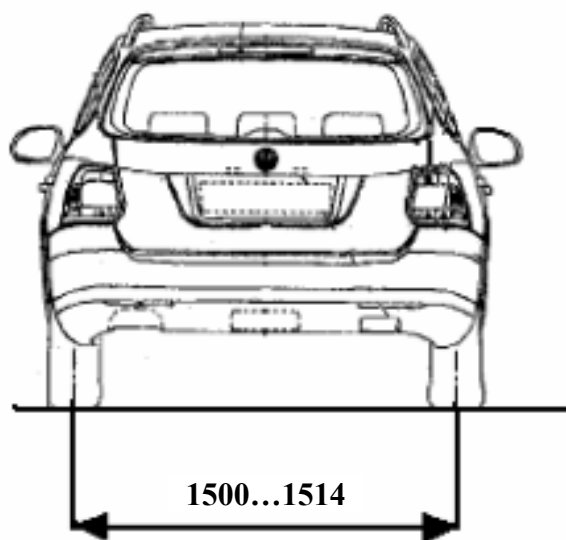
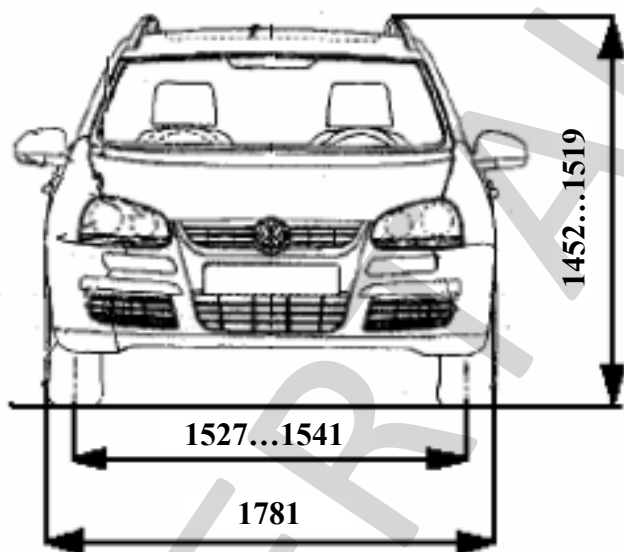
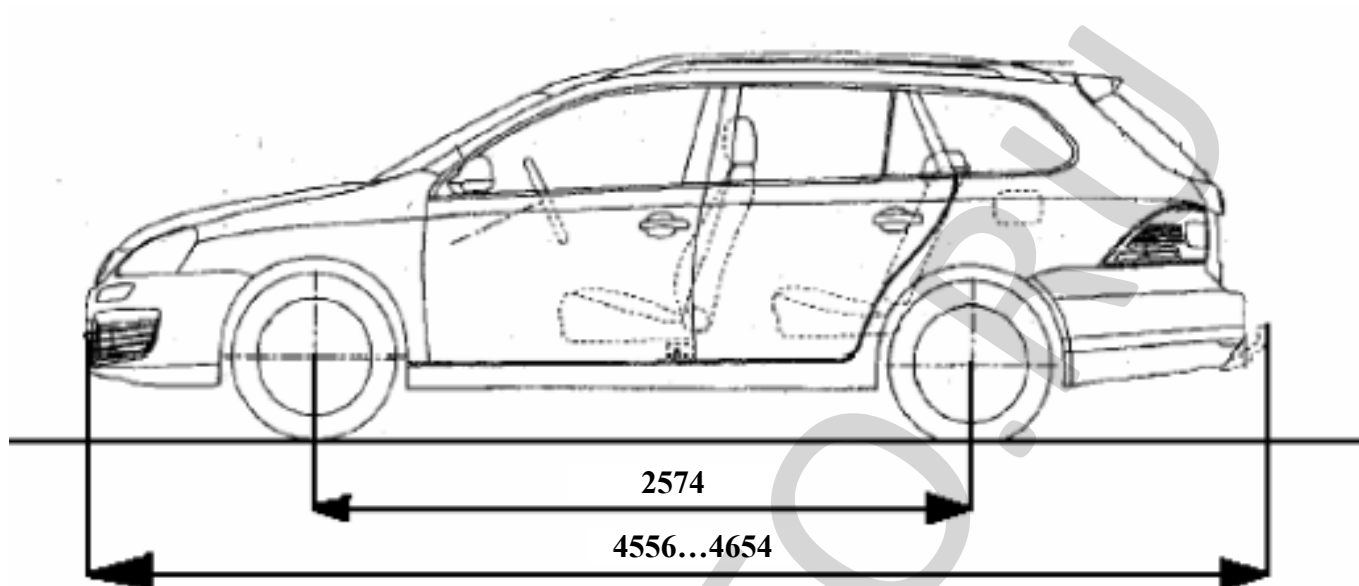

Страница для заполнения полей данных:

ОТТС № **РОСС DE.MT02.E04771П1P2**  
Бланк № **0038976**

SERTAUTO.RU