

РОСС IT.MT27.E00121

Партия 150 шт.

Марка транспортного средства	Aprilia
Тип транспортного средства	TG (Scarabeo 50 4T) SC (Scarabeo 50, Scarabeo 50i.e.) RL (SR 50, SR 50i.e.) PK (Habana 50, Habana 50 retro, Habana 50 custom)
Категория транспортного средства	L ₁
Код ТН ВЭД	87 11 10 000 0
Код VIN	ZD4TG... (Scarabeo 50 4T) ZD4SC... (Scarabeo 50, Scarabeo 50i.e.) ZD4RL... (SR 50, SR 50i.e.) ZD4PK... (Habana 50, Habana 50 retro, Habana 50 custom)
Представитель изготовителя и его адрес	ЗАО "ИталМото" 107076, г. Москва, ул. Преображенская, д. 5/7
Изготовитель и его адрес	Aprilia S.p.a. Via G. Galilei 1-30033 Noale VE, Italia

ОБЩИЕ ХАРАКТЕРИСТИКИ ТРАНСПОРТНОГО СРЕДСТВА

	TG Scarabeo 50 4T	SC Scarabeo 50, Scarabeo 50i.e.	RL SR 50, SR 50i.e.	PK Habana 50, Habana 50 retro, Habana 50 custom
	Вер.: 000	Вер.: 0 00, 0 01, A 00, A 01	Вер.: 00, 01, A0, A1, B0, B1, D0, D1, E0, E1	Вер.: D0, D1, E0, E1
Количество и расположение колес	2/продольное			
Колесная формула/ведущие колеса	2x1/заднее			
Схема компоновки транспортного средства	двигатель расположен в пределах базы мотоцикла (между передним и задним колесом)			
Рама	стальная, трубчатая			
Количество мест	2			

РОСС ИТ.МТ27.Е00121

TG Scarabeo 50 4T	SC Scarabeo 50, Scarabeo 50i.e.	RL SR 50, SR 50i.e.	PK Habana 50, Habana 50 retro, Habana 50 castom
Вар.: 000	Вар.: 0 00, 0 01, A 00, A 01	Вар.: 00, 01, A0, A1, B0, B1, D0, D1, E0, E1	Вар.: D0, D1, E0, E1

Габаритные размеры, мм

				Вар.: D0, E0	Вар.: D1, E1
длина	1905	1905	1775	1900	1950
ширина	705	705	720	720	900
высота	1100/1630 - с ветровым стеклом	1100/1630 - с ветровым стеклом	1200	1075	1120
База, мм	1245	1250	1265	1285	

			Вар.: 00, A0, B0, D0, E0	Вар.: 01, A1, B1, D1, E1	
Масса снаряженного транспортного средства, кг	100	92	101	106	97/104 – с дополнительным навесным оборудованием (аксессуарами)
Полная масса транспортного средства, кг на переднюю ось	280	272	281	286	277
на заднюю ось	95	85	83	84	88
	185	187	198	202	277

Двигатель (марка, тип)

	Вар.: 0 00	Вар.: 000, 001	Вар.: A00, A01	Вар.: 00, 01	Вар.: A0, A1	Вар.: B0, B1, D0, D1, E0, E1	Вар.: D0, D1	Вар.: E0, E1
Количество и расположение цилиндров	Piaggio, C373M	Aprilia engines S.A.						
		A02	A04	A01 Тип А	L02 Тип В	L01 Тип С, D, E	A00-тип E	A00-тип G
Рабочий объем, см ³	бензиновый, 2-х тактный, с воздушным охлаждением, с искровым зажиганием							
Степень сжатия	1							
	горизонтальное							
	50,0	49,0	49,38			49,38		
	11,7	11,5	11,3	12,5			11,3	
Максимальная мощность, кВт (мин ⁻¹)	2,3 (7200)	1,9 (5250)	2,5 (6000)	2,4 (6500) тип А 2,5 (6500) тип В 3,3 (7250) тип С 4,6 (7750) тип D 2,9 (6500) тип E			1,5 (6250)	1,7 (6750)
Максимальный крутящий момент Н.м (мин ⁻¹)	3,1 (7200)	3,9 (4500)	4,0 (6000)	3,6 (6000) тип А 3,6 (6250) тип В 4,3 (7250) тип С 5,8 (7500) тип D 4,3 (6500) тип E			3,5 (4250)	3,3 (5000)
Топливо	неэтилированный бензин с октановым числом не менее 95							

РОСС IT.MT27.E00121

TG Scarabeo 50 4T	SC Scarabeo 50, Scarabeo 50i.e.	RL SR 50, SR 50i.e.	PK Habana 50, Habana 50 retro, Habana 50 custom
Вер.: 000	Вер.: 0 00, 0 01, A 00, A 01	Вер.: 00, 01, A0, A1, B0, B1, D0, D1, E0, E1	Вер.: D0, D1, E0, E1

Вер.: 0 00	Вер.: 000, 001	Вер.: A00, A01	Вер.: 00, 01	Вер.: A0, A1	Вер.: B0, B1, D0, D1, E0, E1	Вер.: D0, D1	Вер.: E0, E1
Piaggio, C373M	Aprilia engines S.A.						
	A02	A04	A01 Тип А	L02 Тип В	L01 Тип С, D, E	A00-тип E	A00-тип G

Система питания

Карбюратор (марка, тип)

карбюраторная	карбюра торная	SYNERJECT, электронны й впрыск	карбюра торная	SYNERJECT, электронн ый впрыск	карбюраторная
KEIHEN, CVK	Dell'Orto, PHVA12	-	Тип А: KEIHEN, PWS12; Тип В: KEIHEN, PWS12 или Dell'Orto, PHVA12	-	Dell'Orto, PHVA12
Воздушный фильтр (марка, тип)	Aprilia, A-1049	Aprilia, A-1036	Aprilia, A-1030	Aprilia, A-1025	

Система зажигания

Катушка зажигания (марка, тип)

Коммутатор (марка, тип)

Свечи зажигания (марка, тип)

Piaggio, AC6	KOKUSAN DENKI, CB1106 или AET, 1675412	SYNERJECT, 325-010	Тип А,В: KOKUSAN DENKI, CB1106 или тип В: AET, 1675412	Тип С: SYNERJECT, 325 или ORBITAL, 29 Тип D: SYNERJECT, 325-008 Тип E: SYNERJECT, 325-009	Ducati Energia, 432401602 или KOKUSAN DENKI, CB1106
искровая, опережение регулируется электроникой					
-					
-					
NGK-R: CR9EВ или 9E; CHAMPION: RG4HC	A02: NGK-R: BPR8HS или BPR7HS; A04: NGK-R: CPR8E или CPR7E или CHAMPION: RG6YCA	Тип А,В: NGK-R: BPR8HS или BPR7HS; Тип С, D, E: NGK-R: CPR8E или CPR7E или CHAMPION: RG6YCA		NGK-R: BPR8HS или BPR7HS	

**Система выпуска и нейтрализации
отработавших газов**

Основной глушитель (марка, тип)

один глушитель (справа или слева), с каталитическим нейтрализатором						
Aprilia, B-1147	Aprilia, B-1126	Aprilia, B-1127	Aprilia, B-1111	Aprilia, B-1110	Aprilia, B-1095	Aprilia, B-1096

Трансмиссия

Сцепление (марка, тип)

Коробка передач (марка, тип)

число передач:

передаточные числа коробки передач:

Главная передача (марка, тип)

передаточное число главной передачи:

передаточное число промежуточной
передачи:

механическая, с клиноременной передачей			
Aprilia, сухое, автоматическое, центробежного типа			
Aprilia, автоматический вариатор			
-			
от 3,07 до 0,88	от 2,90 до 0,75	от 2,90 до 0,75	от 2,90 до 0,75
Aprilia, клиновой ремень			
19,04	16,27	13,81	12,8
от 58,45 до 16,75	от 47,19 до 12,20	от 40,05 до 10,36	от 37,12 до 9,60

Подвеска

передняя

задняя

телескопическая		телескопическая, с гидравлическим амортизатором
телескопическая, с пружинно-гидравлическими амортизаторами		

РОСС ИТ.МТ27.Е00121

TG Scarabeo 50 4T	SC Scarabeo 50, Scarabeo 50i.e.	RL SR 50, SR 50i.e.	PK Habana 50, Habana 50 retro, Habana 50 castom
Вар.: 000	Вар.: 0 00, 0 01, A 00, A 01	Вар.: 00, 01, A0, A1, B0, B1, D0, D1, E0, E1	Вар.: D0, D1, E0, E1

Рулевое управление (марка, тип)

**Aprilia, мотоциклетного типа, непосредственная
передача, тип передаточного механизма - руль и вилка****Тормозные системы:**

переднее колесо (марка, тип)

заднее колесо (марка, тип)

	Вар.: 000, A00	Вар.: 001, A01	Вар.: 00, A0,B0, D0, E0	Вар.: 01, A1,B1, D1, E1	
BREMBO, GRIMECA, SUNSTAR тормозной механизм однодисковый с гидравлическим приводом	BREMBO, GRIMECA тормозной механизм однодисковый с гидравлическим приводом		BREMBO, GRIMECA, SUNSTAR тормозной механизм однодисковый с гидравлическим приводом		BREMBO, GRIMECA, SUNSTAR тормозной механизм однодисковый с гидравлическим приводом
DOMINO, GRIMECA, SPEEDLINE тормозной механизм барабанный с механическим приводом	DOMINO, GRIMECA, SPEEDLINE тормозной механизм барабанный с механически м приводом	BREMBO, GRIMECA тормозной механизм однодиско вый с гидравлич еским приводом	DOMINO, GRIMECA, SPEEDLINE тормозной механизм барабанный с механически м приводом	BREMBO, GRIMECA, SUNSTAR тормозной механизм однодиско вый с гидравлич еским приводом	DOMINO, GRIMECA, SPEEDLINE тормозной механизм барабанный с механическим приводом

Шины (марка, размерность):

переднее колесо

заднее колесо

Минимально допустимый индекс нагрузки

переднее колесо

заднее колесо

Скоростная категория

переднее колесо

заднее колесо

**Дополнительное оборудование
транспортного средства**

Motorcycle Tyre					
80/80-16		130/60-13		120/70-12	
90/80-16		130/60-13		130/70-10	
40		53		51	
51		53		59	
J					
J					
зеркала заднего вида, звуковой сигнал, ветровое стекло, задний кофр					

Действие данного «Одобрения типа транспортного средства» распространяется на партию транспортных средств в количестве 150 (сто пятьдесят) шт. каждой модели.

Мопеды Aprilia: TG (Scarabeo 50 4T); SC (Scarabeo 50, Scarabeo 50i.e.);
RL (SR 50, SR 50i.e.); PK (Habana 50, Habana 50 retro, Habana 50 castom)

Описание маркировки транспортных средств представлено в приложении № 2.

Общий вид транспортных средств представлен в приложении № 3 на 8 листах.

Зам.

Руководитель ОС АТДП

А.В. Денисов

инициалы, фамилия

А.Г. Пасько

подпись

РОСС ИТ.МТ27.Е00121

**Приложение №2 к «Одобрению
типа транспортного средства»**

ОПИСАНИЕ МАРКИРОВКИ ТРАНСПОРТНОГО СРЕДСТВА

1. Место расположения и форма знака соответствия:

Рядом с табличкой изготовителя.

Знак соответствия выполнен по ГОСТ Р 50460 с указанием номера данного «Одобрения типа транспортного средства»

2. Место расположения таблички изготовителя:

На поперечном кронштейне в средней части рамы (TG, SC)

На передней балке рамы в центральной части (PK, RL)

3. Место расположения идентификационного номера (код VIN):

На табличке изготовителя

4. Структура и содержание идентификационного номера (номеров) транспортных средств:

1.	2.	3.	4.	5.	6.	7.	8.	9.	10.	11.	12.	13.	14.	15.	16.	17.
Z	D	4	?	?	?	?	?	?	?	?	?	?	?	?	?	?

поз. 1-3: ZD4 - WMI (международный идентификационный код изготовителя);

поз. 4-5: TG, SC, RL, PK – описательная часть (VDS) идентификационного номера транспортного средства (тип);

поз. 6-8: 000 – возможные варианты и (или) версии TG;

0 00, 0 01, A 00, A 01 - возможные варианты и (или) версии SC;

00, 01, A0, A1, B0, B1, D0, D1, E0, E1 - возможные варианты и (или) версии RL;

D0, D1, E0, E1 - возможные варианты и (или) версии PK;

поз. 9: ? – свободное число (на усмотрение производителя)

поз. 10: ? – год выпуска (1 – 2001 г.; 2-2002 г.; и т.д. согласно ISO 3779-3780);

поз. 11: ? – место производства (N – Noale-VE-Italia, S – Scorze-VE--Italia, R – Republica Di San Marino, 0 – не указывается);

поз. 12-17: ?????? – прогрессивный производственный номер транспортного средства.

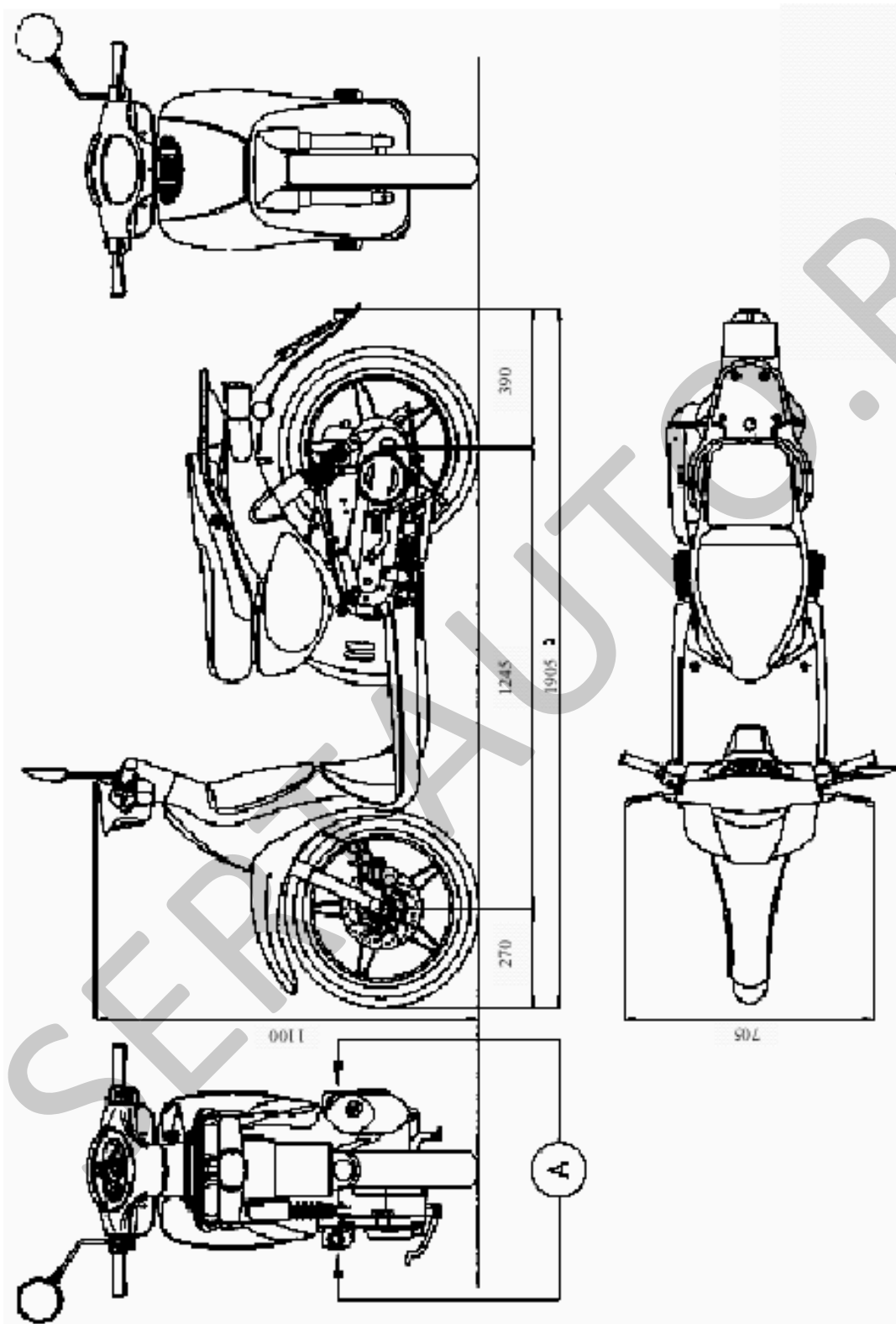

Мопед Aprilia мод.: TG (Scarabeo 50 4T) – версия 000

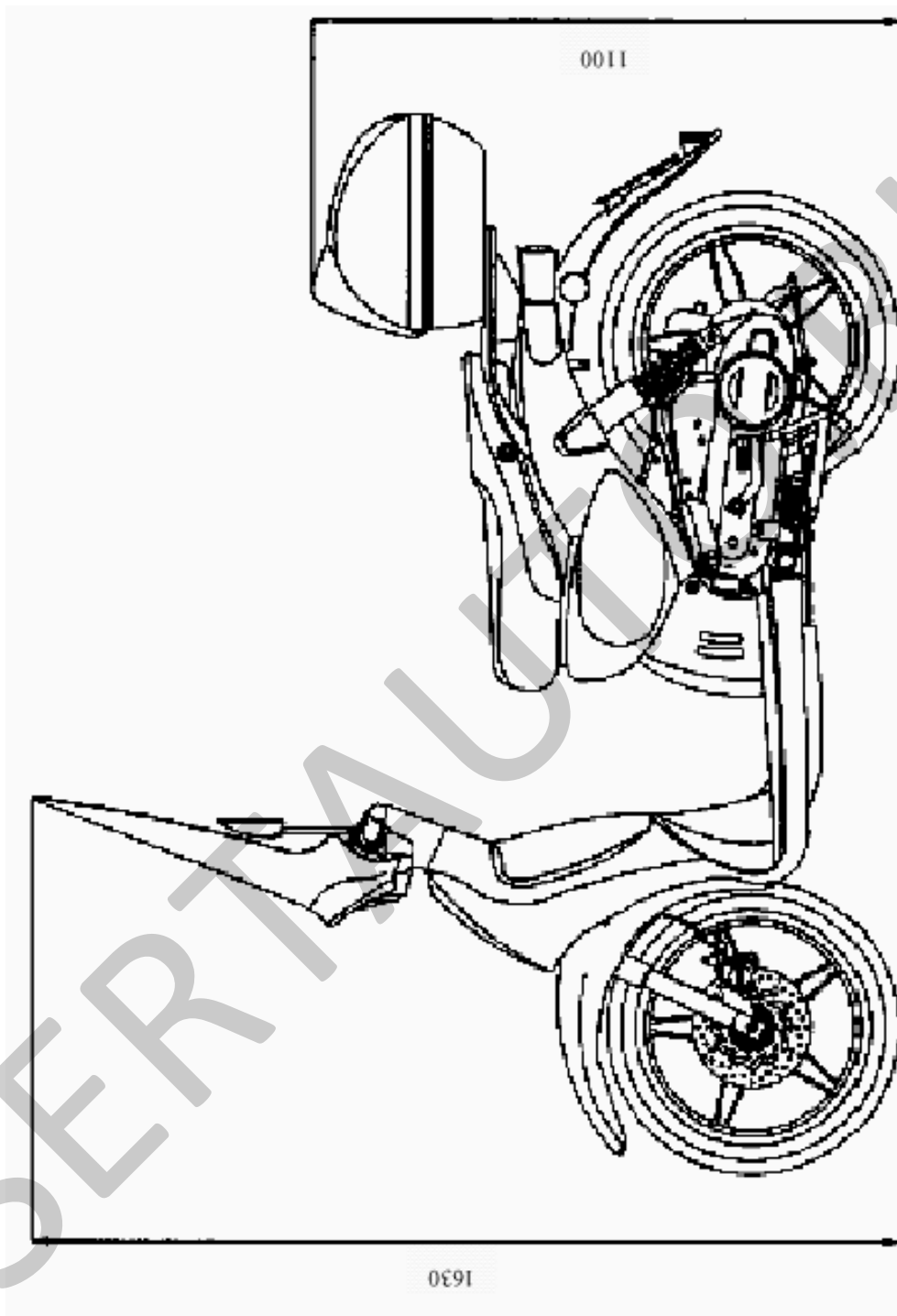

Мопед Argilia мод.: TG (Scarabeo 50 4T) – версия 000 с ветровым стеклом и задним кофром

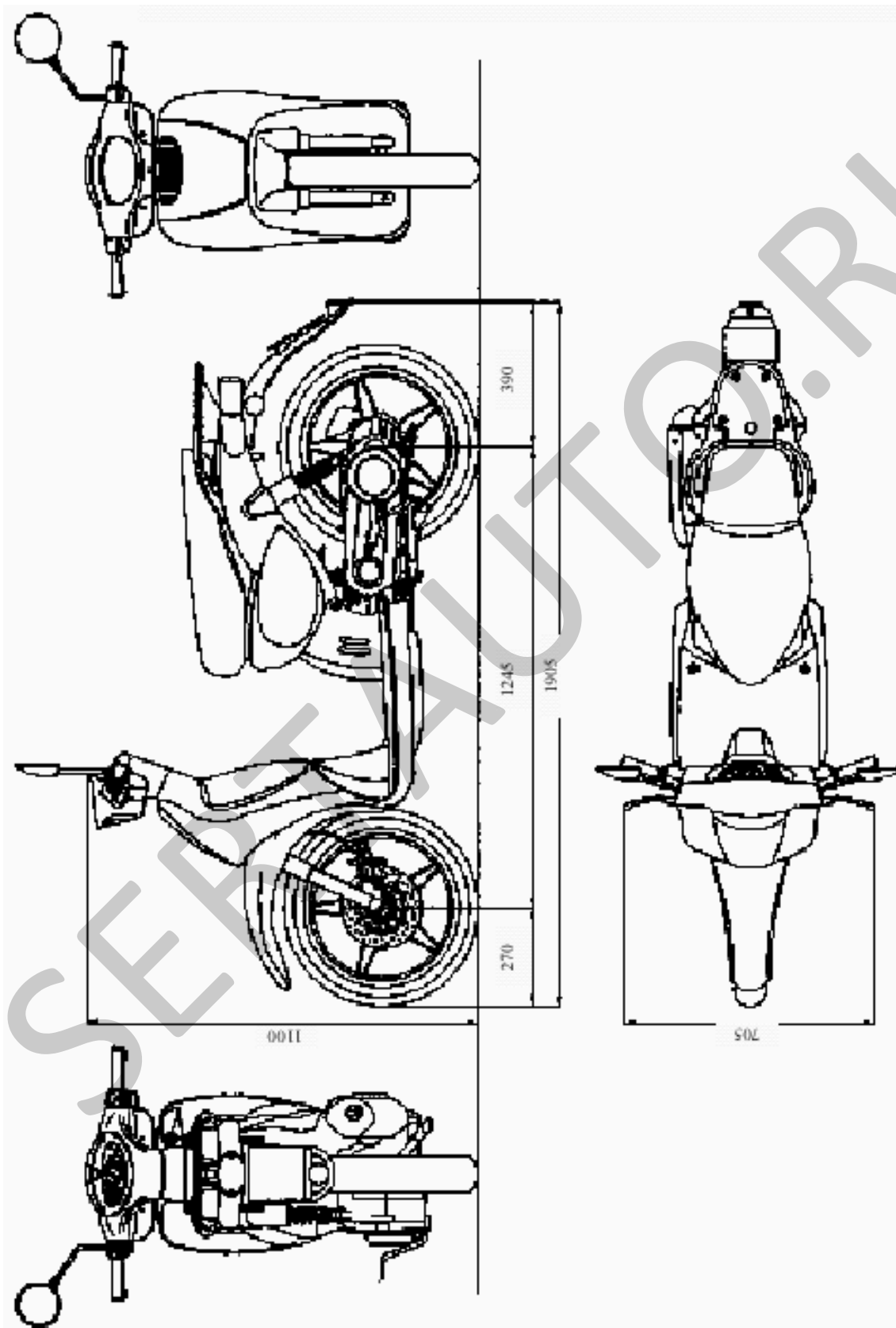

Мопед Aprilia мод.: SC (Scarabeo 50i.e.) – версии 0 00, 0 01, А 00, А 01

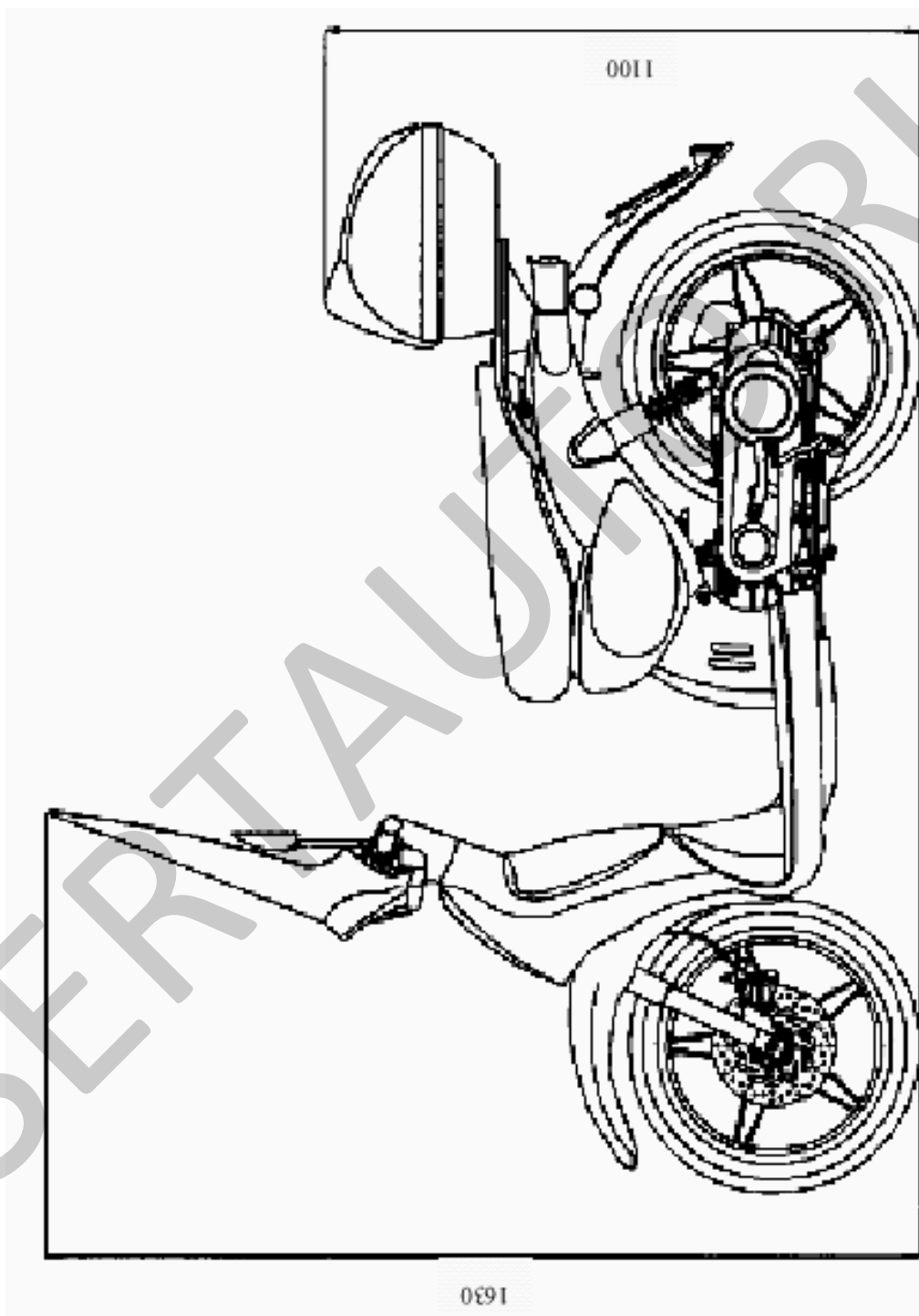

Мопед Argiia мод.: SC (Scarabeo 50, Scarabeo 50i.e.) – версии 0 00, 0 01, A 00, A 01
с ветровым стеклом и задним кофром

RL

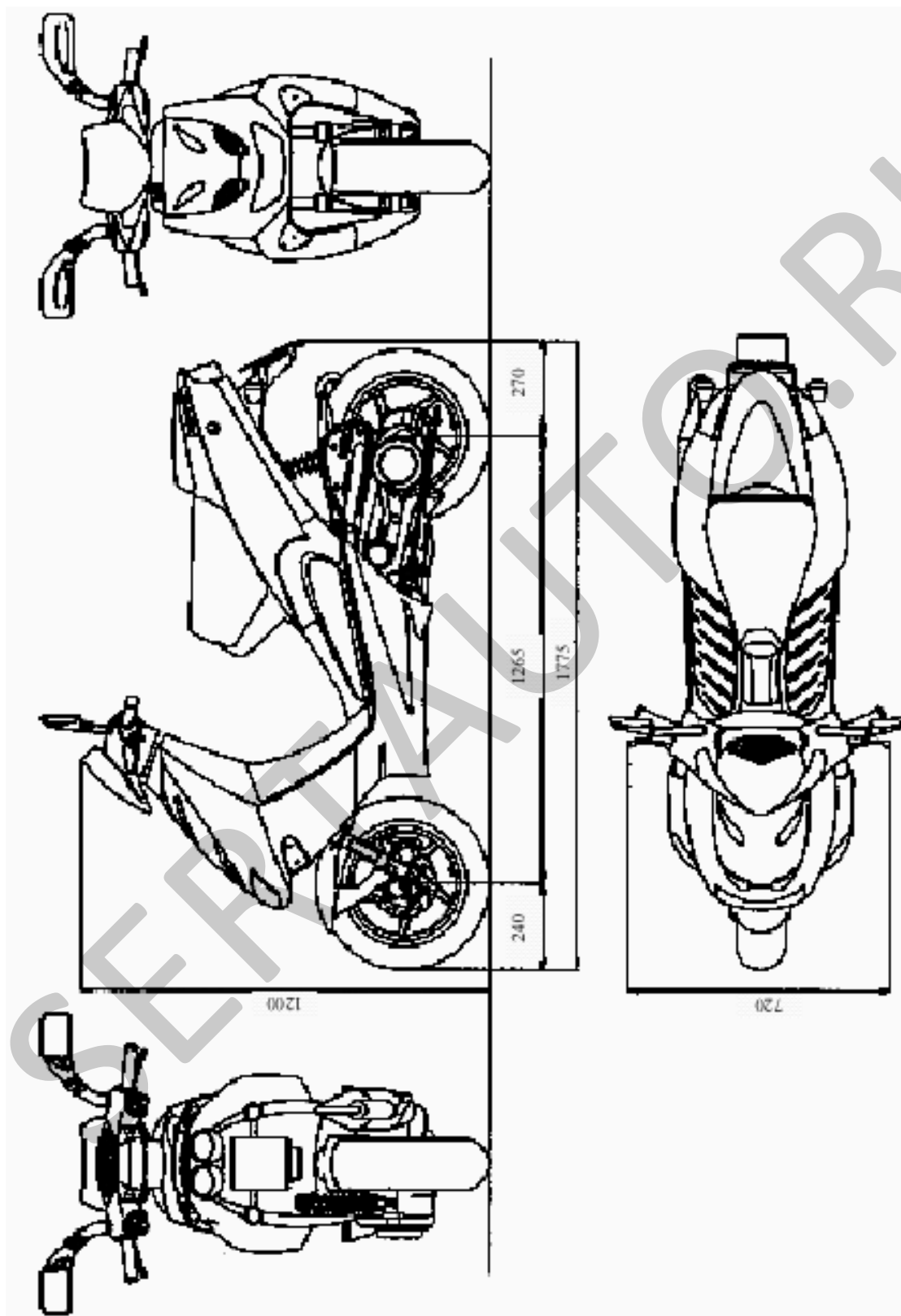

Модель Aprilia мод.: RL (SR 50, SR 50i.e.) – версии 00, 01, A0, A1, B0, B1, D0, D1, E0, E1

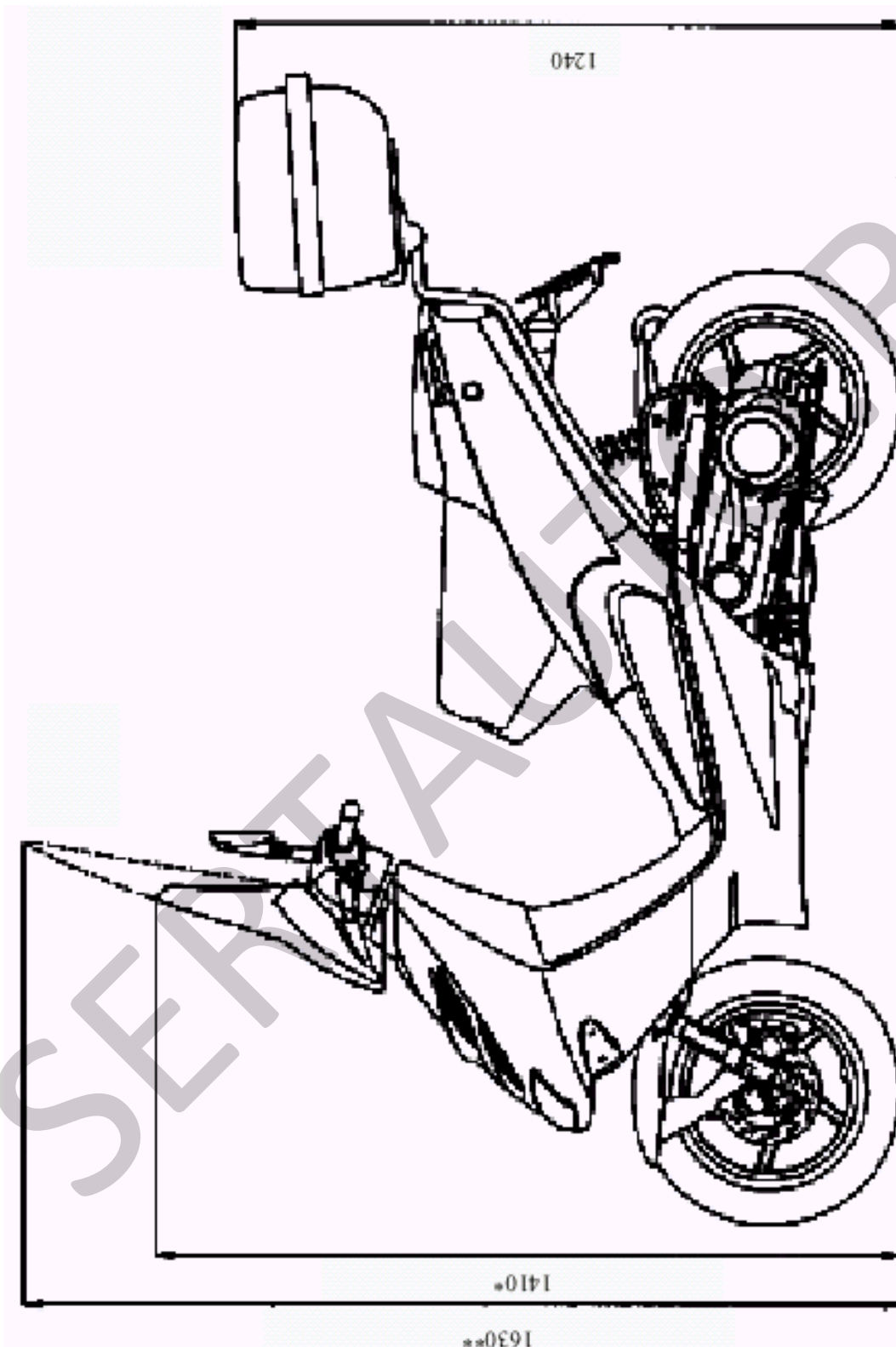

* - размер для версий B0, B1;

** - размер для версий A0, A1

Мопед Aprilia мод.: RL (SR 50, SR 50i.e.) – версии A0, A1, B0, B1
с ветровым стеклом и задним кофром

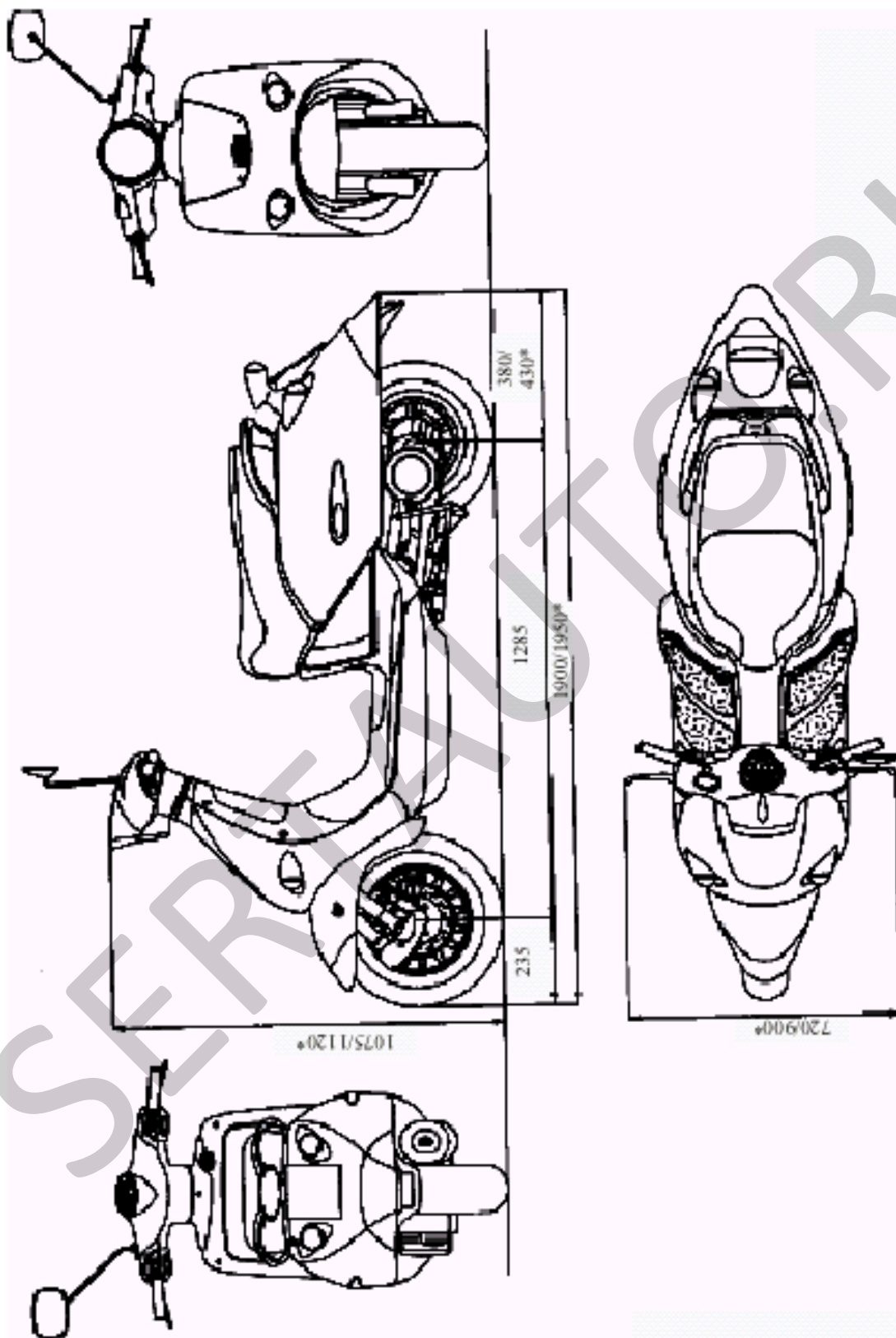

* - размеры для версий D1, E1

Модель Aprilia мол.: РК (Habana 50. Habana 50 retro. Habana 50 custom) – версии D0, D1, E0, E1

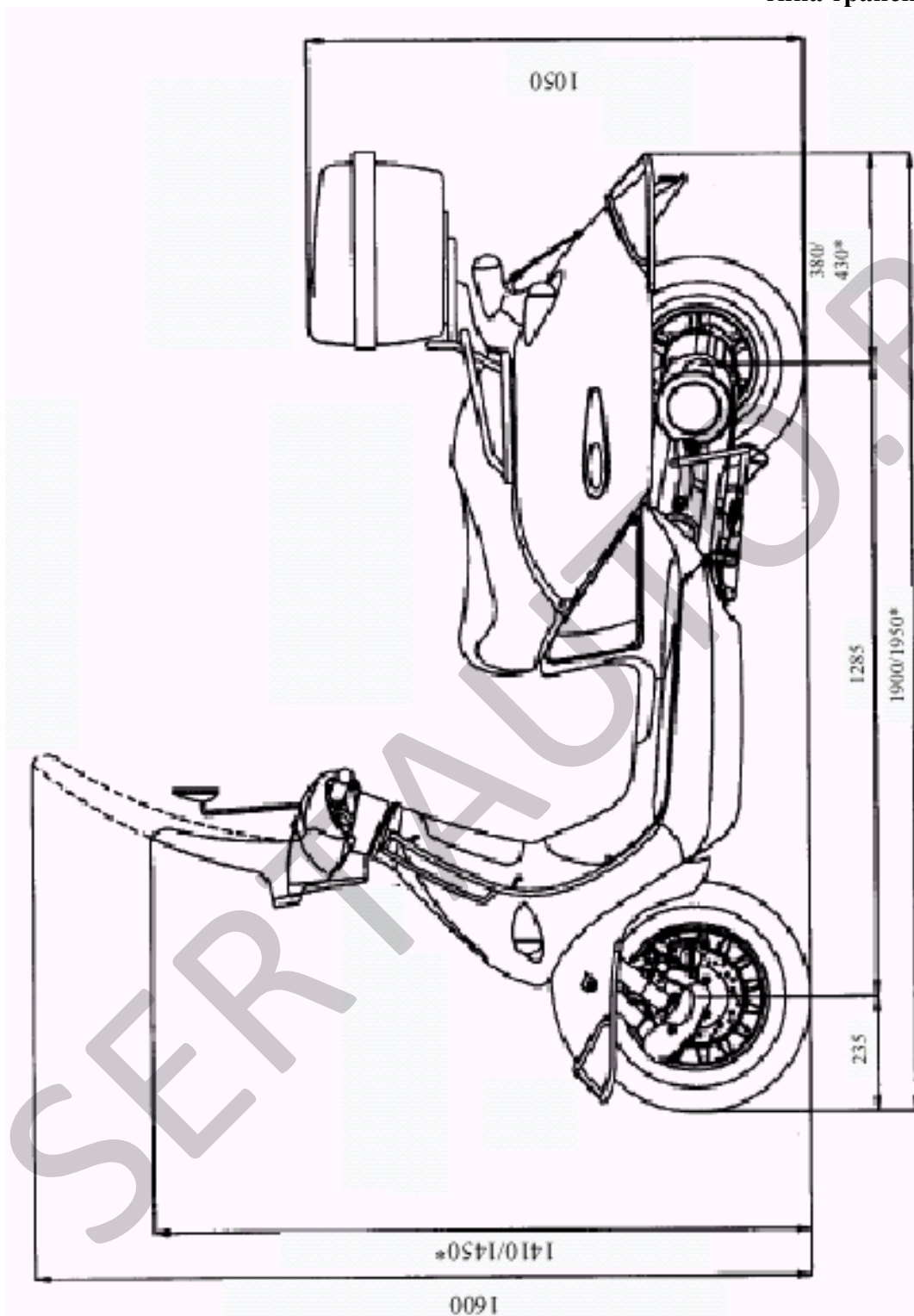

* - размеры для версий D1, E1

Мопед Argiia мод.: РК (Навана 50, Навана 50 retro, Навана 50 custom) – версии D0, D1, E0, E1
с ветровым стеклом и задним кофром