

ОРГАН ПО СЕРТИФИКАЦИИ ПРОДУКЦИИ МАШИНО-
СТРОЕНИЯ И НЕФТЕПРОДУКТОВ некоммерческого партнерства
«СЕРТИФИКАЦИОННЫЙ ЦЕНТР АВТОТРАКТОРНОЙ ТЕХНИКИ» (ОС СЦ АТТ)
Reg. № РОСС RU.0001.11MP02 от 25.05.98, 454007, г. Челябинск, пр. Ленина, 2, тел (3512) 75-10-51

РОСС RU.MP02.E00064

05 декабря 2005 г.

Марка транспортного средства	—
Тип транспортного средства	Прицеп к легковому автомобилю 8218-0000010
Категория транспортного средства	01
Код ОКП	45 2510
Код VIN	X89821800
Изготовитель и его адрес:	ООО Строительная фирма «Инвеста», 456080, г. Трехгорный, Челябинская обл., ул. Рабочая, 7, Российская Федерация

ОБЩИЕ ХАРАКТЕРИСТИКИ ТРАНСПОРТНОГО СРЕДСТВА

Количество осей/колес	1/2
Тип кузова	металлический безбортовой каркас сварной конструкции
Габаритные размеры, мм	
– длина	3450, 3950 или 4380
– ширина	1590
– высота	600
База, мм	2200, 2700 или 3130
Колея колес, мм	1360
Масса снаряженного транспортного средства, кг	100
Полная масса транспортного средства, кг	420
– на ось	385
– на сцепное устройство	35
Подвеска	зависимая на 2-х полуэллиптических рессорах
Тормозные системы	отсутствуют
Шины (размерность, марка, минимально допустимый индекс нагрузки и скоростная категория)	165/70R13; – ; 79; S
Дополнительное оборудование транспортного средства	лебедка с элементами крепления, платформа для транспортировки снегохода и ложемент с рольгангом для транспортировки гидроцикла

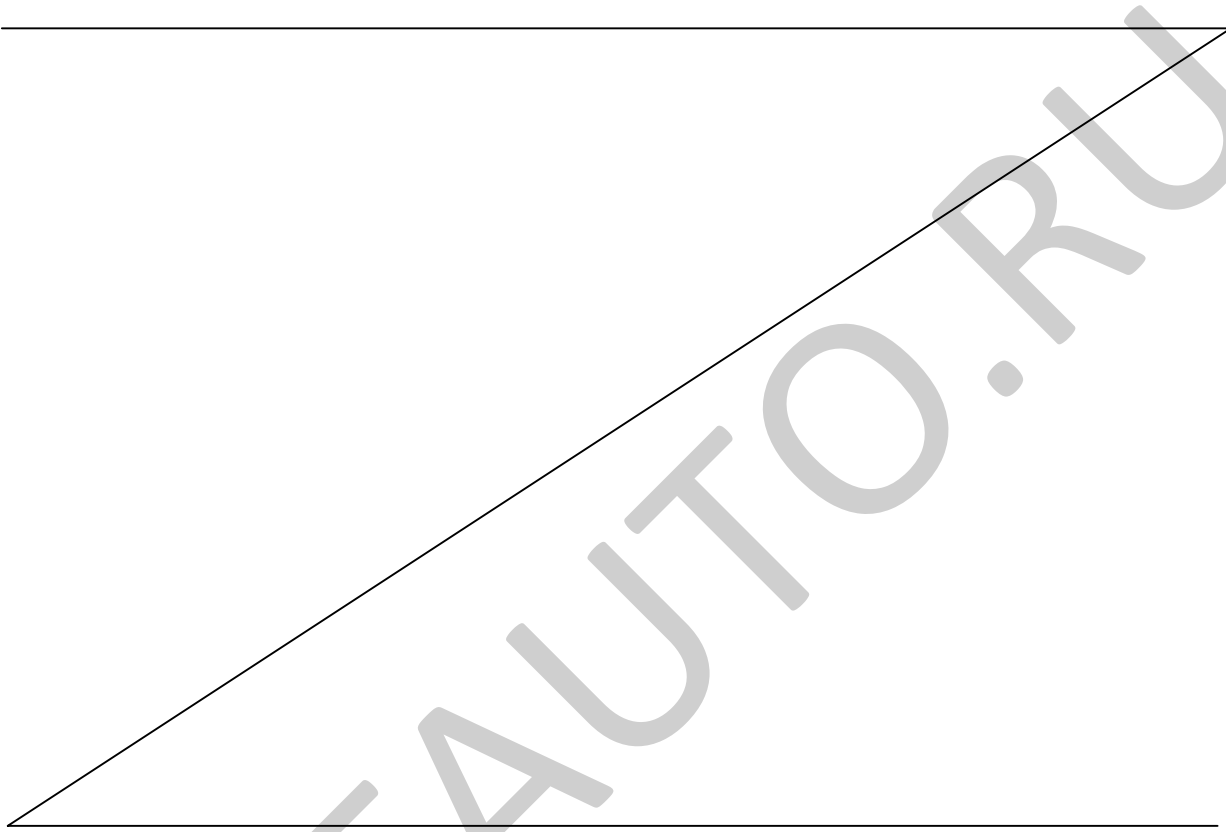

Прицеп автомобильный «Трек» 8218-0000010

Описание маркировки транспортного средства приведено в приложении № 2.

Общий вид транспортного средства представлен в приложении № 3.

Руководитель органа по сертификации Зам.

..... **В.Н. Бондарь**

А.Г. Пасько

05 декабря 2002 г. _____

Приложение № 2 к «одобрению
типа транспортного средства»

РОСС RU.MP02.E00064

ОПИСАНИЕ МАРКИРОВКИ ТРАНСПОРТНОГО СРЕДСТВА

1. Место расположения и форма знака соответствия:
 - 1.1. На табличке изготовителя.
 - 1.2. Знак соответствия выполнен по ГОСТ Р 50460 с указанием номера данного «одобрения типа транспортного средства».
2. Место расположения таблички изготовителя:
С правой стороны на передней части дышла.
3. Место расположения идентификационного номера (код VIN):
На табличке изготовителя и с внутренней стороны в правой, передней части рамы прицепа.
4. Структура и содержание идентификационного номера (номеров) транспортных средств:

1	2	3	4	5	6	7	8	9	10	11	12	13	14	15	16	17
X	8	9	8	2	1	8	0	0	?	0	A	T	2	?	?	?

- поз. 1-3: X89 – WMI (международный идентификационный код изготовителя)
ООО Строительная компания «Инвеста»
- поз. 4-9: индекс транспортного средства -VDS (описательная часть идентификационного номера):
821800 – прицеп автомобильный «Трек» 8218-0000010
- поз.10: ? – код года выпуска: 2 – 2002 г., 3 – 2003 г., 4 – 2004г., 5 – 2005г.
- поз.11: «0» – постоянная
- поз.12-14: AT2 – дополнительное обозначение, совместно с X89, указывающее, что объем производства на ООО Строительная компания «Инвеста» не превышает 500 шт. в год
- поз. 15-17: ??? – производственный номер транспортного средства

POCC RU.MP02.E00064

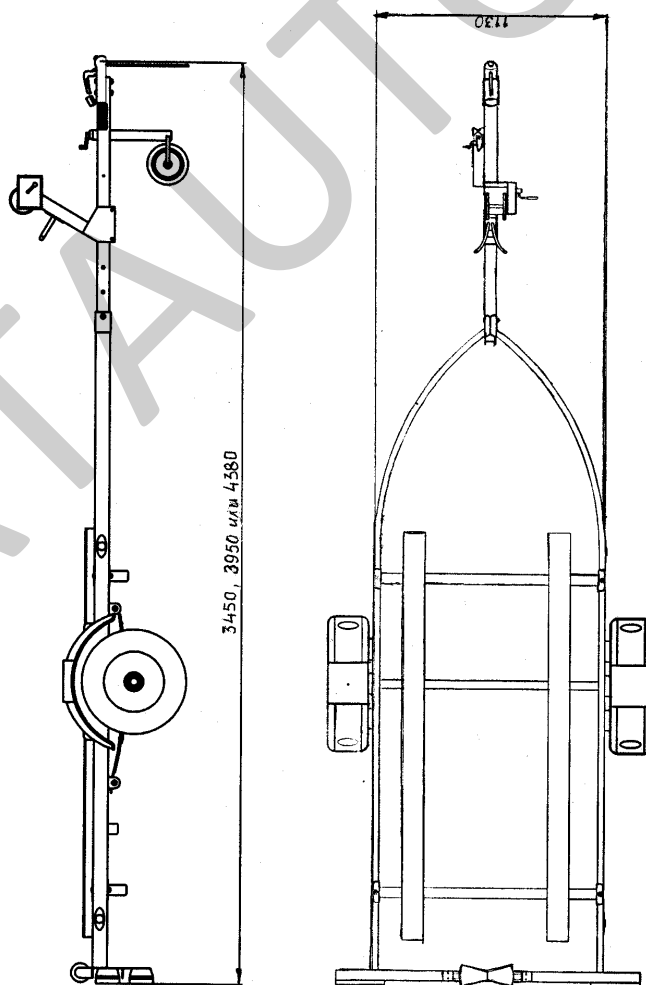
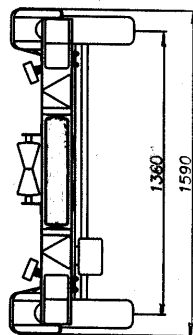

Прицеп автомобильный «Трек» 8218-000010